

Grundlagen zur **Küchenplanung**

Raum & Fläche

Wie groß ist Ihr verfügbarer Raum?

m²

Grobe Skizze des Raums

Markieren Sie bitte Strom mit , Wasser mit und Gas mit .

0m 1m 2m 3m 4m 5m 6m 7m 8m

0m

1m

2m

3m

4m

5m

6m

7m

8m

Bauzustand

- Wandfliesen werden komplett entfernt
- Fliesen werden neu nach unseren Maßen verlegt
- Fliesen sind vorhanden, ausgemessen und werden nicht verändert
- Fliesen werden nach Küchenmontage verlegt
- Mauerwerk besteht aus _____
- Deckenbeschaffenheit (freihängende Esse, Abhänger)

Baumaße

- Alle Ecken auf Winkel geprüft m. Diagonalmaß
- Die Wände sind senkrecht
- Die Raumhöhe beträgt _____ **cm**
- Fußboden waagrecht

Ihre Skizzenhilfe

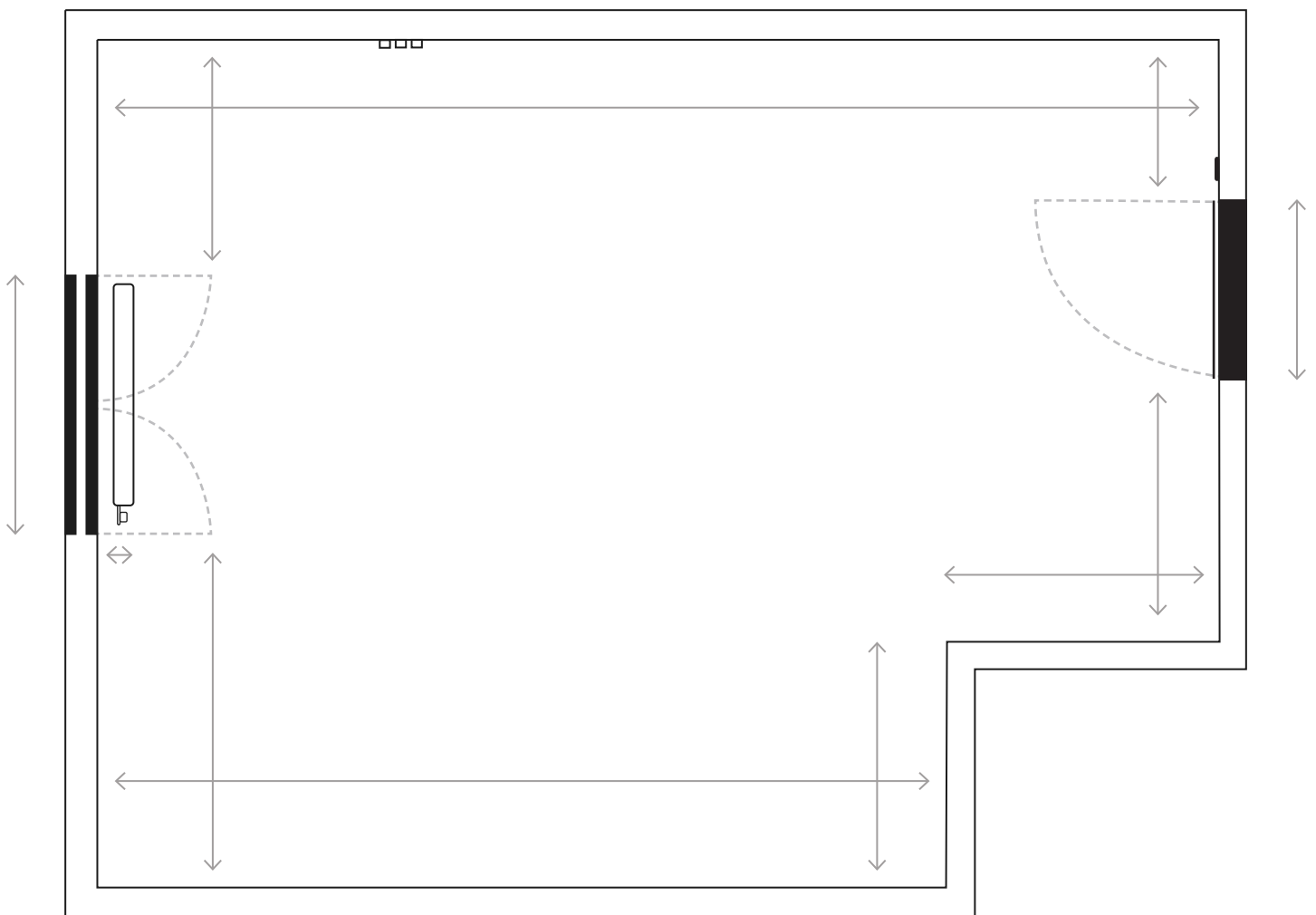

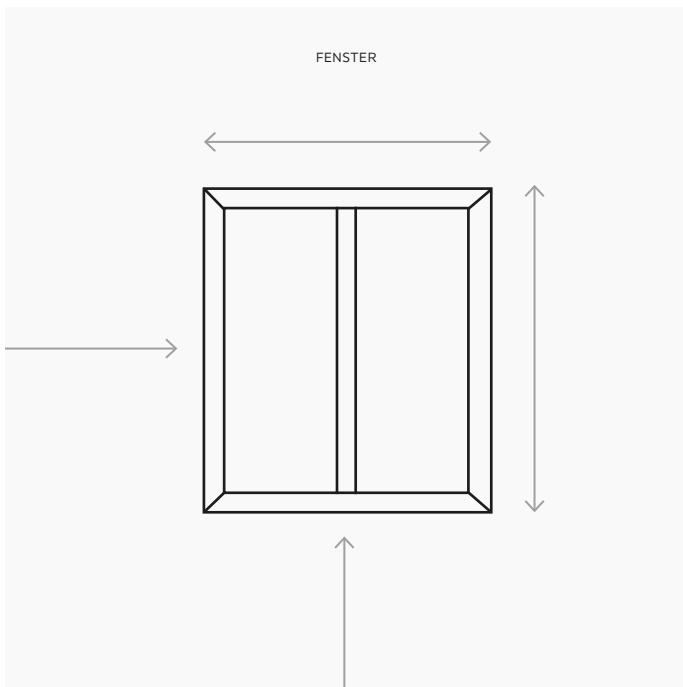

Zu messen: Abstände von anderen Objekten (wie Türen, Anschlüsse oder Heizkörper) zum Fenster. Breite & Höhe des Fensters. Abstand von Fensterbank zum Boden.

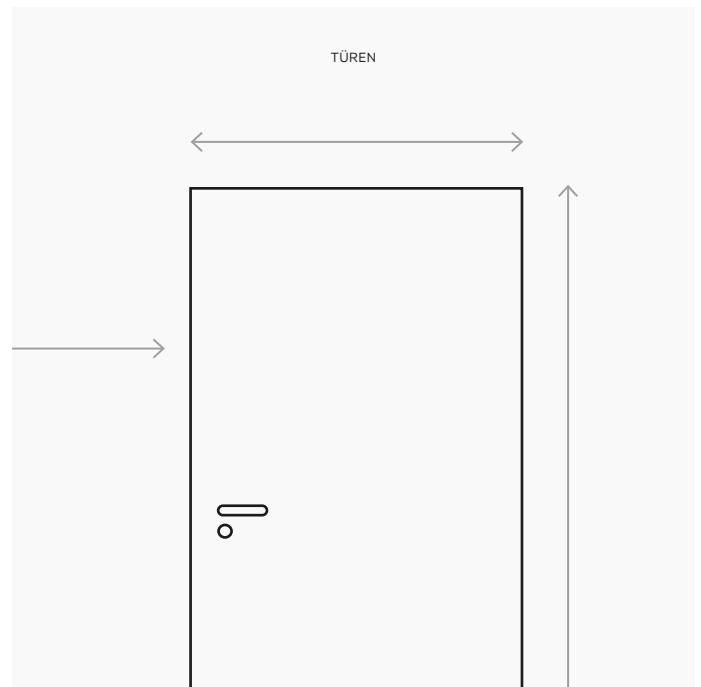

Zu messen: Abstände von anderen Objekten (wie Fenster oder Heizkörper) zur Tür. Breite & Höhe der Tür.

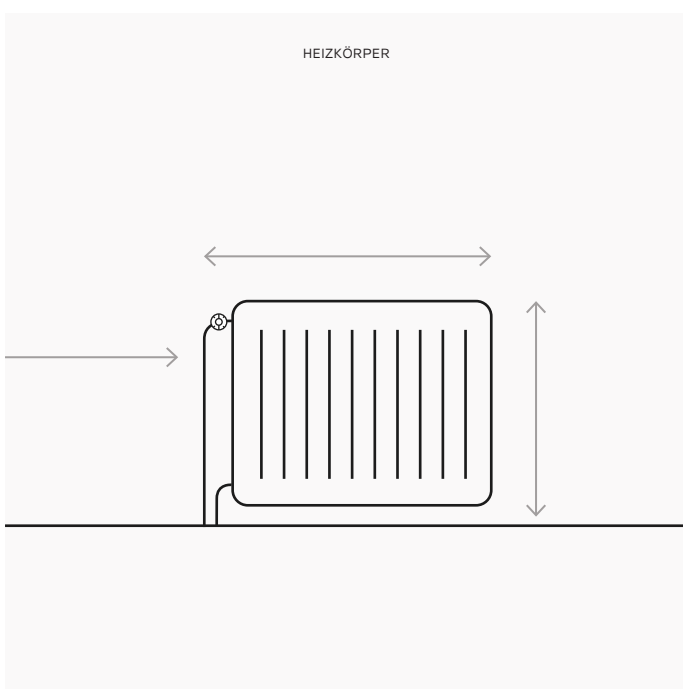

Zu messen: Abstände von anderen Objekten (wie Wänden, Türen, Anschlüsse oder Heizkörper) zum Heizkörper. Breite & Höhe des Heizkörpers.

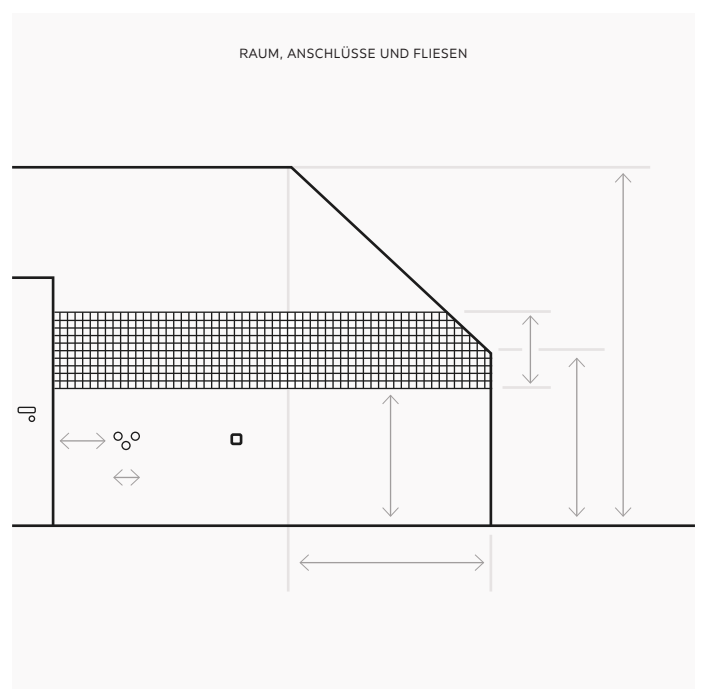

Zu messen: Raumhöhe. eventuelle Dachschrägenhöhe, Abstand von Fliesen zu Boden und Fliesenhöhe. Einzeichnen von Herdanschluss, Wasseranschluss und Abstände zu anderen Objekten.