

Hisense

life reimagined

BEDIENUNGSANLEITUNG

Bevor Sie dieses Gerät bedienen, lesen Sie bitte dieses Handbuch sorgfältig durch und bewahren Sie es zum späteren Nachschlagen auf

DE

Deutsch

Inhalt

Vielen Dank, dass Sie sich für Hisense entschieden haben. Wir sind zuversichtlich, dass Sie die Verwendung Ihres neuen Kühlschranks sehr genießen werden. Bevor Sie Ihr Haushaltsgerät jedoch verwenden, empfehlen wir Ihnen die sorgfältige Lektüre der Bedienungsanleitung, welche Informationen über die Installation und die Benutzung Ihres Produkts enthält. Bitte bewahren Sie diese Bedienungsanleitung für zukünftige Rückfragen auf.

Informationen zur Sicherheit und Warnhinweise.....	01
Aufstellung Ihres neuen Gerätes.....	13
Beschreibung des Geräts.....	17
Bedienfeld.....	18
Ihr Gerät verwenden.....	22
Seitenwechsel der Tür.....	24
Reinigung und Pflege.....	29
Hilfreiche Tipps und Tricks.....	31
Fehlerbehebung.....	32
Entsorgung des Gerätes.....	36

Informationen zur Sicherheit und Warnhinweise

Zu Ihrer eigenen Sicherheit und ordnungsgemäßen Verwendung lesen Sie bitte vor Installation und erstmaligem Gebrauch des Geräts das Benutzerhandbuch sorgfältig durch, einschließlich der Hinweise und Warnungen. Zur Vermeidung von unnötigen Fehlern und Unfällen ist es erforderlich, dass alle Personen, die das Gerät verwenden, hinreichend vertraut sind mit dessen Betrieb und seinen Sicherheitsmerkmalen. Bewahren Sie diese Anleitungen sorgfältig auf und stellen Sie sicher, dass diese beim Gerät verbleiben, wenn dieses verstellt oder verkauft wird, damit jeder, der das Gerät im Laufe seiner Lebenszeit verwendet, ausreichend über dessen korrekte Inbetriebnahme und Sicherheit informiert ist. Zum Schutz des Lebens und Eigentums beachten Sie bitte die Vorsichtsmaßnahmen in dieser Bedienungsanleitung, denn der Hersteller ist nicht für Schäden verantwortlich, die aufgrund von Missachtungen entstehen.



Sicherheit für Kinder und Menschen mit Gebrechen

Nach EN-Norm

Dieses Gerät kann von Kindern von 8 Jahren und älter sowie Personen mit eingeschränkten körperlichen, sensorischen bzw. geistigen Fähigkeiten oder mangelnder Erfahrung und Wissen verwendet werden, wenn sie eine Beaufsichtigung bzw. Anweisung für die Nutzung der Maschine auf sichere Weise erfahren und die Risiken gekannt haben. Die Kinder dürfen nicht mit dem Gerät spielen. Die Reinigung und Wartung dürfen nicht von Kindern ohne Aufsicht durchgeführt werden.



Sicherheit für Kinder und Menschen mit Gebrechen

Nach IEC-Norm

Dieses Gerät ist nicht für die Verwendung von Personen (auch Kinder) geeignet, die körperlich, sensorisch oder geistig behindert sind oder keine nötige Erfahrung oder ausreichend Kenntnis von dem Produkt haben, außer sie von einer Person, die für ihre Sicherheit verantwortlich ist, Anweisungen für den Gebrauch des Geräts erhalten haben oder von dieser beaufsichtigt werden.

Halten Sie alle Verpackungsteile von Kinder fern, weil es die Gefahr des Erstickens besteht.

Ziehen Sie den Stecker aus der Buchse, wenn Sie das Gerät entsorgen, schneiden Sie das Verbindungskabel (so nah am Gerät wie möglich) ab und entfernen Sie die Tür, um zu vermeiden, dass spielende Kinder Stromschläge erhalten, wenn sie sich darin einschließen.

Wenn Sie das Gerät, mit Magnettürverschluss, gegen eine älteres Gerät mit Schnappschloss (Verriegelung) an der Tür oder dem Deckel austauschen, achten Sie bitte darauf, das Schnappschloss unbrauchbar zu machen, bevor sie es entsorgen. Dadurch wird die Gefahr vermieden, dass für Kinder daraus eine Todesfalle wird.



Allgemeine Sicherheitsvorschriften

- **WARNUNG**

Dieses Gerät ist für den Haushalt und ähnliche Anwendungen wie

1. Mitarbeiter-Küchenbereiche in Läden, Büros und anderen Arbeitsumgebungen;
2. Bauernhäuser und von Kunden in Hotels, Motels und anderen Wohnräumen;
3. Bett- und Frühstück-Typ Umgebungen;
4. Gastronomie und ähnliche Non-Retail-Anwendungen.

- **WARNUNG**

Nur mit Trinkwasser befüllen.

- **WARNUNG**

Bewahren Sie keine explosiven Stoffe wie Spraydosen mit brennbaren Treibmittel in diesem.

- **WARNUNG**

Wenn das Netzkabel beschädigt ist, muss es durch den Hersteller, seinen Kundendienst oder ähnlich qualifizierte Personen ersetzt werden, um eine Gefährdung zu vermeiden.

- **WARNUNG**

Halten Sie die Belüftungsöffnungen, die Geräteverkleidung oder die integrierte Struktur von Behinderungen frei.



Allgemeine Sicherheitsvorschriften

- **WARNUNG**

Verwenden Sie keine mechanischen Vorrichtungen oder anderen Mittel, um den Entfrostongsprozess zu beschleunigen, auBer wenn die vom Hersteller empfohlen sind.

- **WARNUNG**

Beschädigen Sie den Kältemittelkreislauf nicht.

- **WARNUNG**

Verwenden Sie keine elektrischen Geräte innerhalb des Lebensmittellablagefachs des Gerätes, auBer wenn sie die vom Hersteller empfohlenen Typen sind.

- **WARNUNG**

Das Kältemittel und Isoliertreibgas sind brennbar. Bei der Entsorgung des Geräts handeln Sie es nur bei einem zugelassenen Entsorgungszentrum. Nicht Flamme aussetzen.

- **WARNUNG**

Stellen Sie bei der Positionierung des Geräts sicher, dass das Netzkabel nicht eingeklemmt oder beschädigt ist.

Informationen zur Sicherheit und Warnhinweise



Allgemeine Sicherheitsvorschriften

- **WARNUNG**

Stellen Sie die Mehrfachkupplungssteckdose oder portable Stromversorgung nicht an der Geräterückseite auf.



Austauschen der Beleuchtungslampen

- **WARNUNG**

Die Beleuchtungslampen dürfen nicht vom Benutzer ausgetauscht werden! Wenn die Beleuchtungslampen beschädigt sind, wenden Sie sich an den Kundendienst. Dieser Warnhinweis gilt nur für die Kühlschränke, die Beleuchtungslampen enthalten.



Kältemittel

Das Kältemittel Isobuten (R600a) ist innerhalb des Kältemittelkreislaufs des Gerätes enthalten, und ein Naturgas mit einer besonders hohen Umweltverträglichkeit ist jedoch brennbar. Während des Transports und der Installation des Gerätes sollen Sie sicherstellen, dass keine der Komponenten des Kältemittelkreislaufs beschädigt ist. Das Kältemittel (R600a) ist brennbar.

Kältemittel

• **WARNUNG**

Die Kühlschränke enthalten Kältemittel und Gase in der Isolierung. Die Kältemittel und Gase müssen fachgerecht entsorgt werden, da sie zu Augenverletzungen oder Entzündung führen können. Stellen Sie sicher, dass der Schlauch des Kühlkreislaufs vor der ordnungsgemäßen Entsorgung nicht beschädigt ist.



WARNUNG

Gefahr von Brand/brennbaren Stoffen.

Wenn der Kältemittelkreislauf beschädigt würde:

- Vermeiden Sie offene Flammen und Zündquellen.
- Lüften Sie den Raum sorgfältig, in dem das Gerät steht.

Es ist gefährlich, diese Spezifikationen zu ändern oder das Produkt in irgendeiner Art und Weise zu verändern. Jegliche Beschädigung des Kabels kann zu einem Kurzschluss, Brand und/oder Stromschlag führen.



Elektrische Sicherheit

1. Das Stromkabel darf nicht verlängert werden.
2. Vergewissern Sie sich, dass der Stromstecker nicht eingequetscht oder beschädigt wird. Ein gequetschter oder beschädigter Stromstecker könnte Kurzschluss, Stromschlag oder Überhitzung und sogar einen Brand verursachen.
3. Achten Sie darauf, dass Sie an den Gerätenetzstecker gelangen.
4. Ziehen Sie nicht am Kabel.
5. Stecken Sie den Stromstecker nicht ein, wenn die Stromsteckerbuchse locker ist. Es besteht Brand- oder Stromschlaggefahr.
6. Das Gerät darf ohne Deckel auf der Innenbeleuchtung nicht betrieben werden.
7. Der Kühlschrank eignet sich nur für Einphasenwechselstrom mit 220~240V/50Hz. Wenn die Spannungsschwankung im Benutzerbezirk so groß ist, dass die Spannung den oben genannten Bereich überschreitet, verwenden Sie aus Sicherheitsgründen unbedingt A.C. Automatische Spannungsregler von mehr als 350W zum Kühlschrank. Der Kühlschrank muss an eine spezielle Steckdose statt einer gemeinsamen mit anderen elektrischen Geräten angeschlossen werden. Sein Stecker muss für eine Steckdose mit Erdung geeignet sein.

Tägliche Nutzung

- Lagern Sie keine entzündlichen Gase oder Flüssigkeiten im Gerät; es besteht Explosionsgefahr.
- Betreiben Sie keine anderen elektrogeräte innerhalb des Kühlschranks (zum Beispiel elektrische Eismaschinen, Mischungen usw.).
- Ziehen Sie, wenn Sie das Gerät ausstecken, immer am Stecker, nicht am Kabel.
- Stellen Sie keine heißen Gegenstände in die Nähe der Plastikteile des Geräts.
- Dieses Kühlgerät ist nicht für die Verwendung als Einbaugerät vorgesehen.
- Stellen Sie keine Lebensmittel direkt an die Luftaustrittsöffnung an der Rückwand.
- Vorverpackte Tiefkühlkost gemäß den Anweisungen des Tiefkühlkostherstellers lagern.
- Die Empfehlungen des Geräteherstellers zur Lagerung sollten strikt befolgt werden. Siehe entsprechende Anweisungen zum Einfrieren.
- Stellen Sie keine Getränke mit Kohlensäure in das Gefrierfach, denn sie üben Druck auf den Behälter aus, können ihn zum Explodieren bringen und so das Gerät beschädigen.

Informationen zur Sicherheit und Warnhinweise

- Gefrorene Lebensmittel dürfen nicht erneut eingefroren werden, wenn sie einmal abgetaut wurden.
- Nicht essen Eis am Stiel oder Eiswürfel direkt nach der Entnahme aus dem Gefrierfach, da dies zu Gefrierbrand in Mund und Lippen führen könnte.
- Überbelasten Sie die Türabsteller nicht oder legen nicht zu viele Nahrungsmittel im Gemüsefach, um Herunterfallen der Gegenstände zu vermeiden. Dies könnte zu Verletzungen oder Schäden am Gerät führen.
- Fügen Sie außerhalb des Gerätegehäuses einen Temperatursensor hinzu, um die Temperatur in der Nähe des Geräts zu messen und den Betrieb des Geräts zu verbessern.
- Das WiFi-Modul ist in der Steuereinheit oben auf dem Gerät installiert. Zum Vermeiden von Interferenzen und schwachen Signalen wird empfohlen, keine großflächigen Metallprodukte oder wasserhaltigen Getränke im oberen Bereich der Box zu positionieren.
- Wenn Sie die Tür längere Zeit geöffnet halten, kann dies zu einer erheblichen Temperaturerhöhung in den Kammern des Geräts führen.
- Reinigen Sie regelmäßig Oberflächen, die mit Lebensmitteln und zugänglichen Ablaufsystemen in Kontakt kommen können.
- Sie rohes Fleisch und Fisch in geeigneten Behältern im Kühlschrank auf, damit es nicht mit anderen Lebensmitteln in Berührung kommt oder darauf tropft.
- Wenn das Kühlgerät längere Zeit leer gelassen wird, schalten Sie das Gerät aus, entfrosteten, reinigen, trocknen und lassen Sie die Tür offen, um Schimmelbildung im Gerät zu vermeiden.

Informationen zur Sicherheit und Warnhinweise

- Gefrorenes Essen können Frostverbrennungen verursachen, wenn sie direkt nach der Entnahme aus dem Gefrierfach konsumiert werden.
- Stellen Sie das Gerät nicht direkt in die Sonne.
- Halten Sie Kerzen, Lampen und andere Gegenstände mit offenen Flammen fern von dem Gerät, so dass das Gerät nicht in Brand gesetzt ist.
- Das Gerät ist für die Aufbewahrung von Lebensmitteln und/oder Getränke im normalen Haushalt, wie in dieser Gebrauchsanleitung beschrieben, bestimmt. Das Gerät ist schwer. Beim Bewegen sollte man sehr sorgfältig vorgehen.
- Entfernen Sie nicht die Gegenstände aus dem Gefrierfach und berühren Sie nicht sie, wenn Ihre Hände feucht/nass sind, da dies Hautabschürfungen oder Frost/Gefrierbrand verursachen könnte.
- Verwenden Sie niemals die Basis, Schubladen und Türen usw. zum Stehen oder als Träger.

Informationen zur Sicherheit und Warnhinweise

Vorsicht! Pflege und Reinigung

- Schalten Sie das Gerät vor der Wartung ab und ziehen Sie das Stromkabel aus der Buchse.
- Reinigen Sie das Gerät nicht mit Hilfe von Metallobjekten, Dampfreinigern, ätherischen Ölen, organischen Lösungsmitteln oder Scheuermitteln.
- Verwenden Sie keine scharfen Objekte, um das Eis aus dem Gerät zu kratzen. Benutzen Sie einen Plastikschraber.

Installation Wichtig

- Befolgen Sie für die elektrische Verbindung sorgfältig die Anweisungen in den einzelnen Absätzen. Packen Sie das Gerät aus und prüfen Sie, ob es beschädigt ist.
- Ist es beschädigt, schließen Sie das Gerät nicht an den Strom an. Sondern setzen Sie sich umgehend mit dem Händler, bei dem Sie das Gerät gekauft haben, in Verbindung. Heben Sie in diesem Fall bitte alle Verpackungsmaterialien auf.
- Es ist ratsam, zumindest vier Stunden zu warten, bevor das Gerät eingeschaltet wird, damit das Öl in den Kompressor zurück fließen kann.
- Um das Gerät herum, sollte ausreichend Luftzirkulation vorhanden sein; ansonsten kann es Überhitzen. Befolgen Sie alle für die Installation relevanten Anweisungen, um eine ausreichende Ventilation zu gewährleisten.
- Wenn möglich, sollte die Rückseite des Geräts an eine Wand zeigen, um den Kontakt zu warmen Teilen (Kompressor, Kondensator) zu vermeiden. Befolgen Sie die für die Installation relevanten Anweisungen, um Brandrisiken zu verhindern.

Informationen zur Sicherheit und Warnhinweise

- Das Gerät darf nicht in der Nähe von Heizungen oder Kochstellen stehen.
- Vergewissern Sie sich, dass der Stromstecker nach der Geräteaufstellung zugänglich ist.
- Sendefrequenzband(-bänder) und maximal zulässige Sendeleistung in dem/den Betriebsfrequenzband (-bänder): 2400-2483,5MHz, kleiner als oder gleich 20dbm.
- Dieses Gerät sollte mit einem Mindestabstand von 20cm zwischen Heizung und Körper installiert und betrieben werden.

Service

- Alle elektrischen Arbeiten im Rahmen der Wartung sollten von einem qualifizierten Elektriker oder einer kompetenten Person durchgeführt werden.
- Das Produkt muss von einem zugelassenen Service-Zentrum gewartet werden; außerdem dürfen nur Original-Ersatzteile verwendet werden.
 1. Wenn das Gerät Frost-Free ist.
 2. Wenn das Gerät das Gefrierfach enthält.

Hinweis

Die Kinder im Alter von 3 bis 8 Jahren dürfen Kühlgeräte be- und entladen. (Diese Klausel gilt nur für die EU-Region.)

Aufstellung Ihres neuen Gerätes

Bevor Sie das Gerät zum ersten Mal verwenden, sollten Sie folgende Tipps lesen.



Belüftung des Gerätes

Um die Leistungsfähigkeit des Kühlsystems zu steigern und Energie zu sparen, ist es notwendig, eine gute Belüftung zur Wärmeverteilung um das Gerät herum zu gewährleisten. Aus diesem Grund sollte genügend Freiraum um den Kühlschrank herum vorhanden sein.

Vorschlag:

Damit sich die Gefrierschranktür um 105° öffnen lässt, sollten zwischen Rückseite und Wand 50 - 70 mm verbleiben und zur Decke > 100 mm, seitlich bis zur Wand > 100 mm sowie nach vorne ausreichend Freiraum sichergestellt werden.

Im nicht-installierten Zustand

Relevante Informationen (mm)

W	W1	D	D1	D2
595	170	600	627	1160

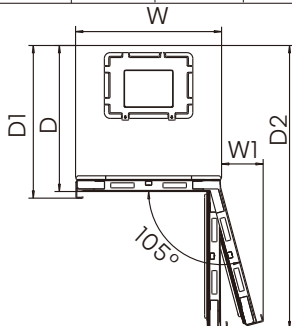

Achten Sie auf einen Abstand von mehr als 5 mm auf der Oberseite

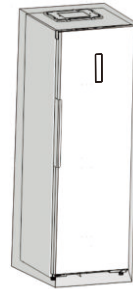

Gerätegröße (mm): 595*600*1856

Das Gerät kann auch neben oder zwischen Möbelstücken oder direkt an einer Wand aufgestellt werden. In diesem Fall funktioniert das Gerät einwandfrei, jedoch können sich die Geräuscentwicklung und der Stromverbrauch erhöhen.

Im installierten Zustand

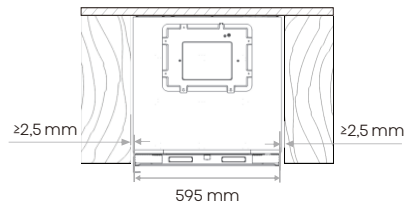

Schließstatus für Kühlschranktür im eingebauten Zustand

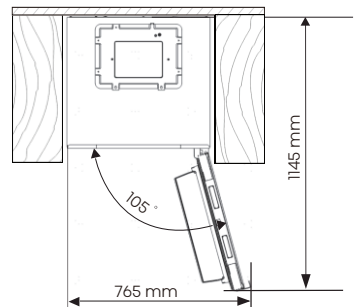

Der Gesamttraum, der für den Kühlschrank benötigt wird, um die Tür im eingebauten Zustand vollständig zu öffnen.

Aufstellung Ihres neuen Gerätes



Hinweis

Dieses Gerät eignet sich gut für die Klimaklassen SN bis ST. Es funktioniert möglicherweise nicht ordnungsgemäß, wenn es über einen längeren Zeitraum Temperaturen unter- oder oberhalb des angegebenen Bereichs ausgesetzt war.

Klimaklasse	Umgebungstemperatur
SN	+10°C bis +32°C
N	+16°C bis +32°C
ST	+16°C bis +38°C
T	+16°C bis +43°C

Stellen Sie Ihr Gerät an einem trockenen Ort auf und vermeiden Sie hohe Feuchtigkeit. Schützen Sie das Gerät vor direkter Sonneneinstrahlung, Regen oder Frost. Halten Sie das Gerät von Wärmequellen, wie Öfen, Feuer oder Heizkörpern fern.

Installation des Geräts

- Für einen ausreichenden Ausgleich und zirkulierende Luft in der unteren hinteren Teil des Gerätes können die unteren Füße angepasst werden. Bitte verwenden Sie einen passenden Schraubenschlüssel.
- Damit sich die Türen selbsttätig schließen, kippen Sie das Oberteil durch Drehen der verstellbaren Füße um etwa 15 mm oder 0,5° nach hinten.
- Wenn Sie das Gerät bewegen wollen, drehen Sie den Fussteil wieder nach oben, so dass das Gerät frei rollen kann. Installieren Sie das Gerät bei der Verlagerung erneut.

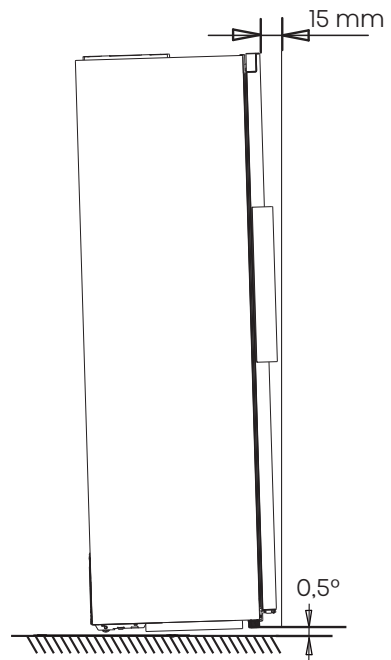

Aufstellung Ihres neuen Gerätes

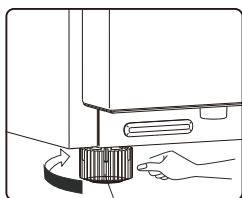

Einstellbare Fußteile



Einstellbare Fußteile





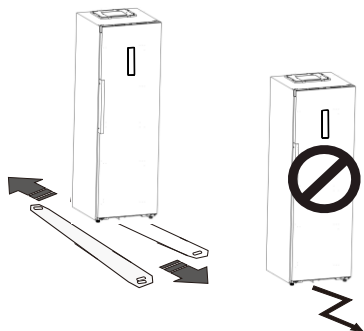

Warnung

- Für die ordnungsgemäße Installation muss dieser Kühlschrank auf einer ebenen Fläche aus hartem Material, das in gleicher Höhe wie der Rest des Fußbodens ist, platziert werden. Diese Oberfläche sollte stark genug sein, um einen voll beladenen Kühlschrank zu unterstützen.
- Die Rollen, die nicht Lenkrollen sind, sollten nur für Vorwärts- oder Rückwärtsbewegung verwendet werden. Seitliches Verschieben des Kühlschranks könnten die Beschädigung an Boden und Rollen verursachen.

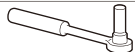

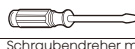
Benötigte Werkzeuge

		
8mm Steckschlüssel	Kreuzschraubendreher	
		
Schraubendreher mit dünner Klinge	Rollgabelschlüssel	8mm Schraubenschlüssel

Hinweis: Bevor Sie beginnen, den Kühlschrank auf die Rückseite zu legen, um Zugang zum Boden zu erhalten, sollten Sie ihn auf eine weiche Schaumstoffverpackung oder ähnliches Material legen, um eine Beschädigung der Rückwand des Kühlschranks zu vermeiden. Um die Tür umzukehren, werden die folgenden Schritte allgemein empfohlen.

- Um die Tür umzukehren, werden die folgenden Schritte allgemein empfohlen. Nur unter den extremen Umständen und bei Türöffnen mit einem Winkel von etwa 90 Grad kann es eine Kippgefahr bei diesem Kühlschrank bestehen. Um das Gerät zu stabilisieren, sollte dann das Stützpolster an der unteren Bodenabdeckung fixiert werden.

1. Neigen Sie das Gerät, um das Schraubenloch auf der linken Seite der unteren Sockelblende zu finden.

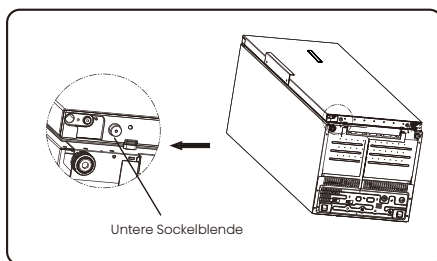

Aufstellung Ihres neuen Gerätes

2. Führen Sie die Schraube in das Loch am Stützpolster ein.

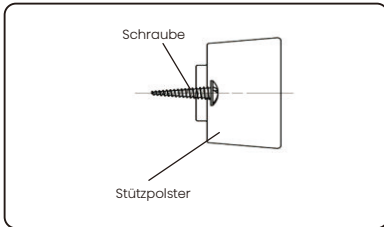

3. Richten Sie die Schraube auf das Loch auf der unteren Sockelblende. Befestigen Sie das Stützpolster per Kreuzschraubendreher (im Lieferumfang enthalten) fest an der Bodenabdeckung.

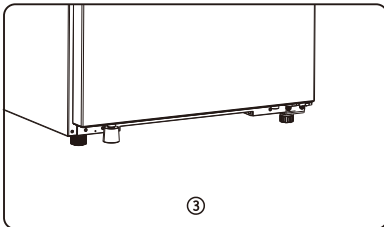
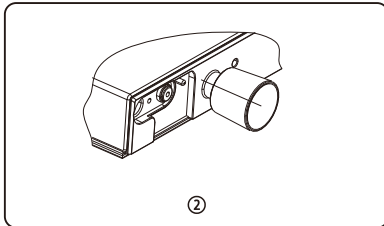
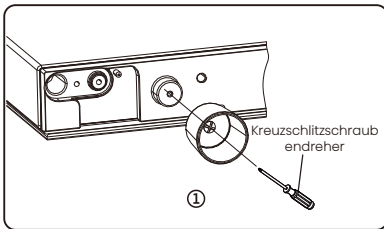

Beschreibung des Geräts

Geräteansicht

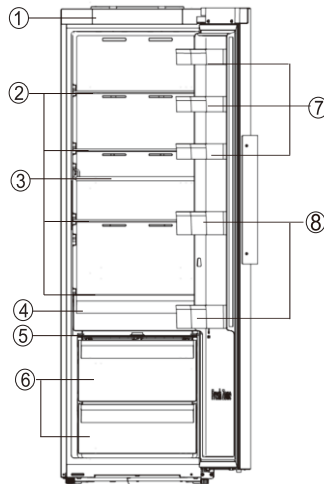

- ① Dekorative Blende
- ② Lagerregale
- ③ Flexibles Weinregal
- ④ 0°C Fresh Box (Frischeschublade)
- ⑤ Abdeckung der Gemüseschublade
- ⑥ Gemüseschublade
- ⑦ Obere Türablage
- ⑧ Untere Türablage



Hinweis

- Aufgrund der ständigen Weiterentwicklung unserer Produkte kann sich Ihr Kühlschrank geringfügig von dieser Bedienungsanleitung unterscheiden, die Funktionen und der Gebrauch bleiben jedoch gleich.
- Um die bestmögliche Energieeffizienz dieses Produkts zu erzielen, platzieren Sie bitte alle Regale und Schubladen in ihren vorgesehenen Positionen (siehe Abbildung oben).

Bedienfeld

Alle Funktionen und Bedienelemente des Geräts sind über ein Bedienfeld zugänglich, das sich bequem an der Tür befindet. Eine Display-Platine ermöglicht die einfache und intuitive Konfiguration von Funktionen und Einstellungen.

Hinweis: Die Anzeigetafel ist mit einer Power-Off-Memory-Funktion ausgestattet.

Bedienfeld

Benutzen Sie Ihr Haushaltsgerät entsprechend der folgenden Bedienungsanweisungen, Ihr Haushaltsgerät verfügt über die entsprechenden Funktionen und Modi wie die Displayanzeige im unten gezeigten Bild. Wenn Sie das Gerät zum ersten Mal einschalten, beginnt die Hintergrundbeleuchtung der Symbole auf dem Bildschirm zu funktionieren. Wird keine Taste gedrückt und schließen die Türen nach einer Minute, schaltet sich die Hintergrundbeleuchtung aus.

1. Strom (Leistung)

 Wenn Sie das Gerät nicht mehr benutzen möchten, können Sie es durch 3 Sekunden langes Drücken der Taste „Power“ ausschalten. Halten Sie die „Power“-Taste 3 Sekunden lang gedrückt, um die Standby-Funktion ein- oder auszuschalten. Bei aktivierter Standby-Funktion erscheint im Display „--“.

Wichtig!

Bewahren Sie während dieser Zeit keine Lebensmittel im Kühlschrank auf. Wenn Sie den Kühlschrank längere Zeit nicht benutzen, ziehen Sie bitte den Stecker.



Hinweis

Bei aktivierter Standby-Funktion hört der Kühlschrank auf zu kühlen und die Beleuchtung ist aus.



Elektronische Steuerung
(an der Gerätetür)

2. Eco

 Drücken Sie die Taste „Mode“, um die Energiesparfunktion einzuschalten; das Symbol „“ leuchtet.

Bei eingeschalteter Eco-Funktion wird die Temperatur des Kühlschranks automatisch auf 6°C. Ohne Bedienmaßnahme wird die Wirkung nach 10 Sekunden sichtbar.

Bei eingeschalteter Eco-Funktion können Sie die Schaltfläche „Fridge“ berühren, bis das entsprechende Modussymbol erlischt. Die Temperatureinstellung des Kühlschranks wird auf die vorherige Einstellung zurückgesetzt.

3. SuperCool

 Die SuperCool Einstellung hilft dabei die im Kühlschrank aufbewahrten Lebensmittel während Zeiten erhöhten Bedarfs auf der eingestellten Temperatur zu halten, bei großen Lebensmittelmengen oder zeitweise warmen Raumtemperaturen. Die Funktion SuperCool senkt die Temperatur im Kühlfach.

Bedienfeld

1. Drücken Sie die Taste „Mode“ zum Einschalten der SuperCool-Funktion. Die Temperatur für den Kühlschrank wird auf 2°C eingestellt und das Symbol „“ leuchtet.

Ohne Bedienmaßnahme wird die Wirkung nach 10 Sekunden sichtbar.

2. Die SuperCool-Funktion schaltet sich nach etwa 6 Stunden automatisch ab.

3. Bei eingeschalteter SuperCool-Funktion können Sie die Taste „Fridge“ berühren, bis das entsprechende Modussymbol erlischt.

Die Kühlschranktemperatureinstellung wird auf die vorherige Einstellung zurückgesetzt.

4. Kühlfach-Temperatur

Drücken Sie wiederholt die Taste „Fridge“, um die Temperatur von 8°C auf 2°C zu senken.

Erfolgt keine Bedienung, wird die eingestellte Temperatur nach 10 Sekunden wirksam.

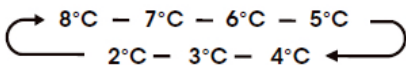

Hinweis

- Jeder Tastendruck senkt die eingestellte Temperatur um ein Grad.
- Wenn Sie eine Temperatur einstellen, legen Sie eine Durchschnittstemperatur für das gesamte Fach fest. Die wirkliche Temperatur der Kühlschrankfächer kann von den angezeigten Temperaturen abweichen, abhängig von der Menge und Platzierung der

Lebensmittel im Kühlschrank und der umgebenden Raumtemperatur.

- Empfohlene Temperatur
Einstellungen: 4°C

5. Alarm



Alarm



Alarm bei hoher Temperatur:

Wenn die Temperatur im Inneren des Geräts zu hoch ist, ertönt ein Alarm

und das Symbol „“ leuchtet.

In der Nicht-Standby-Funktion wird die Temperatur im Inneren des Geräts 24 Stunden nach dem Einschalten ermittelt. Falls die Temperatur 4 Stunden lang zu hoch bleibt, wird der Hochtemperaturalarm ausgelöst.

Ausschalten des Alarms:

Wenn Sie den akustischen Alarm ausschalten möchten, drücken Sie kurz die „Alarm“-Taste. Das Symbol „“ leuchtet so lange, bis die tatsächliche Temperatur im Gerät unter den Alarmwert fällt. Sobald das Gerät eine angemessene Temperatur erreicht hat, erlischt das Symbol „“, und der Hochtemperaturalarm erlischt. Falls Sie den Hochtemperaturalarm nicht abgestellt haben, leuchtet das Symbol „“ weiter, und der Summer ertönt dreimal pro Minute. Nach mehr als 10 Minuten wird der Alarm beendet.

Alarm Offene Tür

Bleibt eine Tür länger als 1 Minute offen, ertönt ein Alarm. In der ersten und zweiten Minute ertönt der Alarm fünfmal

Bedienfeld

pro Minute. Ab der dritten Minute ertönt der Alarm einmal pro Sekunde. Wenn der Alarm über einen längeren Zeitraum ertönt, wird der Summer 10 Minuten nach dem Öffnen der Tür abgeschaltet. Um den Alarm auszuschalten, schließen Sie die Türen komplett.

6. Demomodus

Der Demomodus ist für die Anzeige im Geschäft gedacht und verhindert, dass der Kühlschrank Kühlluft erzeugt. In diesem Modus scheint der Kühlschrank zu funktionieren, aber er erzeugt keine kühle Luft. Wird 10 Sekunden lang keine Taste betätigt, bleibt „OF“ als Anzeige sichtbar, andernfalls wird die eingestellte Temperatur angezeigt. Zum Ausschalten des Demomodus halten Sie die Tasten „Power“ und „Fridge“ gleichzeitig für 3 Sekunden lang gedrückt; der Summer ertönt dreimal.

7. Wi-Fi



**WLAN-Verbindung für Ihren
Kühlschrank
ConnectLife App**

ConnectLife ist eine Smart-Home-App, mit der Sie per Smartphone oder Tablet mit Ihren intelligenten Geräten kommunizieren können.

Installation

1. Öffnen Sie den Apple App Store (IOS) oder den Google Play Store (Android) auf Ihrem Smartphone.

2. Suchen Sie die App „ConnectLife“. Sie sehen eine Anwendung mit dem folgenden Symbol:



3. Laden Sie die ConnectLife-App von ConnectLife, LLC herunter und installieren Sie sie.

Alternativ können Sie auch den folgenden QR-Code mit Ihrem Smartphone oder Tablet scannen, um die ConnectLife-App zu finden:



APP Version

Aktuelle Android & IOS Version: V2.2.0

Die App-Version wird kontinuierlich geändert und aktualisiert. Bitte beachten Sie die Version, die Sie aktuell im App Store, in der AppGallery oder im Google Play Store herunterladen.

Bedienfeld

Das Anschließen Ihres Kühlschranks

Nachdem Sie die ConnectLife-App installiert haben, melden Sie sich an oder erstellen Sie ein Konto und folgen Sie diesen Schritten:

1. Vergewissern Sie sich, dass das Gerät eingeschaltet und das Anzeigefeld aktiv ist. Wenn das Bedienfeld aufleuchtet, wissen Sie, dass das Gerät bereit ist.



2. Halten Sie die „Mode“ Taste für 3 Sekunden gedrückt, bis ein Piepton ertönt und das „Wi-Fi“-Licht blinkt, nachdem es einige Sekunden lang konstant geleuchtet hat.

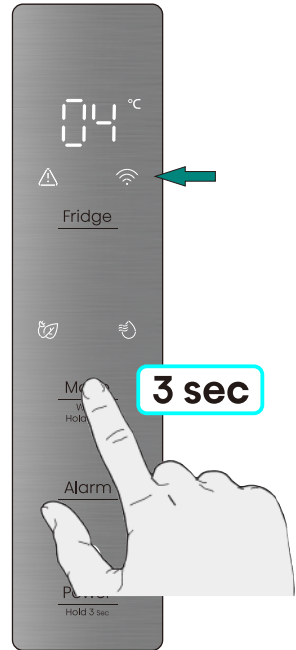

3. Vergewissern Sie sich, dass auf Ihrem Telefon Bluetooth aktiviert ist, und öffnen Sie die ConnectLife-App. Achten Sie auf das Pop-up-Fenster mit der Anzeige, dass ein neues Gerät gefunden wurde. Tippen Sie auf die Schaltfläche im Pop-up-Fenster und folgen Sie den Anweisungen, um fortzufahren.

4. Wenn kein Pop-up erscheint, tippen Sie in der App auf die Schaltfläche „Add appliance“ oder „+“.

5. Suchen Sie „Refrigerator“ in der Geräteliste und wählen Sie das Gerät aus.

6. Folgen Sie den Anweisungen in der App, um Ihren Kühlschrank zu verbinden. Direkt nach der Einrichtung wird Ihr Kühlschrank auf Ihrem Startbildschirm angezeigt.

Bedienfeld



Hinweis

- Das Gerät bleibt maximal 5 Minuten lang im Kopplungsmodus.
- Halten Sie zum Zurücksetzen Ihrer Netzwerkeinstellungen auf Werkseinstellung die „Mode“ Taste für 6 Sekunden gedrückt. Sie hören zwei Pieptöne, sobald das Gerät zurückgesetzt wurde.
- Nach dem Zurücksetzen geht das Gerät automatisch in den Kopplungsmodus über.
- Ein dauerhaftes WLAN-Licht zeigt an, dass das Gerät erfolgreich mit dem Heimnetzwerk verbunden ist.

Ihr Gerät verwenden

In Ihrem Gerät ist das Zubehör allgemein als „Beschreibung des Geräts“ aufgeführt. Mit dieser Teilanleitung können Sie die richtige Verwendung finden. Wir empfehlen Ihnen, diese aufmerksam zu lesen, bevor Sie das Gerät benutzen.

Türregal

- Es ist geeignet für die Lagerung der Eier, Dosenflüssigkeit, Flaschengetränke und verpackte Lebensmittel usw. Lagern Sie nicht zu viel schwere Dinge im Fach.
- Die Türgestelle können je nach Bedarf in verschiedenen Höhen angebracht werden. Nehmen Sie die Nahrungsmittel bitte aus dem Regal, bevor Sie sie senkrecht anheben, um sie neu zu positionieren.

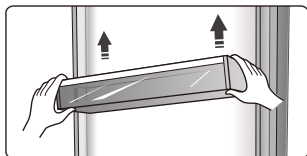

- Alle Türfächer sind komplett entfernbar zur Reinigung.

Ablagefächer

- Die Ablagefächer können zum Reinigen entnommen werden.

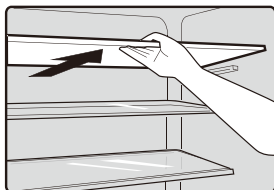

Flexible Weinablage

- Diese dient der Lagerung von Weinflaschen oder Getränken und kann zu Reinigungszwecken herausgenommen werden.

Hinweis: Stellen Sie den abgefüllten Wein oder die Getränke nicht direkt vor dem Luftauslass auf den Windkanal, wodurch dieser einfrieren könnte.

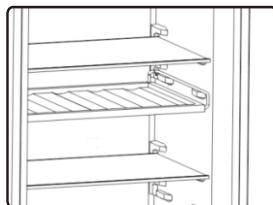

0°C Fresh Box (Frischeschublade)

- In dieser Schublade können Sie zur vorübergehenden Aufbewahrung von Fisch, Fleisch und anderen verderblichen Lebensmitteln eine niedrigere Temperatur einstellen. In der nachstehenden Tabelle finden Sie einige Empfehlungen, die Sie einsehen können.

Hinweis: Da sowohl die Umgebungstemperatur als auch die eingestellte Temperatur die Temperatur der 0°C-Box (Schublade) beeinflussen, kann die tatsächliche Temperatur in einem bestimmten Bereich schwanken. Die Temperatur dieses Fachs kann unter Null liegen. Es ist daher normal, dass die Flüssigkeit in diesem Fach gefroren ist.

Ihr Gerät verwenden

Gemüsefach

- Die Gemüseschublade dient zur Aufbewahrung von Gemüse, Obst usw.

Gemüsefach und

- Luftfeuchtigkeitsregelung
Vor der Inbetriebnahme muss das Schutzband an den unten gezeigten Stellen entfernt werden.

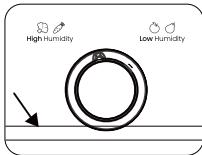

- Sie können den Knopf auf dem Deckel des Gemüsefachdeckels drehen, um unterschiedliche Feuchtigkeit im Gemüsefach zu halten. Wenn Sie den Knopf nach links schieben, halten Sie eine höhere Luftfeuchtigkeit, die Gemüse und Obst lange und frisch lagern kann, nach rechts wird die Luftfeuchtigkeit niedriger sein. Er dient dazu, die Temperatur im Gemüsefach zu kontrollieren und zu verhindern, dass das Gemüse Feuchtigkeit verliert.

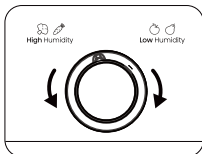

Seitenwechsel der Tür



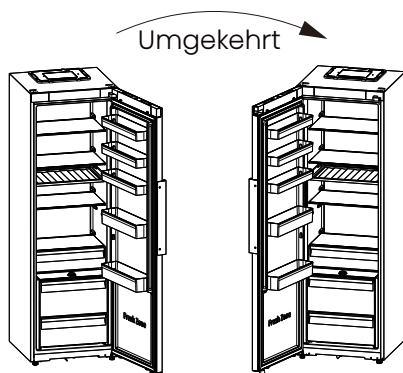

Sie können die Seite, an der die Tür geöffnet wird, wahlweise von rechts (wie ausgeliefert) nach links ändern, sollte es die Einbaustelle erfordern.









! WARNUNG

Beim Seitenwechsel der Tür darf das Gerät nicht an das Stromnetz angeschlossen werden. Stellen Sie sicher, dass der Stecker aus der Steckdose entfernt werden.

Benötigte Komponenten (Nicht mitgeliefert):

Nicht mitgeliefert	
	
8mm Steckschlüssel Inbusschlüssel	Schraubendreher mit dünner Klinge
	
Kreuzschraubendreher	Verstellbarer Schraubenschlüssel
	
Spachtel	

Benötigte Komponenten (Bereitgestellt):

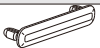
Bereitgestellt	
	
Gehäuse-Eckabdeckung (links)	Gehäuse-Eckabdeckung (rechts)
1	1
	
Türeckabdeckung (rechts)	Türeckabdeckung (links)
1	1
	
Linkes oberes Scharnierteil	4mm Inbusschlüssel
1	1
	
Lochdeckel	
1	

! HINWEIS

Legen Sie das Gerät auf eine weiche Schaumstoffverpackung oder ähnliches Material, um Schäden zu vermeiden. Stellen Sie den Kühlschrank aufrecht. Öffnen Sie die Tür, entnehmen Sie alle Ablagen (um Schäden an ihnen zu vermeiden) und schließen Sie die Tür wieder. Sofern erforderlich können Sie den Kühlschrank auf den Rücken legen, um Zugang zum Boden zu erhalten.

1. Stellen Sie den Kühlschrank aufrecht hin, öffnen Sie die Tür, hebeln Sie mit einem dünnen Schraubendreher die Türeckabdeckung (rechts), die Türeckabdeckung (links), die Gehäuse-Eckabdeckung (rechts) und die Gehäuse-Eckabdeckung (links) ab und legen Sie die Eckabdeckungen zur Sicherung in die Zubehörtasche.

HINWEIS: Als Kratzschutz für die Oberseite des Kühlschranks sollten Sie den Hebereich mit einem Stoffhandtuch abpolstern.

Seitenwechsel der Tür

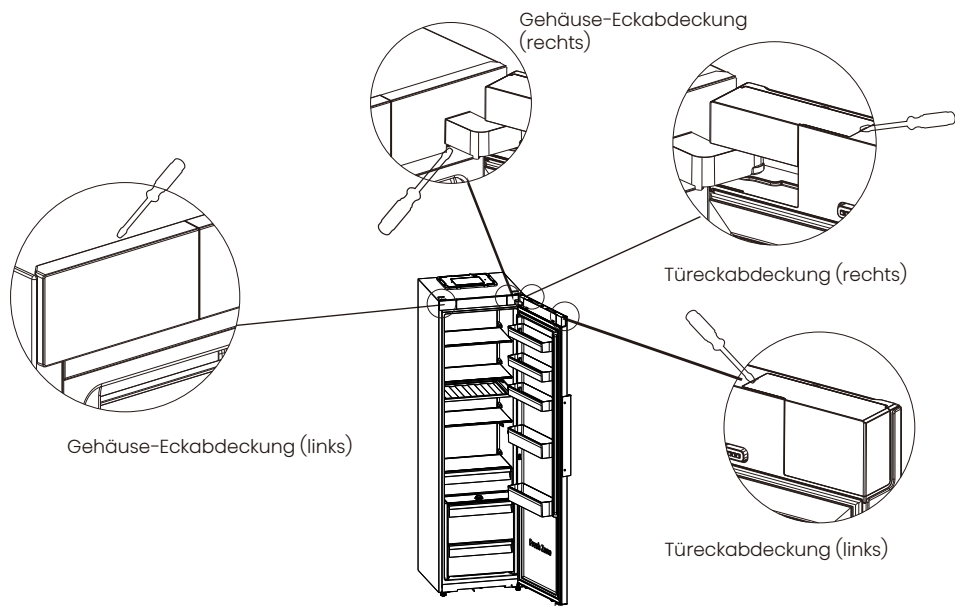

2. Entfernen Sie mit dem Schraubendreher die beiden Schrauben an der linken und rechten Seite der Zierabdeckung und nehmen Sie die Zierabdeckung ab.

3. Stecker abziehen

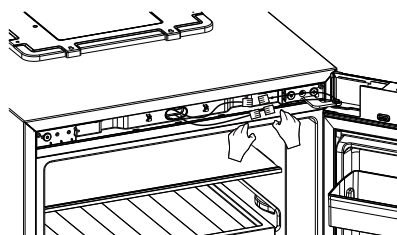
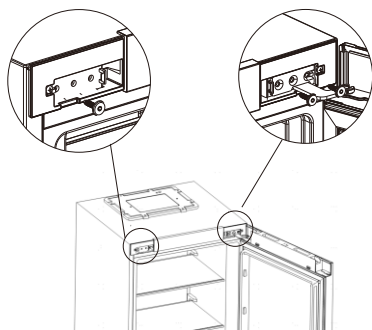

4. Entfernen Sie mit dem 4mm Inbusschlüssel die beiden Schrauben auf der rechten Seite, die das rechte obere Scharnierteil in Position halten, und die Schraube auf der linken Seite. (Bitte stützen Sie die Tür dabei ab.)

Seitenwechsel der Tür

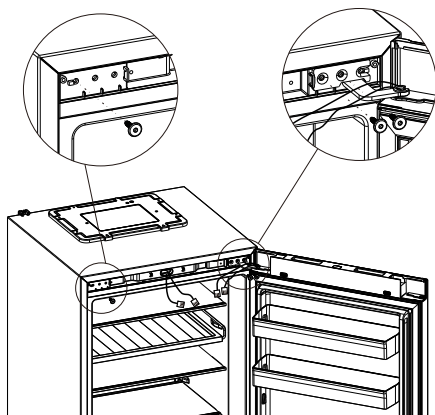

5. Entfernen Sie die Tür und legen Sie sie mit der Platte nach oben auf einer glatten Oberfläche ab. Lösen Sie 2 Blechschrauben. Nehmen Sie den Stopper, den Türanschlag und die Wellenhülse ab und montieren Sie den Stopper, den Türanschlag und die Wellenhülse mit 2 Blechschrauben an der linken Seite.

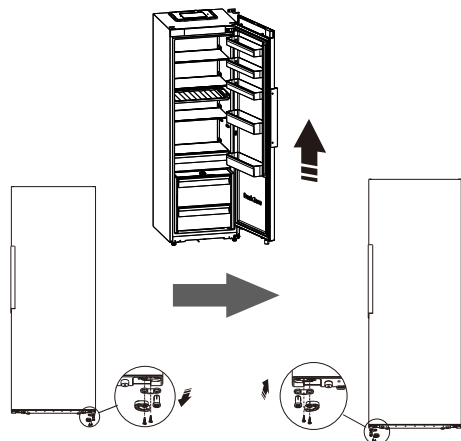

6. Entfernen Sie die Griffabdeckung und Lösen sie die Schrauben am Griff mit einem Kreuzschraubendreher. Entfernen Sie dann mit einem Spachtel die Abdeckungen der Schraubenlöcher auf der anderen Seite der Tür.

Installieren Sie im Anschluss die Abdeckungen der Schraubenlöcher auf der linken Seite der Tür. Befestigen Sie zum Schluss die Schrauben per Kreuzschraubendreher am Griff und montieren die Griffabdeckung..

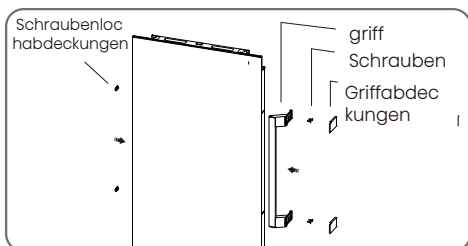
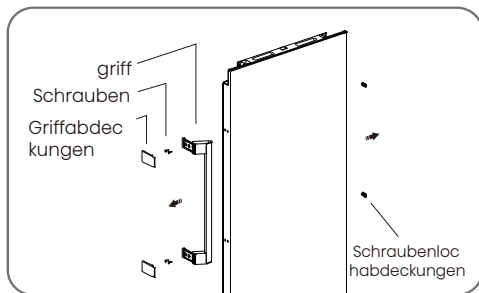

7. Legen Sie den Kühlschrank auf die weiche Schaumstoffverpackung oder auf ein ähnliches Material. Entfernen Sie die verstellbaren Bodenfüße und danach das untere Scharnierteil, indem Sie die Schrauben herausdrehen. Lösen Sie zuletzt die untere Scharnierachse, entfernen Sie sie und schrauben Sie sie im Loch auf der anderen Seite fest.

Seitenwechsel der Tür

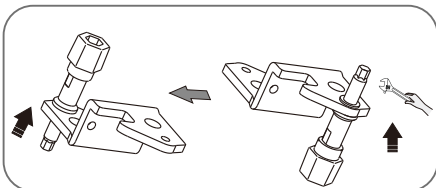
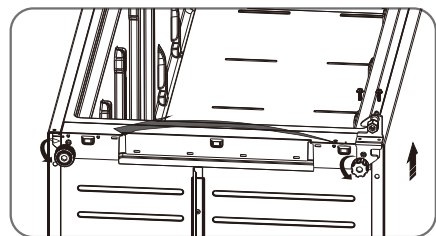

8. Ersetzen Sie das untere Scharnierteil auf der linken Seite und befestigen Sie es mit Hilfe der Spezialflanschschrauben. Ersetzen Sie die verstellbare Fuß-Festplatte auf eine andere Seite und befestigen Sie sie. Montieren Sie die Lochabdeckung (im Zubehörbeutel enthalten) am Loch der unteren Abdeckplatte.

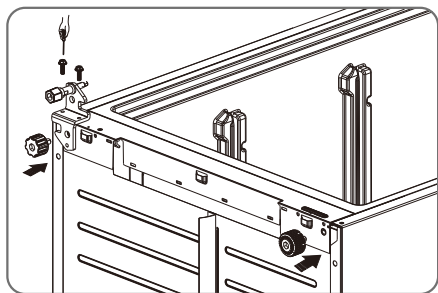

9. Der Kabelbaum führt von links. Installieren Sie die Dekorblende und befestigen Sie sie mit zwei Schrauben

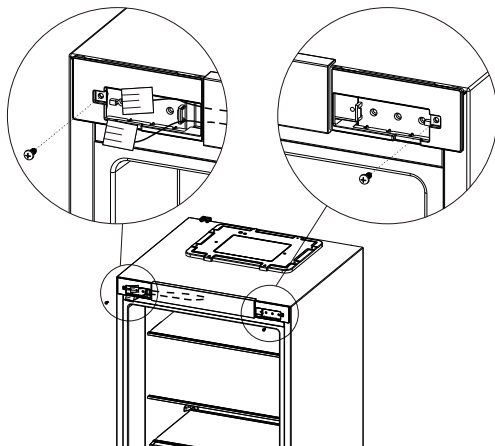

10. Bewegen Sie die obere Tür auf eine geeignete Position. Richten Sie das untere Loch der oberen Tür an der oberen Scharnierwelle des mittleren Scharniers aus und richten Sie dann das obere Loch der oberen Tür an der Scharnierwelle des linken oberen Scharniers aus. Justieren Sie danach das linke obere Scharnier in der korrekten Position und fixieren Sie es mit 2 Schrauben.

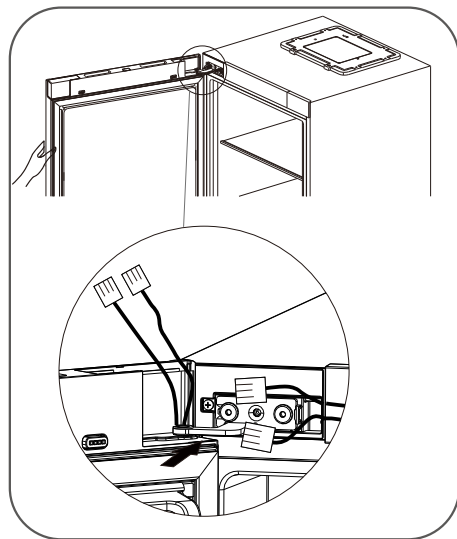

Seitenwechsel der Tür

11. Anschlussstecker.

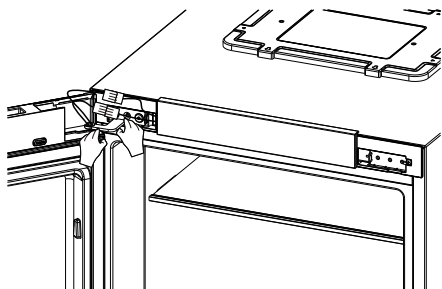

12. Reinstallieren Sie nun die rechte und die linke Türeckabdeckung sowie die rechte und die linke Gehäuseeckabdeckung (alle verwahrt im Zubehörbeutel).

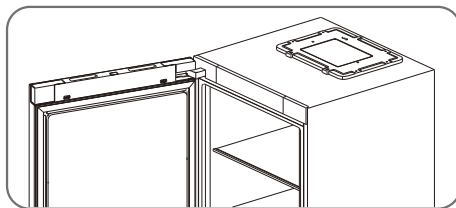

Reinigung und Pflege

- Aus hygienischen Gründen sollte das Gerät (einschließlich Zubehörteile für Exterieur und Interieur) (mindestens alle zwei Monate) regelmäßig gereinigt werden.



Warnung

- Während der Reinigung darf das Gerät nicht mit den Hauptschaltern verbunden sein. Stromschlaggefahr! Schalten Sie das Gerät vor der Reinigung ab und ziehen Sie den Netzstecker aus der Steckdose.

Außenreinigung

Sie sollten Ihr Gerät regelmäßig reinigen, um ein gutes Aussehen zu erhalten.

- Reinigen Sie die Digitalanzeige und das Bedienfeld mit einem sauberen, weichen Tuch.
- Spritzen Sie kein Wasser direkt auf die Oberfläche des Geräts, sondern auf das Reinigungstuch. Dies kann eine gleichmäßige Verteilung der Feuchtigkeit auf der Oberfläche gewährleisten helfen.
- Reinigen Sie die Türen, Griffe und Gehäuseoberflächen mit einem milden Reinigungsmittel und dann trocknen Sie sie mit einem weichen Tuch.

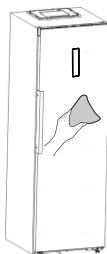

Warnung

- Verwenden Sie keine scharfen Gegenstände, um ein Verkratzen der Oberfläche zu vermeiden.
- Verwenden Sie keine Verdüner, Autowaschmittel, Clorox, ätherisches Öl, Scheuermittel oder organischen Lösungsmittel wie Benzol zur Reinigung. Diese könnten die Oberfläche des Gerätes beschädigen und einen Brand verursachen.

Innenreinigung

- Sie sollten den Innenraum des Gerätes regelmäßig reinigen. Bei geringeren Nahrungsmittelvorräten ist es leichter zu reinigen. Sie können die Einschübe und Fächer zur gründlicheren Reinigung entfernen.
- Wischen Sie das Innere des Kühlschranks zunächst mit einer schwachen Natronlösung ab und danach mit warmem Wasser mittels nassem feuchtem Schwamm oder Tuch. Vor dem Austauschen der Regale und Körbe wischen Sie sie vollständig trocken.
- Trocknen Sie alle Oberflächen und abnehmbaren Teile gründlich, bevor Sie sie wieder einsetzen.



Reinigung und Pflege

- Trotz Abtau-Automatik des Geräts kann sich an den Innenwänden des Kühlfachs eine Frostschicht bilden, wenn die Kühlschranktür häufig geöffnet oder zu lange offen gehalten wird.
- Wenn die Frostschicht zu dick ist, gehen Sie bei geringern Nahrungsmittelvorräten wie folgt vor:
 1. Entfernen Sie die bestehenden Lebensmittel und Zubehöre Körbe, trennen Sie das Gerät vom Stromnetz und lassen die Türen offen. Lüften Sie den Raum gründlich, um das Auftauen zu beschleunigen.
 2. Beim Abschliessen des Abtauens reinigen Sie Ihren Kühlschrank wie oben beschrieben.



Warnung

- Verwenden Sie keine scharfen Gegenstände, um Frost aus dem Kühlfach zu entfernen.
- Erst nachdem der Innenraum vollständig trocken ist, sollte das Gerät wieder eingeschaltet und an die Netzsteckdose angeschlossen werden.

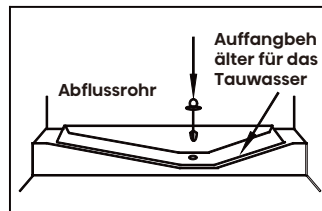

- Dieses Fach wird automatisch abgetaut.

Türdichtungen reinigen

- Achten Sie darauf, die Türdichtungen sauber zu halten. Klebrige Lebensmittel und Getränke könnten zum Festkleben der Dichtungen am Schrank und zum Reißen bei der Türöffnung führen. Waschen Sie die Dichtung mit mildem Reinigungsmittel und warmem Wasser ab. Nach der Reinigung sie gründlich abspülen und trocknen.

Austauschen des LED-Lichts

- Dieses Produkt enthält eine Lichtquelle der Energieeffizienzklasse G auf der Oberseite der Kühlkammer.



Warnung

Das LED-Licht muss nicht vom Anwender ersetzt werden!
Kontaktieren Sie bei Defekten/
Schäden bitte den Kundendienst.

Auftauen

Kühlfach

Hilfreiche Tipps und Tricks

Energiespartipps

- Wir empfehlen, die Tipps zum Energiesparen zu befolgen.
- Vermeiden Sie es, die Tür längere Zeit offen zu halten, um Energie zu sparen.
 - Stellen Sie sicher, dass das Gerät entfernt von Wärmequellen ist (Direkte Sonneneinstrahlung, Elektrobackofen oder Herd usw.).
 - Stellen Sie die Temperatur nicht kälter als nötig ein.
 - Lagern Sie keine warmen Speisen oder dampfende Flüssigkeit im Gerät.
 - Stellen Sie das Gerät in einem gut belüfteten und trocknen Raum. Bitte lesen Sie das Kapitel über die Aufbau Ihres neuen Gerätes.
 - Die Beschreibung des Gerätediagramms zeigt die richtige Kombination der Schubladen, Frischebox und Einschübe, verändern Sie nicht die Kombination da sie entworfen wurde, um die beste Energieeffizienz zu haben.

Tipps für das Kühlen von frischen Lebensmitteln

- Lagern Sie keine warmen Speisen direkt im Kühlschrank oder Gefrierschrank. Die erhöhte Innentemperatur wird dazu führen, dass der Kompressor härter laufen muss und mehr Energie verbraucht wird.
- Bedecken Sie Lebensmittel oder wickeln Sie sie ein, insbesondere wenn Sie stark riechen.
- Platzieren Sie die Lebensmittel so, dass Luft rundherum frei zirkulieren kann.

Tipps für Kühlung

- Fleisch (alle Sorten): Wickeln Sie es in Plastiktüten und stellen Sie es auf die Glasablage über dem Gemüsefach. Befolgen Sie immer die von den Herstellern vorgeschlagenen Lagerzeiten und Haltbarkeitsdaten.
- Gekochte Lebensmittel, kalte Speisen usw.: Sie sollten bedeckt sein und können auf jedem Regal platziert werden.
- Obst und Gemüse: Sie sollten in der dafür vorgesehenen Schublade aufbewahrt werden.
- Butter und Käse: Sie sollten in luftdichter Folie oder Kunststoffolie verpackt werden.
- Milchflaschen: Sie sollten einen Deckel haben und im Türfach gelagert werden.

Tipps für das Kühlen von frischen Lebensmitteln

- Darauf achten, dass die eingefrorenen Lebensmittel vom entsprechenden Einzelhändler gelagert wurden.
- Die Lebensmittel, wenn sie einmal aufgetaut sind, nicht wieder einfrieren, denn dann verderben sie schnell.
- Lagern Sie die Lebensmittel nicht länger als der Hersteller empfiehlt.

Hilfreiche Tipps und Tricks

Ausschalten Ihres Gerätes

- Wenn das Gerät für einen längeren Zeitraum auszuschalten braucht, sollten die folgenden Schritte durchgeführt werden, um die Schimmelbildung auf dem Gerät zu verhindern.
 1. Entfernen Sie alle Lebensmittel.
 2. Entfernen Sie den Netzstecker aus der Steckdose.
 3. Säubern und trocknen Sie das Innere gründlich.
 4. Stellen Sie sicher, dass alle Türen wenig geöffnet sind, um eine Luftzirkulation zu ermöglichen.

Fehlerbehebung

Wenn Sie ein Problem mit Ihrem Gerät haben oder befürchten, dass das Gerät nicht richtig funktioniert, können Sie einige einfache Überprüfungen durchführen, bevor Sie den Kundendienst anrufen. Siehe unten. Sie können einige einfache Prüfungen gemäß diesem Abschnitt durchführen, bevor Sie den Kundendienst anfordern.



Warnung

Versuchen Sie nicht, das Gerät selbst zu reparieren. Wenn das Problem bestehen bleibt, nachdem Sie die folgenden Überprüfungen durchführen, kontaktieren Sie bitte einen qualifizierten Elektriker, Servicetechniker oder das Geschäft, in dem Sie das Produkt gekauft haben.

Problem	Mögliche Ursache & Lösung
Das Gerät funktioniert nicht richtig.	Überprüfen Sie, ob das Netzkabel richtig in die Steckdose eingesteckt ist.
	Prüfen Sie die Sicherung oder Schaltung Ihrer Stromversorgung und tauschen Sie sie gegebenenfalls aus.

Fehlerbehebung

Problem	Mögliche Ursache & Lösung
Das Gerät funktioniert nicht richtig.	Die Umgebungstemperatur ist zu niedrig. Versuchen Sie, die Kammertemperatur auf ein kälteres Niveau einzustellen, um dieses Problem zu lösen.
	Es ist normal und dient dem Schutz des Kompressors, dass der Kühlschrank während des automatischen Abtauzyklus oder für kurze Zeit nach dem Einschalten des Geräts nicht in Betrieb ist.
Gerüche aus den Fächern	Der Innenraum muss gereinigt werden.
	Einige Lebensmittel, Behälter oder die Verpackung verursachen die Gerüche.
Geräusche aus dem Gerät	<p>Die Geräusche unten sind ganz normal:</p> <ul style="list-style-type: none"> • Laufgeräusche aus dem Kompressor. • Die Luftbewegung führt zu Lärm vom kleinen Motor des Ventilators im Kühlfach oder in anderen Fächern. Gurgelnde • Geräusche ähnlich wie kochendes Wasser. Knallgeräusche während des automatischen Abtauen. • Klickendes Geräusch vor dem Start des Kompressors.
	<p>Andere ungewöhnliche Geräusche aufgrund der Gründe unten sollten überprüft und Maßnahme ergriffen werden:</p> <ul style="list-style-type: none"> • Der Schrank nicht nivelliert. • Die Rückseite des Gerätes berührt die Wand. • Flaschen oder Behälter stoßen aneinander an.
Der Motor läuft kontinuierlich	<p>Es ist normal, das Geräusch des Motors häufig zu hören. In folgenden Umständen muss es mehr laufen:</p> <ul style="list-style-type: none"> • Die Temperatureinstellung ist kälter als nötig eingestellt. • Große Menge von warmen Speisen ist vor kurzem im Gerät gespeichert. • Die Temperatur außerhalb des Gerätes ist zu hoch. • Die Türen sind zu lange oder zu oft offen gehalten. • Nach der Installation des Gerätes oder es wurde für eine lange Zeit ausgeschaltet.

Fehlerbehebung

Problem	Mögliche Ursache & Lösung
Eine Frostschrift tritt im Kompartiment auf	<p>Überprüfen Sie, ob die Luftausgänge nicht durch Lebensmittel blockiert sind und versichern Sie sich, dass die Lebensmittel innerhalb des Gerätes abgelegt sind, um eine ausreichende Ventilation zu gewährleisten.</p> <ul style="list-style-type: none"> • Stellen Sie sicher, dass die Tür ganz geschlossen werden kann. Um die Frost zu entfernen, beziehen sich auf bitte das Kapitel Reinigung und Pflege.
Die Temperatur im Inneren ist zu warm	<p>Möglicherweise haben Sie die Türen zu lange offen stehen lassen oder zu häufig geöffnet;</p> <ul style="list-style-type: none"> • Oder die Türen werden von einem Hindernis offen gehalten; • Oder der Standort des Geräts lässt an den Seiten, an der Rückseite und an der Oberseite nicht genügend Freiraum.
Die Temperatur im Inneren ist zu kalt	<p>Erhöhen Sie die Temperatur entsprechend dem Kapitel „Anzeigesteuerung“.</p>
Die Türen lassen sich nicht leicht schließen	<p>Überprüfen Sie, ob die Oberseite des Kühlschranks nach hinten um 10-15 mm geneigt ist, um die Türen sich selbst schließen zu lassen, oder ob etwas im Inneren das Schließen der Türen verhindert.</p>
Das Wasser tropft auf den Boden	<p>Die Wasserwanne (am hinteren Gehäuseboden) ist eventuell nicht korrekt nivelliert, oder der Ablassstutzen unterhalb des Kompressordepots ist zum Einleiten von Wasser in diese Wanne nicht korrekt positioniert, oder der Ablassstutzen ist blockiert, oder das Wasser wurde nicht vollständig in den Anschluss eingeleitet.</p> <ul style="list-style-type: none"> • Eventuell müssen Sie den Kühlschrank von der Wand abrücken, um die Wanne, den Ausguss und den Anschluss zu überprüfen. • Überprüfen Sie, ob der Kühlschrank lang ausgeschaltet war. Die könnte dazu führen, dass das Eis im Eimer zu Wasser schmilzt und auf den Boden rinnt.
Das Licht funktioniert nicht	<ul style="list-style-type: none"> • Das LED-Licht könnte beschädigt sein. Weitere Informationen zum Austausch der LED-Lichter finden Sie im Kapitel über Reinigung und Pflege. • Das Steuersystem hat das Licht deaktiviert, weil die Tür zu lange offen gehalten ist. Schließen und öffnen Sie die Tür, um das Licht zu reaktivieren.

Fehlerbehebung

Problem	Mögliche Ursache & Lösung
Keine Eiswürfel	<ul style="list-style-type: none"> • Haben Sie 10 Stunden nach Anschluss der Wasserzufuhr gewartet, bevor Sie das erste Mal Eiswürfel gemacht haben? Wenn es nicht ausreichend kalt ist, wird es länger dauern, Eiswürfel herzustellen, genau wie bei der ersten Anwendung. • Ist die Wasserleitung angeschlossen und das Wasserventil geöffnet? • Haben Sie manuell die die Eiswürfelfunktion ausgeschaltet? Stellen Sie sicher, dass Sie die Funktion Gewürfelt oder Zerbrochen aktiviert haben. • Blockiert verklumptes Eis den Eiswürfelbehälter oder den Eisauslass? • Ist die Temperatur des Gefrierschranks zu hoch? Versuchen Sie, die Temperatur kälter einzustellen.
Wasserspender funktioniert nicht	<ul style="list-style-type: none"> • Ist der Wasseraufbewahrungsbehälter richtig eingesetzt? • Stellen Sie sicher, dass sich genügend Wasser im Wasseraufbewahrungsbehälter befindet. • Ist die Wasserleitung defekt oder verbogen? Stellen Sie sicher, dass die Wasserleitung nicht blockiert und frei von Verstopfungen ist. • Ist der Wasseraufbewahrungsbehälter gefroren, da die Kühlschranktemperatur zu niedrig eingestellt ist? Versuchen Sie eine wärmere Einstellung auf dem Kontrollpaneel auszuwählen. • Funktioniert die Wasserpumpe?
Sie können hören, wie Wasser im Kühlschrank blubbert	<ul style="list-style-type: none"> • Dies ist normal. Das Blubbern kommt vom Kältemittel des Kühlschranks, welches durch den Kühlschrank strömt.
Das Gerät kann nicht mit dem WLAN-Netzwerk verbunden werden	<ul style="list-style-type: none"> • Das Passwort für das heimische WLAN-Netzwerk wurde falsch eingegeben. Vergewissern Sie sich, dass das Passwort korrekt ist, und stellen Sie die Verbindung erneut her. • Die Frequenz des Heim-WLAN-Routers ist nicht 2,4GHz. Das Gerät unterstützt nur die 2,4GHz-Frequenz. Richten Sie eine spezielle 2,4GHz-WLAN-SSID ein und verbinden Sie das Gerät damit. • Die Distanz zwischen Router und Gerät war zu groß und damit Ursache unzureichender Netzwerkqualität. Ziehen Sie in Erwägung, entweder den Router näher an das Gerät zu stellen oder einen WLAN Range Extender zu installieren.

Entsorgung des Gerätes

Dieses Gerät darf nicht mit dem normalen Hausmüll entsorgt werden.

Verpackungsmaterialien

Die Verpackungsmaterialien mit dem Recycling-Symbol sind recycelbar. Entsorgen Sie die Verpackung in dem dafür vorgesehenen Sammelcontainern.

Vor der Entsorgung des Gerätes

1. Stecken Sie den Hauptstromschalter aus der Steckdose.
2. Trennen Sie das Netzkabel ab und entsorgen Sie es mit dem Netzstecker.



Warnung

Die Kühlschränke enthalten Kältemittel und Gase in der Isolierung. Die Kältemittel und Gase müssen fachgerecht entsorgt werden, da sie zu Augenverletzungen oder Entzündung führen können. Stellen Sie sicher, dass der Schlauch des Kühlkreislaufs vor der ordnungsgemäßen Entsorgung nicht beschädigt ist.

Richtige Entsorgung dieses Produkts



Diese Markierung zeigt an, dass dieses Produkt in der EU nicht zusammen mit anderen Hausabfällen entsorgt werden sollte. Um mögliche Umwelt- und Gesundheitsschäden aus unkontrollierter Abfallentsorgung zu vermeiden, recyceln Sie es verantwortungsbewusst, um die nachhaltige Wiederverwendung von Rohstoffen zu fördern. Verwenden Sie bitte die entsprechenden Rückgabe- und Sammelsysteme zur Rückgabe Ihres gebrauchten Gerätes oder wenden Sie sich an den Händler, bei dem Sie das Produkt gekauft haben. Sie können dieses Produkt auf umweltfreundliche Weise recyceln.

Entsorgung des Gerätes

Beachten Sie die folgenden Anweisungen, um eine Kontamination von Lebensmitteln zu vermeiden.

- Wenn Sie die Tür längere Zeit geöffnet halten, kann dies zu einer erheblichen Temperaturerhöhung in den Kammern des Geräts führen.
- Reinigen Sie regelmäßig Oberflächen, die mit Lebensmitteln und zugänglichen Ablaufsystemen in Kontakt kommen können.
- Sie rohes Fleisch und Fisch in geeigneten Behältern im Kühlschrank auf, damit es nicht mit anderen Lebensmitteln in Berührung kommt oder darauf tropft.
- Zwei-Sterne-Tiefkühlfächer eignen sich für die Lagerung von Tiefkühlkost, die Lagerung oder Herstellung von Eiscreme und die Herstellung von Eiswürfeln. Ein-, Zwei- und Drei-Sterne-Abteile sind nicht zum Einfrieren frischer Lebensmittel geeignet.

Reihe nfolge	Fächer Typ	Zielaufbewahrungstemp. [°C]	Geeignete Lebensmittel
1	Kühlschrank	+2~+8	Eier, Fertiggerichte, abgepackte Lebensmittel, Obst und Gemüse, Milchprodukte, Kuchen, Getränke und andere Lebensmittel sind nicht zum Einfrieren geeignet.
2	(***)*_ Gefrierschrank	≤-18	Meeresfrüchte (Fisch, Garnelen, Schalentiere), Süßwasserprodukte und Fleischprodukte (empfohlen für 3 Monate, je länger die Lagerzeit, desto schlechter der Geschmack und die Nährstoffe), geeignet für gefrorene frische Lebensmittel.
3	***_ Gefrierschrank	≤-18	Meeresfrüchte (Fisch, Garnelen, Schalentiere), Süßwasserprodukte und Fleischprodukte (empfohlen für 3 Monate, je länger die Lagerzeit, desto schlechter der Geschmack und die Nährstoffe), nicht geeignet für gefrorene frische Lebensmittel.
4	Wein	+5~+20	Rotwein, Weißwein, Sekt usw.

Entsorgung des Gerätes

Reihe nfolge	Fächer Typ	Zielaufbewahrungstemp. [°C]	Geeignete Lebensmittel
5	**_ Gefrierschrank	≤-12	Meeresfrüchte (Fisch, Garnelen, Schalentiere), Süßwasserprodukte und Fleischprodukte (empfohlen für 2 Monate, je länger die Lagerzeit, desto schlechter der Geschmack und die Nährstoffe), nicht geeignet für gefrorene frische Lebensmittel.
6	*-Gefrierschrank	≤-6	Meeresfrüchte (Fisch, Garnelen, Schalentiere), Süßwasserprodukte und Fleischprodukte (empfohlen für 1 Monat, je länger die Lagerzeit, desto schlechter der Geschmack und die Nährstoffe), nicht geeignet für gefrorene frische Lebensmittel.
7	0-Sterne	-6~0	Frisches Schweinefleisch, Rindfleisch, Fisch, Hühnerfleisch, einige abgepackte verarbeitete Lebensmittel usw. (empfohlen, am selben Tag zu essen, vorzugsweise nicht mehr als 3 Tage). Teilweise eingekapselte verarbeitete Lebensmittel (nicht einfrierfähige Lebensmittel).
8	Kühle	-2~+3	Frisches/gefrorenes Schweinefleisch, Rindfleisch, Hühnchen, Süßwasserprodukte usw. (7 Tage unter 0°C und über 0°C werden für den Verzehr an diesem Tag empfohlen, vorzugsweise nicht mehr als 2 Tage). Meeresfrüchte (weniger als 0°C für 15 Tage, es wird nicht empfohlen, bei über 0°C zu lagern).
9	Frisches Essen	0~+4	Frisches Schweinefleisch, Rindfleisch, Fisch, Hühnchen, gekochtes Essen usw. (Empfohlen, am selben Tag zu essen, vorzugsweise nicht mehr als 3 Tage).

Entsorgung des Gerätes



Hinweis

Bitte lagern Sie unterschiedliche Lebensmittel entsprechend den Fächern oder der Lagertemperatur Ihrer gekauften Produkte.

- Wenn das Kühlgerät längere Zeit leer gelassen wird, schalten Sie das Gerät aus, entfrosten, reinigen, trocknen und lassen Sie die Tür offen, um Schimmelbildung im Gerät zu vermeiden.

Wasserspenderreinigung (speziell für Wasserspenderprodukte):

- Reinigen Sie die Wassertanks, wenn sie 48 Stunden nicht benutzt wurden; Spülen Sie das an eine Wasserversorgung angeschlossene Wassersystem, wenn 5 Tage lang kein Wasser gezogen wurde.



Warnung

Die Lebensmittel müssen in Säcken verpackt werden, bevor sie in den Kühlschrank gestellt werden. Die Flüssigkeiten müssen in Flaschen oder in mit Behältern verschlossenen Behältern verpackt werden, um das Problem zu vermeiden, dass die Produktdesignstruktur nicht leicht zu reinigen ist.

Hisense

life reimagined

Hisense

life reimagined

MANUAL DE OPERACIÓN DE USUARIO

Antes de utilizar este aparato, lea detenidamente este manual y consérvelo para consultas futuras

ES

Español

Contenidos

Gracias por elegir Hisense. Estamos seguros de que disfrutará utilizar el nuevo refrigerador. Sin embargo, antes de utilizar el aparato, le recomendamos que lea detenidamente las instrucciones, las cuales le proporcionan detalles sobre la instalación y el uso del producto. Por favor, guarde este manual para referencias futuras.

Información de seguridad y advertencias.....	01
Instalación del nuevo aparato.....	13
Descripción del aparato.....	17
Controles de la pantalla.....	18
Uso del aparato.....	22
Inversión de la puerta.....	24
Limpieza y cuidado.....	29
Sugerencias y consejos útiles.....	31
Resolución de problemas.....	32
Eliminación del aparato.....	36

Información de seguridad y advertencias

Para su seguridad y un uso correcto, lea cuidadosamente este manual de usuario, incluyendo los consejos y advertencias antes de instalar y utilizar el aparato por primera vez. Es importante asegurarse de que todas las personas que utilizan el aparato estén familiarizadas con su funcionamiento y características de seguridad para evitar errores y accidentes innecesarios. Guarde estas instrucciones y asegúrese de que permanezcan junto con el aparato en caso de una mudanza o venta para que los usuarios estén informados sobre el uso y los avisos de seguridad. Por la seguridad de usted y de su propiedad, siga estas instrucciones para el usuario, ya que el fabricante no se responsabiliza por los daños causados por la omisión de las mismas.



Seguridad para niños y personas vulnerables

En conformidad con las normas EN

Este aparato puede ser utilizado por niños mayores de 8 años y por personas con capacidades físicas, sensoriales o mentales reducidas o falta de experiencia y conocimientos, siempre que hayan sido supervisados o instruidos sobre el uso seguro y sean conscientes de los peligros asociados. Los niños no deben jugar con el aparato. La limpieza y el mantenimiento no deben realizarlos niños sin supervisión.



Seguridad para niños y personas vulnerables

En conformidad con las normas IEC

Este aparato no se diseña para usarse por personas (incluso niños) con capacidades físicas, sensoriales y mentales reducidas o con falta de experiencia y conocimiento a menos que hayan sido supervisados o instruidos sobre el uso del aparato por una persona responsable de su seguridad.

Mantenga el material de empaque lejos del alcance de los niños, ya que existe riesgo de sofocación.

Si va a descartar el aparato, quite el conector del tomacorriente, corte el cable de conexión (lo más cerca posible del aparato) y quite la puerta para evitar que hayan descargas eléctricas o que los niños queden encerrados dentro del aparato.

Si este aparato, con sellos magnéticos en la puerta, es para reemplazar un aparato viejo con cerradura de resorte (pestillo) en la puerta o en la tapa, asegúrese de que la cerradura no se pueda utilizar antes de descartar el aparato viejo. Así evitará que sea una trampa mortal para los niños.



Seguridad general

- **ADVERTENCIA**

Este aparato está diseñado para ser utilizado en el hogar y las aplicaciones similares tales como

1. áreas de cocinas de personal en tiendas, oficinas y otros entornos de trabajo;
2. granjas y para clientes en hoteles, moteles y otro tipo residencial;
3. entornos para huéspedes;
4. servicios de hostelería y aplicaciones similares.

- **ADVERTENCIA**

Llene solo con agua potable.

- **ADVERTENCIA**

No almacene las sustancias explosivas tales como latas de aerosol con un propulsor inflamable en este aparato.

- **ADVERTENCIA**

Si el cable de alimentación está dañado, debe ser reemplazado por el fabricante, su agente de servicio o personas debidamente calificadas a fin de evitar peligro.

- **ADVERTENCIA**

Mantenga las aperturas de ventilación de la carcasa del aparato o de las estructuras integradas libres de obstrucciones.



Seguridad general

- **ADVERTENCIA**

No utilice los dispositivos mecánicos u otros medios, con excepción de los recomendados por el fabricante, para acelerar el proceso de descongelación.

- **ADVERTENCIA**

No dañe el circuito de refrigerante.

- **ADVERTENCIA**

No utilice aparatos eléctricos dentro de los compartimentos de almacenamiento de alimentos del aparato, a menos que sean del tipo recomendado por el fabricante.

- **ADVERTENCIA**

El refrigerante y el gas del aislante son inflamables. Al desechar el aparato, hágalo únicamente en el centro autorizado de eliminación de residuos. No lo exponga al fuego.

- **ADVERTENCIA**

Al momento de colocar el aparato, asegúrese de que el cable de alimentación no esté atrapado ni dañado.

Información de seguridad y advertencias

Seguridad general

- **ADVERTENCIA**

No coloque múltiples conectores portátiles ni fuentes de alimentación portátiles en la parte trasera del aparato.

Reemplazo de las lámparas

- **ADVERTENCIA**

¡Las lámparas no puede reemplazarse por el usuario! Si la lámpara se daña, contacte a la línea de atención al cliente para asistencia. Esta advertencia es solo para los refrigeradores que contengan lámparas.

Refrigerante

El refrigerante isobutano (R600a) se encuentra dentro del circuito refrigerante del aparato; es un gas natural con un nivel alto de compatibilidad ambiental, no obstante es inflamable. Asegúrese de que ningún componente del circuito refrigerante se dañe durante el traslado y la instalación del aparato. El refrigerante (R600a) es inflamable.

Información de seguridad y advertencias

Refrigerante

• **ADVERTENCIA**

Los refrigeradores contienen refrigerante y gases en el aislamiento. Se debe desechar el refrigerante y los gases de forma profesional, ya que podrían provocar lesiones oculares o ignición. Asegúrese de que la tubería del circuito de refrigerante no esté dañada antes de desecharla correctamente.



ADVERTENCIA

Riesgo de incendio/materiales inflamables

Si se daña el circuito refrigerante:

- Evite las llamas vivas y las fuentes de ignición.
- Ventile bien la sala en la que esté situado el aparato. Es peligroso alterar las especificaciones o modificar el producto de cualquier modo. Cualquier daño en el cable puede causar cortocircuitos, incendios y/o descargas eléctricas.

Información de seguridad y advertencias



Seguridad eléctrica

1. No se debe alargar el cable de alimentación.
2. Asegúrese de que el conector no esté aplastado ni dañado. Un conector aplastado o dañado puede calentarse y causar un incendio.
3. Asegúrese de que pueda acceder al conector principal del aparato.
4. No tire del cable principal.
5. Si el tomacorriente está flojo, no coloque el
6. conector. Existe riesgo de descargas eléctricas o incendios. No debe operar el aparato sin la cubierta de la lámpara interior.
7. El aparato solo es apto para fuentes de alimentación de fase simple de 220-240V/50Hz. Si la fluctuación del voltaje en el distrito del usuario es tan alta que el voltaje excede el alcance mencionado arriba, por su seguridad, asegúrese de colocar un regulador de voltaje de CA de más de 350W en el refrigerador. El refrigerador debe utilizar un tomacorriente especial en lugar de uno común con otros aparatos. El conector debe coincidir con el tomacorriente con conexión a tierra.

Información de seguridad y advertencias

Uso diario

- No almacene gases ni líquidos inflamables en el aparato, ya que hay riesgo de explosión.
- No utilice ningún aparato eléctrico dentro del aparato (p. ej.: máquina eléctrica para hacer helados, mezcladoras, etc.).
- Siempre realice la desconexión tirando del tomacorriente, no tire del cable.
- No coloque artículos calientes cerca de los componentes de plástico del aparato.
- Este aparato no está diseñado para usar como aparato empotrado.
- No coloque alimentos directamente contra la salida de aire en la pared trasera.
- Guarde los alimentos precongelados siguiendo las instrucciones del fabricante de los alimentos.
- Se debe seguir estrictamente las recomendaciones de almacenamiento del fabricante del aparato. Consulte las instrucciones relevantes sobre el almacenamiento.
- No coloque bebidas gasificadas o efervescentes en el compartamiento congelador, ya que se crea una presión en el contenedor y podría explotar y dañar el aparato.

Información de seguridad y advertencias

- Los alimentos congelados pueden causar quemaduras de frío si se consumen inmediatamente después de retirarlos del compartimento congelador.
- No coloque el aparato bajo la luz solar.
- Mantenga las velas, lámparas y otros artículos con llamas lejos del aparato para que no cause un incendio.
- El aparato está destinado para almacenar alimentos y/o bebidas en un hogar normal como se explica en este manual de instrucciones.
El aparato es pesado. Se debe tener cuidado al momento de moverlo.
- No quite ni toque los artículos del congelador con las manos mojadas/húmedas, ya que podrían causar abrasiones en la piel o quemaduras de frío.
- Nunca utilice la base, los cajones, las puertas, etc. para subirse o como apoyo.

Información de seguridad y advertencias

- Los alimentos congelados no deben ser recongelados una vez que hayan sido descongelados.
- No consuma las paletas heladas o los cubitos de hielo directamente del congelador, ya que pueden causar quemaduras de frío en la boca y en los labios.
- No sobrecargue las baldas de la puerta ni coloque demasiados alimentos en los cajones crisper para evitar que los artículos se caigan y causen lesiones o daños en el aparato.
- Para detectar la temperatura cerca del aparato y hacer que éste funcione mejor, añada sensores de temperatura fuera de la caja del aparato.
- El módulo WiFi está instalado en la caja de control en la parte superior del aparato. Para evitar interferencias y causar señales débiles, se recomienda eliminar la carpintería metálica grande o bebidas aguadas alrededor de la parte superior de la caja.
- Si abre la puerta por largos periodos, puede aumentar significativamente la temperatura de los compartimientos del aparato.
- Limpie regularmente las superficies que puedan estar en contacto con alimentos y sistemas de desagües accesibles.
- Almacene la carne y el pescado crudo en los recipientes adecuados del refrigerador para que no estén en contacto ni goteen sobre otros alimentos.
- Si el refrigerador está vacío por largos periodos, desconéctelo, descongélelo, límpielo, séquelo y deje la puerta abierta para evitar la formación de moho dentro del aparato.

Información de seguridad y advertencias

¡Precaución! Limpieza y cuidado

- Antes de realizar el mantenimiento, apague el aparato y desconecte el conector del tomacorriente principal.
- No limpie el aparato con objetos de metal, limpiadores de vapor, aceites etéreos, solventes orgánicos o limpiadores abrasivos.
- No utilice objetos filosos para quitar la escarcha del aparato. Utilice una espátula de plástico.

Instalación - Importante

- Siga cuidadosamente las instrucciones brindadas en este manual para realizar la conexión eléctrica. Desempaque el aparato y compruebe si hay daños.
- No conecte el aparato si está dañado. Informe inmediatamente sobre los posibles daños al lugar donde lo compró. En este caso, guarde el material de empaque.
- Se aconseja esperar al menos cuatro horas antes de conectar el aparato para permitir que el aceite fluya hacia el compresor.
- Debe circular aire alrededor del aparato; la falta de aire produce sobrecalentamiento. Para lograr una buena ventilación, siga las instrucciones relevantes para la instalación.
- Siempre que sea posible, la parte trasera del producto no debe estar muy cerca de la pared para evitar que toque o alcance las partes calientes (compresor, condensador). Para evitar el riesgo de incendio, siga las instrucciones relevantes para la instalación.

Información de seguridad y advertencias

- No se debe colocar el aparato cerca de radiadores o cocinas.
- Asegúrese de que el conector principal esté accesible después de realizar la instalación del aparato.
- Banda(s) de frecuencias de transmisión y potencia máxima de transmisión permitida en la(s) banda(s) de frecuencias operativa(s): 2400-2483,5MHz, inferior o igual a 20dbm.
- Este equipo debe instalarse y funcionar con una distancia mínima de 20 centímetros entre el radiador y su cuerpo.

Mantenimiento

- Todo el trabajo eléctrico requerido para realizar el mantenimiento del aparato debe ser realizado por un electricista calificado o una persona competente.
- Solo un Centro de Servicio autorizado puede realizar el mantenimiento de este producto y solo se pueden usar piezas de recambio originales.
 1. Si el aparato es Libre de Escarcha.
 2. Si el aparato contiene un compartimento congelador.



Nota

Los niños de 3 a 8 años tienen permitido usar aparatos de refrigeración. (Esta cláusula aplica solo en la región UE.)

Instalación del nuevo aparato

Antes de utilizar el aparato por primera vez, debe tener en cuenta los siguientes consejos.



Ventilación del aparato

Para mejorar la eficacia del sistema refrigerante y ahorrar energía, es necesario mantener una buena ventilación alrededor del aparato para disipar el calor. Por esta razón, se debe dejar suficiente espacio libre alrededor del refrigerador.

Sugerencia:

Se aconseja que haya al menos 50-70 mm de espacio desde su parte trasera a la pared, al menos 100 mm de espacio desde la superficie, al menos 100 mm del lateral a la pared y un espacio en la parte frontal para poder abrir las puertas a 105°.

En el estado no empotrado

Información relevante (mm)

W	W1	D	D1	D2
595	170	600	627	1160

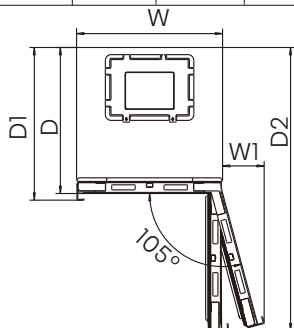

Deje un espacio de más de 5 mm en la parte superior

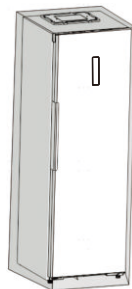

Tamaño del producto (mm): 595*600*1856
El aparato también puede colocarse al lado de elementos de mobiliario o entre ellos, o contra una pared. En este caso, el aparato funcionará sin problemas, aunque puede aumentar el ruido y el consumo eléctrico.

En el estado empotrado

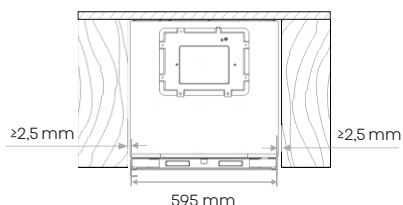

Estado de cierre de la puerta del refrigerador en estado empotrado

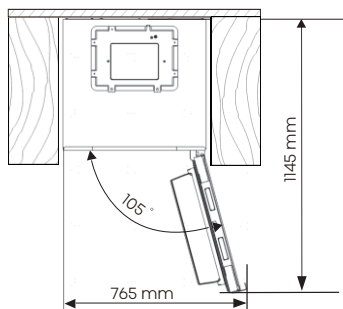

El espacio total necesario para abrir completamente la puerta del refrigerador empotrado.

Instalación del nuevo aparato



Nota

Este aparato funciona bien en las clases de clima de SN a ST. Puede no funcionar correctamente si se deja a una temperatura superior o inferior al rango indicado por un largo período.

Clase climática	Temperatura ambiente
SN	+10°C a +32°C
N	+16°C a +32°C
ST	+16°C a +38°C
T	+16°C a +43°C

Coloque el aparato en un lugar seco para evitar daños por la alta humedad. Mantenga el aparato apartado de la luz directa del sol, de la lluvia o de la escarcha. Coloque el aparato alejado de fuentes de calor, como estufas, fuegos o calentadores.

Estabilización del aparato

- Para la estabilización y la circulación de aire suficientes en la sección trasera inferior del aparato, es posible que sea necesario ajustar las patas inferiores. Use una llave adecuada.
- Para permitir que las puertas se cierren solas, incline la parte superior hacia atrás unos 15 mm o en 0,5° girando las patas ajustables.
- Cuando desee trasladar el aparato, recuerde volver a girar las patas para que puedan rodar libremente. Vuelva a instalar el aparato una vez que haya sido reubicado.

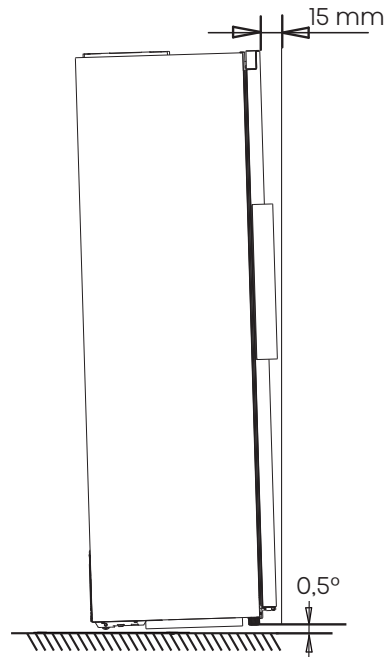

Instalación del nuevo aparato

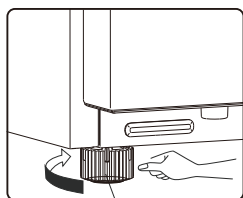

Patas inferiores ajustables



Patas inferiores ajustables





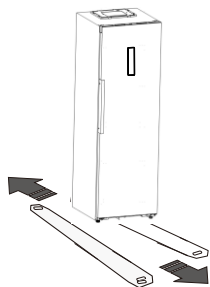

Advertencia

- Para realizar una instalación adecuada, se debe colocar el refrigerador sobre una superficie nivelada de material duro que esté a la misma altura que el resto del suelo. Esta superficie debe ser lo suficientemente fuerte para soportar un refrigerador completamente cargado.
- Las ruedas, que no son rodillos, solo se deben usar para moverla hacia delante o hacia atrás. Mover el refrigerador hacia los lados podría dañar el suelo y las ruedas.

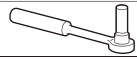

Herramientas que necesitará

		
Llave de tubo de 8mm	Destornillador en forma de cruz	
		
Destornillador de hoja fina	Llave inglesa	Llave de 8mm

Nota: Antes de recostar el refrigerador para obtener acceso a la base, debería colocar una espuma suave o un material similar para evitar dañar la parte trasera del refrigerador. Para cambiar el lado en el que se abre la puerta, generalmente se recomiendan los siguientes pasos.

- En condiciones normales, no es necesario instalar estos accesorios. Solo en circunstancias extremas, es decir, abriendo la puerta unos 90 grados, este congelador puede correr el riesgo de volcarse. A continuación, la almohadilla de soporte debe fijarse a la cubierta de la base inferior para estabilizar este aparato.

1. Incline el aparato para encontrar el tornillo en la parte izquierda de la cubierta inferior de la base.

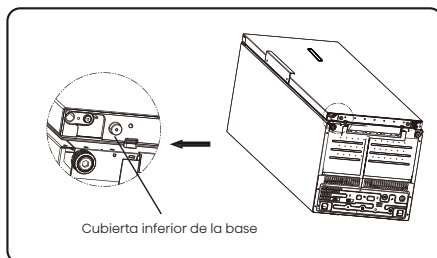

2. Coloque el tornillo en el orificio de la almohadilla de soporte.

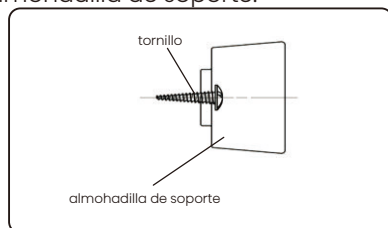

Instalación del nuevo aparato

3. Alinee el tornillo con el orificio de la cubierta de la base. Fije firmemente la almohadilla de soporte a la cubierta de la base con un destornillador de estrella (autosuministrado).

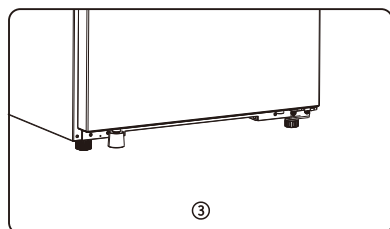
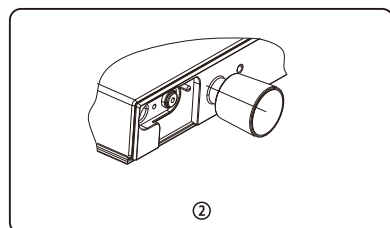
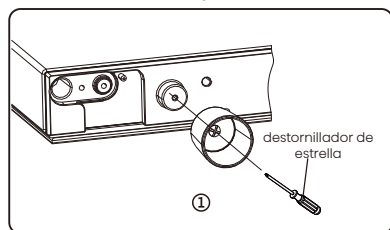

Descripción del aparato

Vista del aparato

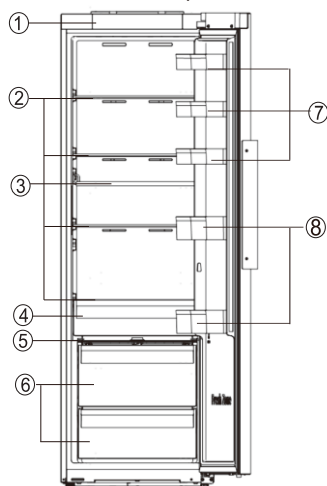

- ① Cubierta decorativa
- ② Estantes de almacenamiento
- ③ Estante de vino flexible
- ④ Caja Fresca a 0°C
- ⑤ Cubierta del cajón de verduras
- ⑥ Cajón de verduras
- ⑦ Balda superior de la puerta
- ⑧ Balda inferior de la puerta



- Debido al desarrollo constante de nuestros productos, su refrigerador puede ser diferente al de este manual de instrucciones, pero las funciones y el uso son las mismas.
- Para conseguir la mejor eficiencia energética de este producto, coloque todos los estantes y cajones en la posición original según se muestra en la ilustración anterior.

Controles de la pantalla

Se puede acceder a todas las funciones y controles del aparato a través del panel de control en la puerta. La placa de circuitos de la pantalla permite configurar fácilmente las funciones y los ajustes de forma sencilla e intuitiva.

Nota: La pantalla tiene una función de memoria de apagado.

Controles de la Pantalla

Utilice el aparato de acuerdo con las siguientes normas de control; su aparato cuenta con las siguientes funciones y modos, como por ejemplo la pantalla que se muestra en la siguiente imagen. Cuando se encienda el aparato por primera vez, la retroiluminación de los iconos de la pantalla empezarán a funcionar. Si no se toca ningún botón y las puertas están cerradas después de 1 minuto, la luz de fondo se apagará.

1. Power (Encendido/Apagado)



Si desea dejar de utilizarlo, puede apagar el aparato presionando el botón "Power" durante 3 segundos. Presione el botón "Power" durante 3 segundos para activar o desactivar la función de espera.

Cuando la función de espera está activada, la pantalla mostrará "--".

¡Importante!

No almacene alimentos en el refrigerador durante ese tiempo. Si no va a usar el refrigerador durante mucho tiempo, desconéctelo del enchufe.



Nota

Cuando la función de espera está activada, el refrigerador deja de enfriar y la luz se apaga.



Control electrónico
(situado en la puerta del aparato)

2. Eco



Presione el botón "Mode" para activar la función de ahorro de energía, se iluminará el icono "🌿".

Cuando la función Eco está activada, la temperatura del frigorífico pasa automáticamente a 6°C. Si no hay ninguna operación, tendrá efecto después de 10 segundos.

Cuando la función Eco está activada, puede tocar el botón "Fridge" hasta que el icono de modo correspondiente se apague, el ajuste de temperatura del frigorífico volverá al ajuste anterior.

3. Super Cool (Súper Frío)



La función Super Cool ayuda a mantener los alimentos almacenados en el refrigerador a

la temperatura ajustada durante periodos de alto uso, con mucha carga o temperaturas ambiente temporalmente cálidas. La función Super Cool reduce la temperatura del compartimento frigorífico.

Controles de la pantalla

1. Presione el botón "Mode" para activar la función Super Cool. La temperatura del Frigorífico se ajusta a 2°C y El icono "❄️" se iluminará.

Si no hay ninguna operación, tendrá efecto después de 10 segundos.

2. Super Cool se desactivará automáticamente después de unas 6 horas.

3. Cuando la función Super Cool está activada, puede tocar el botón "Fridge" hasta que se apague el icono de modo correspondiente. La configuración de temperatura del refrigerador volverá a su configuración previa.

4. Temperatura del Compartimento Frigorífico

Presione repetidamente el botón "Fridge" para pasar de 8°C a 2°C.

Si no hay ninguna operación, la temperatura ajustada tendrá efecto después de 10 segundos.

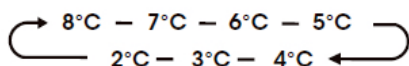

Nota

- Con cada pulsación del botón, la temperatura ajustada se reduce un grado.
- Al configurar la temperatura, se está configurando una temperatura promedio para todo el compartimiento. Las temperaturas reales del compartimiento podrían variar respecto a las mostradas según la cantidad y ubicación de los alimentos almacenados y la

temperatura ambiente.

- Configuraciones Recomendadas de Temperatura: 4°C

5. Alarm (Alarma)



Alarma de temperatura alta:

Si la temperatura en el interior de la unidad es demasiado alta, sonará una alarma para avisarle y se encenderá el icono "⚠️".

En la función de no espera, la temperatura en el interior de la caja se detecta después de 24 horas de encendido. Si la temperatura se mantiene demasiado alta durante un máximo de 4 horas, se activará la alarma de alta temperatura.

Apagado de la alarma:

Para apagar la alarma acústica, presione brevemente el botón "Alarm". El icono "⚠️" permanecerá iluminado hasta que la temperatura real del aparato descienda por debajo del nivel de alarma.

Cuando el aparato alcance una temperatura adecuada, el icono "⚠️" se apagará y la alarma de alta temperatura se desactivará.

Si no cancela la alarma de temperatura alta, el icono "⚠️" permanecerá encendido y el zumbador sonará tres veces por minuto. Después de más de 10 minutos, la alarma se detendrá.

Alarma de Puerta Abierta

Si se deja una puerta abierta durante más de 1 minuto, sonará una alarma para avisarle. La alarma sonará 5 veces cada minuto en el primer y segundo minuto. A partir del tercer minuto, la alarma sonará

Controles de la pantalla

una vez por segundo. Si la alarma suena durante un periodo de tiempo prolongado, el zumbador dejará de sonar transcurridos 10 minutos desde la apertura de la puerta. Cierre completamente todas las puertas para apagar la alarma.

6. Modo Demo

El modo Demo es para su exhibición en la tienda y evita que el refrigerador genere aire frío. En este modo, el refrigerador parece estar funcionando pero no generará aire frío. Si no se presiona ningún botón durante 10 segundos, la pantalla seguirá mostrando "OF"; de lo contrario, mostrará la temperatura ajustada.

Para apagar el modo de demostración, mantenga presionados los botones "Power" y "Fridge" al mismo tiempo durante tres segundos y el zumbador sonará tres veces.

7. Wi-Fi



Conexión de su aparato al Wi-Fi Aplicación ConnectLife

ConnectLife es una aplicación para el hogar inteligente que le permite comunicarse con sus aparatos inteligentes mediante un smartphone o una tableta.

Instalación

1. Abra el Apple App Store (iOS) o Google Play Store (Android) en su smartphone.

2. Busque la aplicación "ConnectLife". Verá una aplicación con el siguiente icono:



3. Descargue e instale la aplicación ConnectLife proporcionada por ConnectLife, LLC.

También puede escanear el siguiente código QR con su smartphone o tableta para encontrar la aplicación ConnectLife:



Versión de Aplicación

Versión actual de Android & IOS: V2.2.0

La versión de la Aplicación se cambia y actualiza constantemente, por lo tanto, consulte la versión actual descargada de App Store, AppGallery o Google Play store.

Controles de la pantalla

Conexión del refrigerador

Una vez que haya instalado la aplicación Connectlife, inicie sesión o cree una cuenta y sigue los pasos que se indican a continuación:

1. Asegúrese de que el aparato esté encendido y el panel de pantalla esté activo. Sabrá que está listo cuando se ilumine el panel.



2. Mantenga presionado el botón "Mode" durante 3 segundos hasta que oiga un pitido y vea que la luz "📶" parpadea después de encenderse constantemente durante unos segundos.

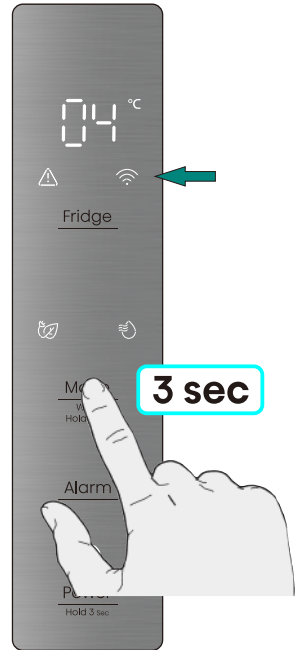

3. Asegúrese de que Bluetooth esté activado en su teléfono y abra la aplicación ConnectLife. Busque la ventana emergente que indica que se ha encontrado un nuevo aparato. Toque el botón de la ventana emergente y sigue las instrucciones para continuar.

4. Si no aparece ninguna ventana emergente, toque el botón "Add appliance" o "+" en la aplicación.

5. Localice "Refrigerador" en la lista de aparatos y selecciónalo.

6. Siga las instrucciones de la aplicación para conectar su refrigerador. Una vez completada la configuración, su refrigerador aparecerá en su pantalla de inicio.

Controles de la pantalla



Nota

- El aparato permanecerá en modo de emparejamiento durante un máximo de 5 minutos.
- Para restablecer los ajustes de fábrica de la red, mantenga presionado el botón "Mode" durante 6 segundos. Oirá dos pitidos cuando se restablezca el aparato.
- Después del restablecimiento, el aparato entrará en el modo de emparejamiento.
- Una luz Wi-Fi fija indica que el aparato se ha conectado correctamente a la red doméstica.

Uso del aparato

El aparato cuenta con los accesorios como los que se muestran en "Descripción del aparato"; con estas instrucciones usted puede utilizarlos de la manera correcta. Se recomienda leerla detenidamente antes de utilizar el aparato.

Balda de la puerta

- Es ideal para almacenar huevos, líquidos enlatados, botellas y alimentos envasados, etc. No coloque demasiados objetos pesados en las baldas.
- Las baldas de las puertas se pueden colocar a diferentes alturas según sus necesidades. Quite los alimentos del estante antes de inclinarlo en forma vertical para reubicarlo.

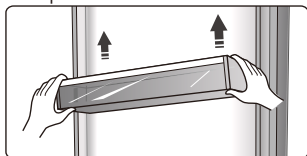

- Todas las baldas de la puerta son extraíbles para su limpieza.

Estantes de almacenamiento

- Todos los estantes de almacenamiento pueden sacarse para la limpieza.

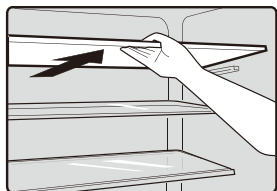

Estante de vino flexible

- Es ideal para almacenar botellas de vinos u otras bebidas; se puede quitar para limpiar.

Nota: No coloque el vino o las bebidas embotelladas directamente frente a la salida de aire en el canal de viento, ya que pueden congelarse.

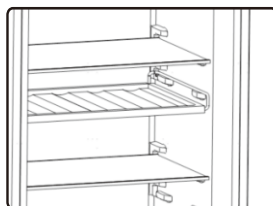

Caja Fresca a 0°C

- En este cajón se puede conseguir una temperatura más baja para almacenar temporalmente pescado, carne y otros alimentos perecederos. Hay algunas recomendaciones en la siguiente tabla que puede consultar.

Nota: Dado que tanto la temperatura ambiente como la ajustada afectan a la temperatura de la caja 0°C (cajón), la temperatura real puede variar dentro de un cierto rango. La temperatura real de este cajón puede ser inferior a cero, por lo que es normal que el líquido de este cajón se congele.

Uso del aparato

Cajón de verduras

- El cajón de verduras es ideal para almacenar frutas y verduras, etc.

Cajón Crisper y control de Humedad

- Antes de usarlo, debe retirar la cinta protectora, como se muestra en la posición siguiente.

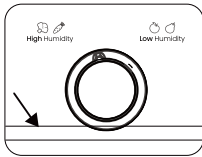

- Puede girar la perilla de la cubierta del cajón crisper para mantener una humedad diferente en el cajón. Si empuja la perilla hacia la izquierda, se mantendrá una humedad más alta que le permitirá almacenar verduras y frutas frescas durante mucho tiempo, a la derecha habrá menor humedad. Esto sirve para controlar la temperatura del cajón crisper y evitar que la verdura pierda humedad.

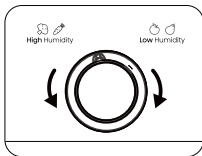

Inversión de la puerta



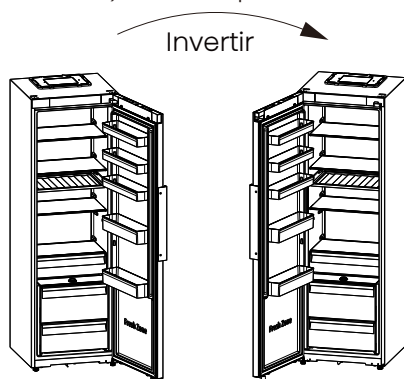

Si el lugar de la instalación lo requiere, se puede cambiar el lado en el que se abre la puerta, desde el lado derecho (de fábrica) al lado izquierdo.









⚠️ ADVERTENCIA

Al invertir la puerta, el aparato no debe estar conectado al tomacorriente. Asegúrese de que el enchufe esté desconectado de la toma de corriente.

Las piezas que necesitará (no proporcionadas):

No suministrado	
	
Llave de tubo de 8mm	Destornillador de hoja fina
	
Destornillador en forma de cruz	Llave Ajustable
	
Espátula	

Las piezas que necesitará (proporcionadas):

Suministrado	
	
Cubierta de Esquina de la Carcasa (izquierda)	Cubierta de Esquina de la Carcasa (derecha)
1	1
	
Cubierta de Esquina de la Puerta (derecha)	Cubierta de Esquina de la Puerta (izquierda)
1	1
	
Pieza de la Bisagra Superior Derecha	Llave Allen de 4mm
1	1
	
cubierta de orificios	
1	

⚠️ NOTA

Debe apoyar el aparato sobre un embalaje de espuma blanda o material similar para evitar daños. Coloque el aparato de forma vertical. Abra la puerta para sacar todas las baldas (para evitar daños) y, a continuación, cierre la puerta. Si lo desea, puede colocar el refrigerador en posición horizontal para acceder a la base.

1. Coloque el refrigerador en posición vertical, abra la puerta, use un destornillador de punta fina para hacer palanca y retirar la Cubierta de Esquina de la Puerta (derecha), la Cubierta de Esquina de la Puerta (izquierda), la Cubierta de Esquina de la Carcasa (derecha) y la Cubierta de Esquina de la Carcasa (izquierda) y, a continuación, guarde las cubiertas de las esquinas en la bolsa de accesorios.

NOTA: para evitar rayar la parte superior del refrigerador, acolche la zona de apalancamiento con una toalla de tela.

Inversión de la puerta

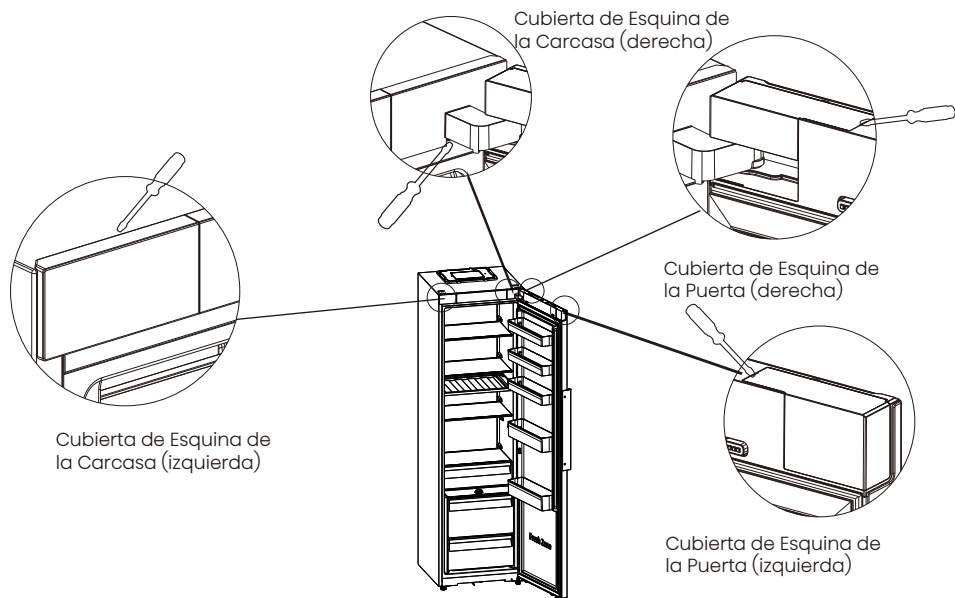

2. Utilice el destornillador para quitar los dos tornillos en los lados izquierdo y derecho de la cubierta decorativa, y retire la cubierta decorativa.

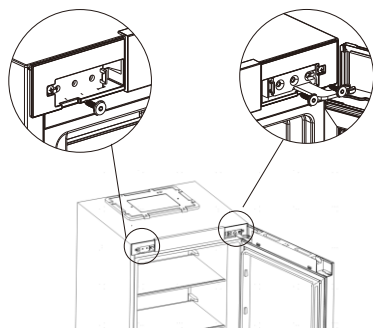

3. Desenchufe el conector

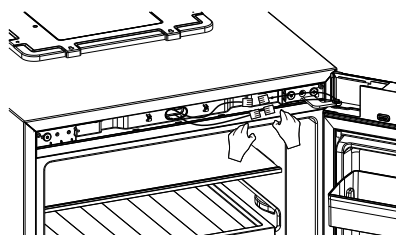

4. Utilice una llave Allen de 4mm para retirar los dos tornillos del lado derecho que sujetan la pieza de la bisagra superior derecha y el tornillo del lado izquierdo. (Por favor, apoye la puerta cuando lo haga).

Inversión de la puerta

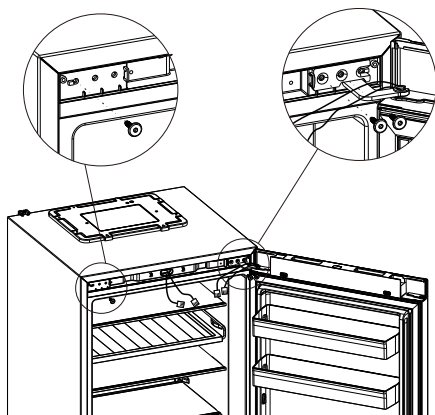

5. Quite la puerta y colóquela en una superficie suave con los paneles hacia arriba. Afloje los 2 tornillos autorroscantes, retire el tapón, el tope trasero de la puerta y el casquillo del eje, y luego utilice los 2 tornillos autorroscantes para instalar el tapón, el tope trasero de la puerta y el manguito del eje en el lado izquierdo.

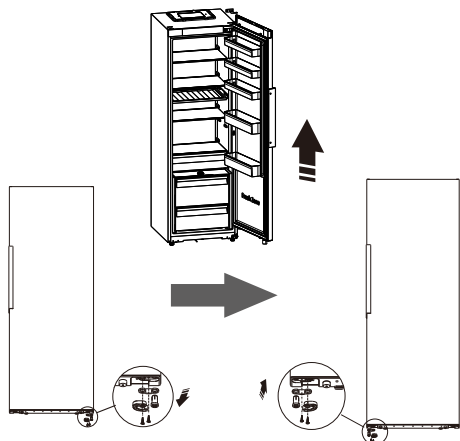

6. Después de quitar la cubierta de la manija, utilice un destornillador en forma de cruz para desatornillar los tornillos de la manija. Y utilice un cuchillo de masilla para quitar las cubiertas de los orificios de tornillos en el otro lado de la puerta.

A continuación, instale las cubiertas de los orificios de tornillos en el lado izquierdo de la puerta. Por último, utilice un destornillador en forma de cruz para instalar los tornillos de la manija e instale la cubierta de la manija.

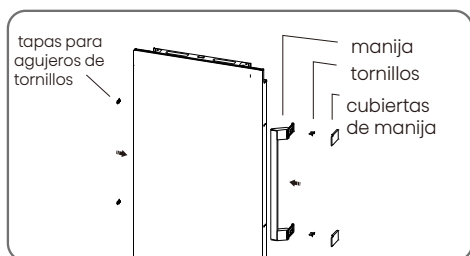
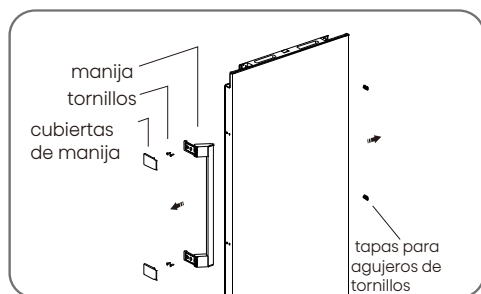

7. Incline el refrigerador sobre el envoltorio de espuma suave o sobre un material similar. Quite las dos partes inferiores ajustables, luego quite la parte inferior de la bisagra destornillando los tornillos. Finalmente, desatornille el eje de la bisagra inferior y sáquelo al orificio que está del otro lado y atorníllelo.

Inversión de la puerta

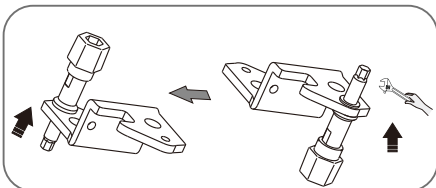
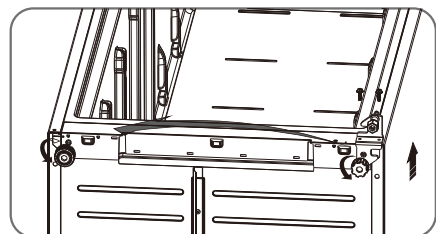

8. Vuelva a colocar la pieza de la bisagra inferior en el lado izquierdo y fíjela con los tornillos de la brida especial. Vuelva a colocar las patas inferiores ajustables en el otro lado y fíjelas. Instale la cubierta del orificio (incluida en la bolsa de accesorios) en el orificio de la placa de la cubierta inferior.

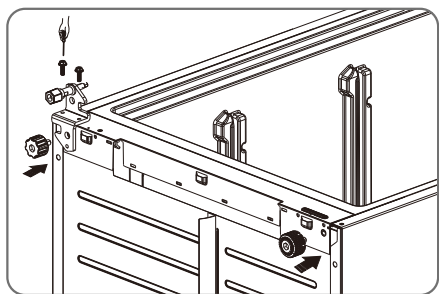

9. El arnés se extiende desde la izquierda, instale la cubierta decorativa y fíjela con dos tornillos.

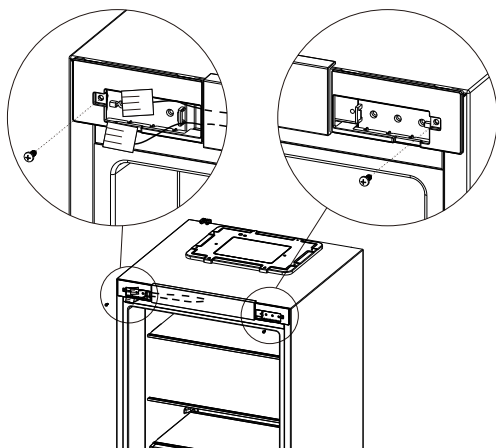

10. Transfiera la puerta superior a la posición adecuada. Alinee el orificio inferior de la puerta superior con el eje superior de la bisagra central y, a continuación, alinee el orificio superior de la puerta superior con el eje de la bisagra superior izquierda. Por último, ajuste la bisagra superior izquierda en la posición adecuada e instálela con 2 tornillos.

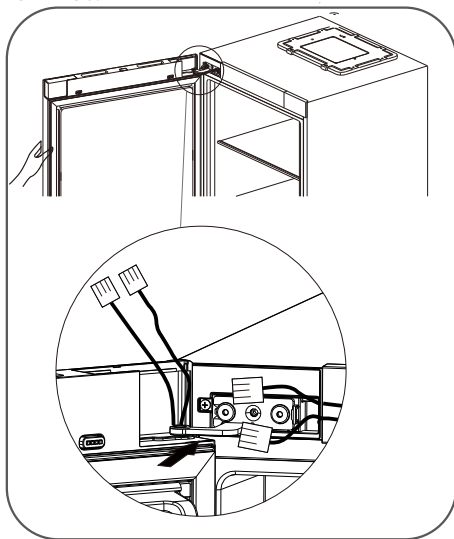

Inversión de la puerta

11. Conecte el conector.

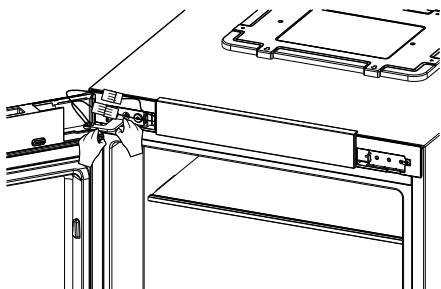

12. Vuelva a instalar la cubierta de Esquina de la Puerta (derecha), la cubierta de Esquina de la Puerta (izquierda), la cubierta de Esquina de la Carcasa (derecha) y la cubierta de Esquina de la Carcasa (izquierda) que se sacan de la bolsa de accesorios.

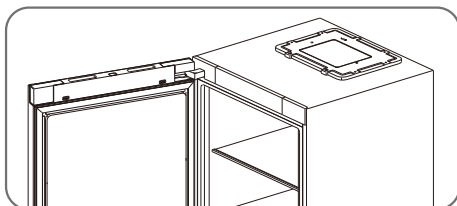

Limpieza y cuidado

- Por motivos de higiene, se debe limpiar periódicamente (al menos cada dos meses) el aparato (así como los accesorios exteriores e interiores).



Advertencia

- El aparato no debe estar conectado a la corriente durante la limpieza. ¡Existe peligro de descarga eléctrica! Antes de limpiarlo, apague el aparato y desconecte el enchufe de la toma eléctrica.

Limpieza exterior

Debe limpiar periódicamente el aparato para mantener su buen estado.

- Limpie el panel digital y la pantalla con un paño limpio y suave.
- Rocíe agua en el trapo de limpieza en lugar de rociarla directamente en la superficie del aparato. Esto ayudará a distribuir la humedad de manera uniforme por la superficie.
- Limpie las puertas, las manijas y las superficies del gabinete con detergente suave y séquelas con un paño suave.

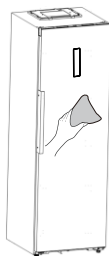

Advertencia

- No utilice objetos afilados, ya que podrían rayar la superficie.
- No utilice Diluyente, Detergente para autos, Clorox, aceite etéreo, limpiadores abrasivos o solventes orgánicos, como Benceno, para realizar la limpieza. Podrían dañar la superficie del aparato y provocar un incendio.

Limpieza interior

- Limpie regularmente el interior del aparato. Le resultará más fácil limpiarlo cuando tenga poca cantidad de comida. Extraiga los cajones y los estantes para una limpieza más profunda.
- Limpie el interior del frigorífico con una solución débil de bicarbonato de sodio y, a continuación, aclárelo con agua tibia usando una esponja o paño rígido. Seque por completo antes de volver a colocar los estantes y las cestas.
- Seque bien todas las superficies y las partes desmontables antes de volver a colocarlas en su lugar.

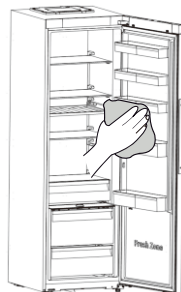

Limpeza y cuidado

- Aunque este aparato tiene una función automática de descongelación, podría haber una capa de escarcha en el interior del compartimiento frigorífico si se ha abierto con frecuencia la puerta o si se ha mantenido abierta mucho rato.
- Si la capa de hielo es muy gruesa, elija un momento en el que el frigorífico esté casi vacío y siga los siguientes pasos:
 1. Retire los alimentos y los accesorios, desenchufe el aparato de la electricidad y deje las puertas abiertas. Ventile bien la sala para acelerar el proceso de descongelación.
 2. Cuando haya quitado todo el hielo, limpie el frigorífico como se ha descrito anteriormente.



Advertencia

- No utilice objetos afilados para retirar la escarcha del compartimiento frigorífico.
- Solo se debe volver a conectar a la corriente y encender el aparato cuando el interior esté completamente seco.

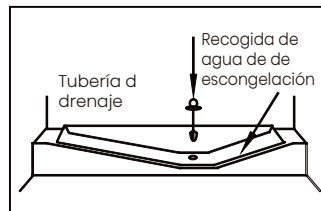

- Este compartimento se descongela automáticamente.

Limpeza del sello de las puertas

- Mantenga limpios los sellos de la puerta. Los alimentos y bebidas pegajosos pueden hacer que los sellos se enganchen en el gabinete y se rompan al abrir la puerta. Lave el sello con detergente suave y agua tibia. Aclárelo y séquelo detenidamente después de limpiarlo.

Reemplazo de la luz LED

- Este producto contiene dos fuentes de luz de clase de eficiencia energética G en la parte superior del compartimiento frigorífico.



Advertencia

¡El usuario no debe reemplazar la luz LED! Si se daña, contacte a la línea de atención al cliente para una asistencia.

Descongelación

Compartimento frigorífico

Sugerencias y consejos útiles

Consejos de ahorro de energía

Le recomendamos que siga los consejos de ahorro de energía.

- Intente evitar mantener la puerta abierta durante mucho rato para ahorrar energía.
- Asegúrese de que el aparato esté alejado de fuentes de calor (luz solar directa, horno eléctrico o estufa, etc.).
- No ajuste la temperatura más baja de lo necesario.
- No almacene alimentos calientes o líquidos que se evaporan en la unidad.
- Coloque el aparato en una sala bien ventilada y libre de humedad. Consulte el capítulo Instalación del nuevo aparato.
- La descripción del diagrama del aparato muestra la combinación correcta de los cajones, crisper y los estantes. No modifique la combinación, ya que está diseñada para ser más eficiente energéticamente.

Sugerencias para refrigerar alimentos frescos

- No coloque alimentos calientes directamente en el frigorífico o el congelador, ya que la temperatura interna aumentará, haciendo que el compresor necesite más potencia y consuma más energía.
- Cubra o envuelva los alimentos, sobre todo si tienen un sabor fuerte.
- Coloque los alimentos cuidadosamente para que el aire pueda circular libremente en torno a ellos.

Sugerencias de refrigeración

- Carne (Todo Tipo) envuelto en bolsas de polietileno: envuélvala y colóquela en el estante de cristal que hay sobre el cajón de las verduras. Siga siempre el periodo de almacenamiento y las fechas de caducidad recomendadas por el fabricante.
- Alimentos cocinados, platos fríos, etc.: Deben cubrirse y colocarse en cualquier estante.
- Frutas y verduras: Deben guardarse en el cajón especial provisto.
- Mantequilla y queso: Deben envolverse con plástico hermético o película plástica.
- Botellas de leche: Deben tener una tapa y se pueden almacenar en las baldas de la puerta.

Sugerencias para refrigerar alimentos frescos

- Asegúrese de que el vendedor de los alimentos haya almacenado los alimentos congelados de forma correcta.
- Una vez descongelados los alimentos, se deteriorarán rápidamente y no deben volverse a congelar.
- No supere el tiempo de almacenamiento indicado por el fabricante de los alimentos.

Sugerencias y consejos útiles

Apagado del aparato

- Si tiene que apagar el aparato durante un largo periodo de tiempo, debe seguir los siguientes pasos para evitar que le salga moho.
 1. Retire todos los alimentos.
 2. Desconecte el enchufe de la toma eléctrica.
 3. Limpie y seque completamente el interior.
 4. Asegúrese de que todas las puertas queden abiertas ligeramente para permitir que circule el aire.

Resolución de problemas

Si experimenta algún problema con el aparato o le preocupa que no funcione correctamente, puede realizar estas sencillas comprobaciones antes de llamar al servicio técnico. Puede realizar verificaciones simples siguiendo esta sección antes de llamar al servicio.



Advertencia

No intente reparar el aparato usted mismo. Si el problema persiste después de haber realizado las comprobaciones descritas a continuación, póngase en contacto con un electricista cualificado, un ingeniero de mantenimiento autorizado o la tienda donde compró el producto.

Problema	Causa posible y Solución
El aparato no funciona correctamente	Compruebe si el cable eléctrico está enchufado correctamente en la toma eléctrica.
	Compruebe el fusible o el circuito de su fuente de alimentación y reemplácelos si es necesario.

Resolución de problemas

Problema	Causa posible y Solución
El aparato no funciona correctamente	La temperatura ambiental es demasiado baja. Intente establecer la temperatura de la cámara en un nivel más frío para solucionar este problema.
	Es normal que el refrigerador no funcione durante el ciclo de descongelación automática, o durante un breve tiempo después de encender el aparato para proteger el compresor.
Olores dentro de los compartimientos	Es posible que sea necesario limpiar el interior.
	Algunos alimentos, recipientes o envoltorios causan olores.
Sale ruido del aparato	<p>Los sonidos descritos a continuación son normales:</p> <ul style="list-style-type: none"> • Ruido de funcionamiento del compresor. • Ruido de movimiento de aire del motor del ventilador pequeño en el compartimento congelador o los otros compartimientos. • Ruido de gorgoteo similar al de agua hirviendo. Ruido de golpeteo durante la descongelación automática. • Ruido de chasquido antes de que arranque el compresor.
	<p>Otros ruidos inusuales pueden ser debidos a los motivos descritos a continuación y es posible que deba comprobarlos y tomar medidas:</p> <ul style="list-style-type: none"> • El gabinete no está nivelado. • La parte trasera del aparato toca la pared. • Las botellas o recipientes se golpean unos contra otros.
El motor funciona continuamente	<p>Es normal escuchar periódicamente el sonido del motor, que deberá funcionar más en las siguientes circunstancias:</p> <ul style="list-style-type: none"> • El ajuste de temperatura es más frío de lo necesario. • Se ha almacenado recientemente una gran cantidad de comida caliente dentro del aparato. • La temperatura fuera de la unidad es muy elevada. • Las puertas han estado abiertas con demasiado tiempo o se abren muy a menudo. • Después de instalar el aparato o si éste ha estado apagado durante mucho tiempo.

Resolución de problemas

Problema	Causa posible y Solución
Hay una capa de escarcha en el compartimento	<p>Compruebe que las salidas de aire no estén bloqueadas con alimentos y asegúrese de que la comida esté colocada dentro del aparato de forma que permita una ventilación suficiente.</p> <ul style="list-style-type: none">• Asegúrese de que la puerta esté completamente cerrada. Para conocer cómo eliminar la escarcha, consulte el capítulo Limpieza y cuidado.
La temperatura interior es demasiado alta	<p>Es posible que haya dejado las puertas abiertas demasiado tiempo o con demasiada frecuencia;</p> <ul style="list-style-type: none">• O las puertas se mantienen abiertas por algún obstáculo;• O el aparato se coloca con un espacio libre insuficiente en los laterales, la parte trasera y la parte superior.
La temperatura interior es demasiado baja	<p>Aumente la temperatura siguiendo el capítulo "Controles de la pantalla".</p>
Las puertas no se pueden cerrar fácilmente	<p>Compruebe si la parte superior del refrigerador está inclinada hacia atrás 10-15mm para permitir que las puertas se cierren automáticamente, o si haya algo dentro que evite que las puertas se cierren.</p>
Gotea agua en el suelo	<p>Puede que la bandeja para agua (ubicada en la parte trasera inferior del aparato) no se haya nivelado correctamente o que boquilla de vaciado de la parte superior del depósito compresor no se haya colocado correctamente para que el agua entre directamente en la bandeja, o que la boquilla esté bloqueada, o que el agua no esté completamente introducida en el conector.</p> <ul style="list-style-type: none">• Puede que necesite correr el refrigerador de la pared para verificar la bandeja, la boquilla y el conector.• Si el refrigerador está apagado durante mucho tiempo, el hielo de la cubitera puede derretirse y convertirse en agua que caiga al suelo.
La luz no funciona	<ul style="list-style-type: none">• La luz LED podría estar dañada. Para reemplazar la luz LED, consulte el capítulo Limpieza y cuidado.• El sistema de control ha desactivado las luces porque la puerta ha estado abierta demasiado rato. Cierre y vuelva a abrir la puerta para reactivar las luces.

Resolución de problemas

Problema	Causa posible y Solución
No dispensa hielo	<ul style="list-style-type: none">• ¿Ha esperado 10 horas después de la instalación de la línea de agua antes de empezar a producir hielo? Si no está lo suficientemente frío, el hielo tardará más tiempo en producirse como durante la primera instalación.• ¿Está conectada la tubería de agua y la válvula abierta?• ¿Ha detenido manualmente la función de la máquina de hielo? Asegúrese de que haya elegido el modo en Cubos o Triturado.• ¿Hay hielo bloqueado en la cubitera de la máquina de hielo o en el conducto de hielo?• ¿La temperatura del congelador es demasiado cálida? Intente ajustar una temperatura más baja del congelador.
El dispensador de agua no está funcionando	<ul style="list-style-type: none">• ¿Está bien instalado el recipiente para agua?• Asegúrese de que haya agua suficiente en el recipiente para agua.• ¿La línea de agua se ha roto o estropeado? Asegúrese de que la línea de agua no esté obstruida.• ¿El recipiente para agua está congelado y la temperatura del frigorífico es muy baja? Intente seleccionar una configuración más cálida en la pantalla.• ¿Funciona la bomba de agua?
Se escucha el agua moviéndose dentro del refrigerador	<ul style="list-style-type: none">• Esto es normal. El burbujeo viene del líquido refrigerante que circula por el refrigerador.
No se puede conectar el aparato a la red WiFi	<ul style="list-style-type: none">• La contraseña de la red Wi-Fi doméstica se ha introducido incorrectamente. Asegúrese de que la contraseña sea correcta y conéctese de nuevo.• La frecuencia del router Wi-Fi doméstico no es de 2,4 GHz. El aparato solo admite una frecuencia de radio de 2,4 GHz. Establece un SSID Wi-Fi de 2,4 GHz dedicado y conecta el dispositivo a ese SSID.• El router y el aparato están muy alejados, lo que provoca la mala calidad de la red. Considere la posibilidad de acercar el router al aparato o de adquirir un extensor de alcance Wi-Fi e instalarlo.

Eliminación del aparato

Está prohibido eliminar este aparato con los residuos domésticos.

Materiales de embalaje

Los materiales de embalaje con el símbolo de reciclaje son reciclables. Deseche el embalaje a un contenedor de recogida de residuos adecuado para reciclarlo.

Antes de desechar el aparato

1. Desconecte el cable de alimentación del tomacorriente.
2. Corte el cable eléctrico y deséchelo con el enchufe.



Advertencia

Los refrigeradores contienen refrigerante y gases en el aislamiento. Se debe desechar el refrigerante y los gases de forma profesional, ya que podrían provocar lesiones oculares o ignición. Asegúrese de que la tubería del circuito de refrigerante no esté dañada antes de desecharla correctamente.

Eliminación Correcta del producto



Esta marca indica que este producto no debe eliminarse con otros desechos domésticos en UE. Para evitar posibles daños al medio ambiente o la salud humana por la eliminación incontrolada de residuos, recíclelo de manera responsable para promover la reutilización sostenible de los recursos materiales. Para devolver su dispositivo usado, utilice los sistemas de devolución y recogida o póngase en contacto con el distribuidor donde compró el producto. Ellos pueden retirar este producto para un reciclaje seguro para el medio ambiente.

Eliminación del aparato

Para evitar contaminar los alimentos, siga las siguientes instrucciones

- Si abre la puerta por largos periodos, puede aumentar significativamente la temperatura de los compartimientos del aparato.
- Limpie regularmente las superficies que puedan estar en contacto con alimentos y sistemas de desagües accesibles.
- Almacene la carne y el pescado crudo en los recipientes adecuados del refrigerador para que no estén en contacto ni goteen sobre otros alimentos.
- Los compartimientos de dos estrellas para alimentos congelados son ideales para almacenar alimentos precongelados o cremas heladas y hacer cubitos de hielo.
- Los compartimientos de uno, dos y tres estrellas no son aptos para congelar alimentos frescos.

Orden	Tipo de compartimentos	Temperatura de almacenamiento meta [°C]	Alimentos apropiados
1	Frigorífico	+2~+8	Los huevos, los alimentos cocidos, los alimentos envasados, las frutas y verduras, los productos lácteos, las tortas, las bebidas y otros alimentos no aptos para congelar.
2	(***)*_ Congelador	≤-18	Marisco (pescado, langostinos, moluscos), productos acuáticos de agua dulce y productos cárnicos (tiempo recomendado de 3 meses, los valores nutricionales y el sabor disminuyen con el tiempo), apto para alimentos frescos congelados.
3	***_ Congelador	≤-18	Marisco (pescado, langostinos, moluscos), productos acuáticos de agua dulce y productos cárnicos (tiempo recomendado de 3 meses, los valores nutricionales y el sabor disminuyen con el tiempo), no es apto para alimentos frescos congelados.
4	Vino	+5~+20	Vino rojo, vino blanco, vino espumante, etc.

Eliminación del aparato

Orden	Tipo de compartimentos	Temperatura de almacenamiento meta [°C]	Alimentos apropiados
5	**_- Congelador	≤-12	Marisco (pescado, langostinos, moluscos), productos acuáticos de agua dulce y productos cárnicos (tiempo recomendado de 2 meses, los valores nutricionales y el sabor disminuyen con el tiempo), no es apto para alimentos frescos congelados.
6	*-Congelador	≤-6	Marisco (pescado, langostinos, moluscos), productos acuáticos de agua dulce y productos cárnicos (tiempo recomendado de 1 mes, los valores nutricionales y el sabor disminuyen con el tiempo), no es apto para alimentos frescos congelados.
7	0 - estrella	-6~0	Cerdo fresco, carne de res, pescado, pollo, algunos alimentos procesados envasados, etc. (Se recomienda consumir dentro del mismo día, preferiblemente no más de 3 días). Alimentos procesados encapsulados o parcialmente empaquetados (alimentos no congelables)
8	Fresco	-2~+3	Cerdo fresco/congelado, carne de res, pollo, productos de agua dulce, etc. (se recomienda almacenar 7 días por debajo de 0°C y por encima de 0°C para consumir dentro del mismo día, preferiblemente no más de 2 días). Marisco (se recomienda almacenar 15 días por debajo de 0°C y no se recomienda almacenar sobre 0°C)
9	Alimentos frescos	0~+4	Cerdo fresco, carne de res, pescado, pollo, alimentos cocidos, etc. (Se recomienda consumir dentro del mismo día, preferiblemente no más de 3 días).

Eliminación del aparato



Nota

Almacene los distintos alimentos según los compartimentos o temperatura meta del alimento comprado.

- Si el refrigerador está vacío por largos periodos, desconéctelo, descongélelo, límpielo, séquelo y deje la puerta abierta para evitar la formación de moho dentro del aparato.

Limpieza del dispensador de agua (especial para productos con dispensador de agua):

- Limpie el tanque de agua si no se ha utilizado por 48 horas; purgue el sistema de agua conectado al suministro de agua en caso de no haber extraído agua por 5 días.



Advertencia

Se debe envasar los alimentos antes de introducirlos en el refrigerador y embotellar los líquidos o introducirlos en contenedores con tapa para evitar que se derramen, ya que la estructura de diseño del producto no es fácil de limpiar.

Hisense

life reimagined

Hisense

life reimagined

USER'S OPERATION MANUAL

Before operating this unit, please read this manual thoroughly, and retain for future reference

EN

English

Contents

Thank you for choosing Hisense. We are sure you will find your new refrigerator a pleasure to use. However, before you use the appliance, we recommend that you carefully read the instructions, which provide details about installing and using the product. Please keep this manual for future reference.

Safety and warning information	01
Installing your new appliance.....	13
Description of the appliance.....	17
Display controls.....	18
Using your appliance.....	22
Reverse the door	24
Cleaning and care.....	29
Helpful hints and tips.....	31
Troubleshooting.....	32
Disposal of the appliance.....	36

Safety and warning information

For your safety and correct usage before installing and first using the appliance, read this user manual carefully, including its hints and warnings. To avoid unnecessary mistakes and accidents, it is important to make sure that all people using the appliance are thoroughly familiar with its operation and safety features. Save these instructions and be sure that they remain with the appliance if it is moved or sold, so that anyone using it throughout its life, will be properly informed on its usage and safety notices. For the safety of life and property, keep the precautions of these user's instructions as the manufacturer is not responsible for damages caused by omission.



Safety for children and others who are vulnerable people

According to EN standard

This appliance can be used by children aged from 8 years and above and persons with reduced physical, sensory or mental capabilities or lack of experience and knowledge if they have been given supervision or instruction concerning use of the appliance in a safe way and understand the hazards involved. Children shall not play with the appliance. Cleaning and user maintenance shall not be made by children without supervision.

Safety and warning information



Safety for children and others who are vulnerable people

According to IEC standard

This appliance is not intended for use by persons (including children) with reduced physical, sensory or mental capabilities, or lack of experience and knowledge, unless they have been given supervision or instruction concerning use of the appliance by a person responsible for their safety.

Keep all packaging away from children as there is risk of suffocation.

If you are discarding the appliance, pull the plug out of the socket, cut the connection cable (as close to the appliance as you can) and remove the door to prevent children playing from suffering an electric shock or from closing themselves inside it.

If this appliance, featuring a magnetic door seals, is to replace an older appliance having a spring lock (latch) on the door or lid, be sure to make the spring lock unusable before you discard the old appliance. This will prevent it from becoming a death trap for a child.

Safety and warning information



General safety

- **WARNING**

This appliance is intended to be used in household and similar applications such as 1.staff kitchen areas in shops, offices and other working environments; 2.farm houses and by clients in hotels, motels and other residential type environments;

1. bed and breakfast type environments;
2. catering and similar non-retail applications.

- **WARNING**

Fill with potable water only.

- **WARNING**

Do not store explosive substances such as aerosol cans with a flammable propellant in this appliance.

- **WARNING**

If the supply cord is damaged, it must be replaced by the manufacturer, its service agent or similarly qualified persons in order to avoid a hazard.

- **WARNING**

Keep ventilation openings, in the appliance enclosure or in the built-in structure, clear of obstruction.

Safety and warning information



General safety

- **WARNING**

Do not use mechanical devices or other means to accelerate the defrosting process, other than those recommended by the manufacturer.

- **WARNING**

Do not damage the refrigerant circuit.

- **WARNING**

Do not use electrical appliances inside the food storage compartments of the appliance, unless they are of the type recommended by the manufacturer.

- **WARNING**

The refrigerant and insulation blowing gas are flammable. When disposing of the appliance, do so only at an authorized waste disposal centre. Do not expose to flame.

- **WARNING**

The refrigerant and insulation blowing gas are flammable. When disposing of the appliance, do so only at an authorized waste disposal centre. Do not expose to flame.

- **WARNING**

When positioning the appliance, ensure the supply cord is not trapped or damaged.

Safety and warning information

General safety

- **WARNING**

Do not locate multiple portable socket-outlets or portable power supplies at the rear of the appliance.

Replacing the illuminating lamps

- **WARNING**

The illuminating lamps must not be replaced by the user! If the illuminating lamps is damaged, contact the customer helpline for assistance. This warning is only for refrigerators that contain illuminating lamps.

Refrigerant

The refrigerant isobutene (R600a) is contained within the refrigerant circuit of the appliance, a natural gas with a high level of environmental compatibility, which is nevertheless flammable. During transportation and installation of the appliance, ensure that none of the components of the refrigerant circuit becomes damaged. The refrigerant (R600a) is flammable.

Safety and warning information

Refrigerant

• **WARNING**

Refrigerators contain refrigerant and gases in the insulation. Refrigerant and gases must be disposed of professionally as they may cause eye injuries or ignition. Ensure that tubing of the refrigerant circuit is not damaged prior to proper disposal.



WARNING **Risk of fire/flammable materials**

If the refrigerant circuit should be damaged:

1. Avoid opening flames and sources of ignition.
2. Thoroughly ventilate the room in which the appliance is situated.

It is dangerous to alter the specifications or modify this product in any way.

Any damage to the cord may cause a short circuit, fire, and/or electric shock.

Safety and warning information

Electrical safety

1. The power cord must not be lengthened.
2. Make sure that the power plug is not crushed or damaged. A crushed or damaged power plug may overheat and cause a fire.
3. Make sure that you can access the main plug of the appliance.
4. Do not pull the main cable.
5. If the power plug socket is loose, do not insert the power plug. There is a risk of electric shock or fire.
6. You must not operate the appliance without the interior lighting lamp cover.
7. The fridge is only applied with power supply of single phase alternating current of 220~240V/50Hz. If fluctuation of voltage in the district of user is so large that the voltage exceeds the above scope, for safety sake, be sure to apply A. C. Automatic voltage regulator of more than 350W to the fridge. The fridge must employ a special power socket instead of common one with other electric appliances. Its plug must match the socket with ground wire.

Safety and warning information

Daily use

- Do not store flammable gas or liquids in the appliance, There is a risk of an explosion.
- Do not operate any electrical appliances in the appliance (e. g. electric ice cream makers, mixers etc.).
- When unplugging always pull the plug from the mains socket, do not pull on the cable.
- Do not place hot items near the plastic components of this appliance.
- This refrigerating appliance is not intended to be used as a built-in appliance.
- Do not place food products directly against the air outlet on the rear wall.
- Store pre-packed frozen food in accordance with the frozen food manufacture's instructions.
- The appliances manufactures storage recommendations should be strictly adhered to. Refer to relevant instructions for storage.
- Do not place carbonated or fizzy drinks in the freezer compartment as it creates pressure on the container, which may cause it to explode, resulting in damage to the appliance.

Safety and warning information

- Do not place food products directly against the air outlet on the rear wall.
- Store pre-packed frozen food in accordance with the frozen food manufacture's instructions.
- The appliances manufactures storage recommendations should be strictly adhered to. Refer to relevant instructions for storage.
- Do not place carbonated or fizzy drinks in the freezer compartment as it creates pressure on the container, which may cause it to explode, resulting in damage to the appliance.
- Frozen food can cause frost burns if consumed straight from the freezer compartment.
- Do not place the appliance in direct sunlight.
- Keep burning candles, lamps and other items with naked flames away from the appliance so that do not set the appliance on fire.
- The appliance is intended for keeping food stuff and/or beverages in normal household as explained in this instruction booklet. The appliance is heavy. Care should be taken when moving it.
- Do not remove nor touch items from the freezer compartment if your hands are damp/wet, as this could cause skin abrasions or frost/freezer burns.
- Never use the base, drawers, doors etc. to stand on or as supports.

Safety and warning information

- Frozen food must not be refrozen once it has been thawed out.
- Do not consume ice popsicles or ice cubes straight from the freezer as this can cause freezer burn to the mouth and lips. ,
- To avoid items falling and causing injury or damage to the appliance, do not overload the door racks or put too much food in the crisper drawers.
- In order to sense the temperature near the appliance and make the appliance run better, add temperature sensor outside the box of appliance.
- The WiFi module is installed in the control box at the top of appliance. In order to avoid interference and cause weak signal, it is recommended to cancel large-area metal products or water-containing drinks around the top of the box.

Caution! Care and cleaning

- Before maintenance, switch off the appliance and disconnect the mains plug from the mains socket.
- Do not clean the appliance with metal objects, steam cleaner, ethereal oils, organic solvents or abrasive cleansers.
- Do not use sharp objects to remove frost from the appliance. Use a plastic scraper.

Safety and warning information

Installation Important

- For electrical connection carefully, follow the instructions given in this manual. Unpack the appliance and check if there are damages on it.
- Do not connect the appliance if it is damaged. Report possible damages immediately to the place you bought it. In this case retain packing.
- It is advisable to wait at least four hours before connecting the appliance to allow the oil to flow back in the compressor.
- Adequate air circulation should be around the appliance, lacking this leads to overheating. To achieve sufficient ventilation, follow the instructions relevant to installation.
- Wherever possible the back of the product should not be too close to a wall to avoid touching or catching warm parts (compressor, condenser) to prevent the risk of fire, follow the instructions relevant to installation.
- The appliance must not be locate close to radiators or cookers.
- Make sure that the mains plug is accessible after the installation of the appliance.

Safety and warning information

- The appliance must not be located close to radiators or cookers.
- Make sure that the mains plug is accessible after the installation of the appliance.
- Transmitting frequency band(s) and max allowed transmitting power in the operating frequency band(s): 2400–2483.5MHz, less than or equal to 20dbm.
- This equipment should be installed and operated with minimum distance 20cm between the radiator & your body.

Service

- Any electrical work required to do the servicing of the appliance should be carried out by qualified electrician or competent person.
- This product must be serviced by an authorized Service Center, and only genuine spare parts must be used.
 1. If the appliance is Frost Free.
 2. If the appliance contains freezer compartment.

Note

Children aged from 3 to 8 years are allowed to load and unload refrigerating appliances. (This clause applies only to the EU region.)

Installing your new appliance

Before using the appliance for the first time, you should be aware of the following tips.

Ventilation of appliance

In order to improve efficiency of the cooling system and save energy, it is necessary to maintain good ventilation around the appliance for the dissipation of heat. For this reason, sufficient clear space should be available around the refrigerator.

Suggest:

It is advisable for there to be 50-70mm of space from the back to the wall, at least 100 mm from its top, at least 100mm from its side to the wall and a clear space upfront to allow the freezer door to open 105°

In the non-built-in status

Relevant information (mm)

W	W1	D	D1	D2
595	170	600	627	1160

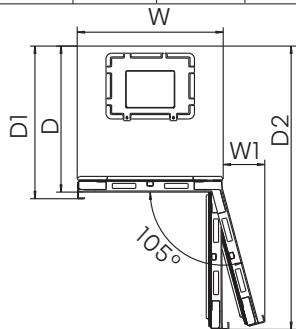

Reserve a gap of more than 5mm on the top side

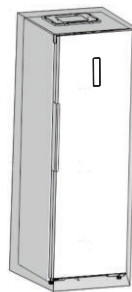

Product size(mm): 595*600*1856

The appliance can also be placed next to or between furniture elements or against a wall. In such a case, the appliance will operate flawlessly, but noise and electricity consumption may increase.

In the built-in status

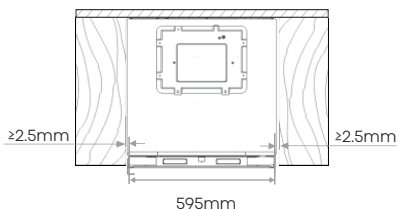

Door closing status for refrigerator in the built-in status

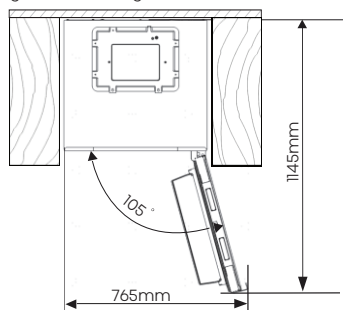

The total space required for the refrigerator to fully open the door in the built-in status

Installing your new appliance



Note

This appliance performs well in the climate class from SN to ST. It may not work properly if being left at a temperature above or below the indicated range for a long period.

Climate class	Ambient temperature
SN	+10°C to +32°C
N	+16°C to +32°C
ST	+16°C to +38°C
T	+16°C to +43°C

Stand your appliance in a dry place to avoid high moisture damage. Keep the appliance out of direct sunlight, rain or frost. Stand the appliance away from heat sources such as stoves, fires or heaters.

Leveling of appliance

- For sufficient leveling and air circulating in the lower rear section of the appliance, the bottom feet may need to be adjusted. Please use a suitable spanner.
- To allow the doors to self-close, tilt back the top backwards at about 15mm or 0.5 by turning the adjustable feet.
- Whenever you want to move the appliance, remember to turn the feet back up, so that the appliance can roll freely. Reinstall the appliance when relocating.

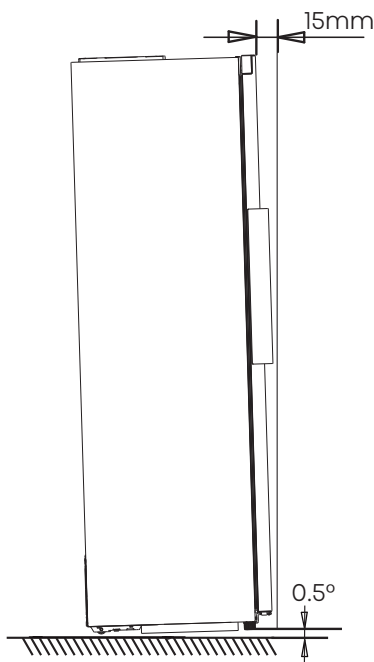

Installing your new appliance

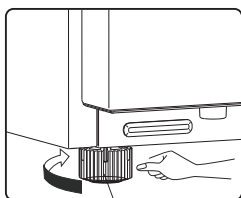

adjustabel bottom feet







adjustabel bottom feet

Warning

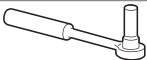
- For proper installation, this refrigerator must be placed on a level surface of hard material that is the same height as the rest of the flooring. This surface should be strong enough to support a fully loaded refrigerator.
- The rollers, which are not castors, should be only used for forward or backward movement. Moving the refrigerator sideways may damage your floor and the rollers.

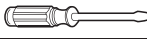
Tools you will need

	
8mm socket wrench	Cross-shaped screwdriver
	
Thin-blade screwdriver	Monkey wrench
	
	8mm wrench

Note: Before you start lay the refrigerator on its back in order to gain access to the base, you should rest it on soft foam packaging or similar material to avoid damaging the backboard of the refrigerator. To reverse the door, the following steps are generally recommended.

- There is no need to install these accessories under normal usage. Only under the extreme circumstances, that is opening the door about 90 degree, this refrigerator may take risk of tipping. Then supporting pad should be fastened to the lower base cover to steady this appliance.

1. Tilt appliance to find screw hole on the left of lower base cover.

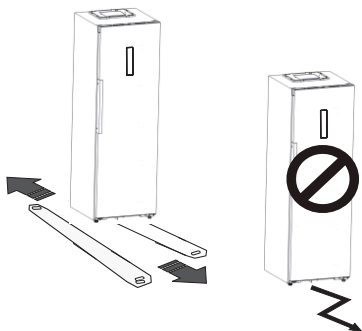
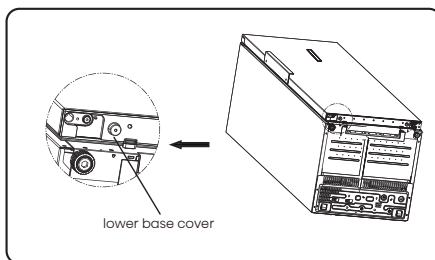

Installing your new appliance

2. Put screw into the hole of supporting pad.

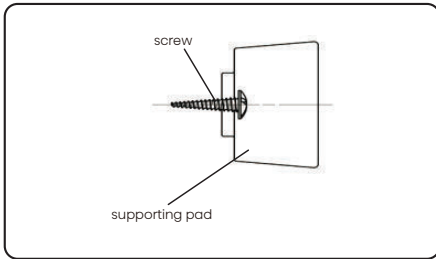

3. Make screw in alignment with the hole on lower base cover. Fasten supporting pad to the base cover firmly by a cross screwdriver (self-provided).

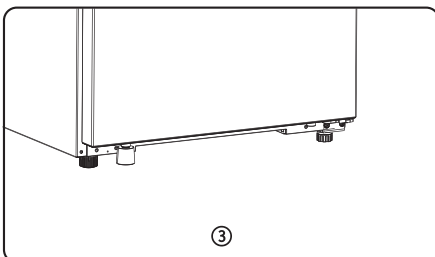
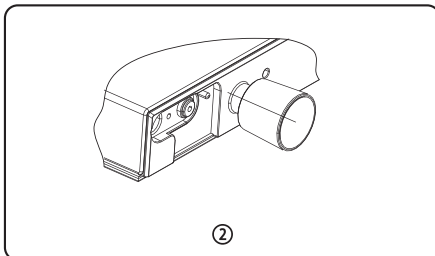
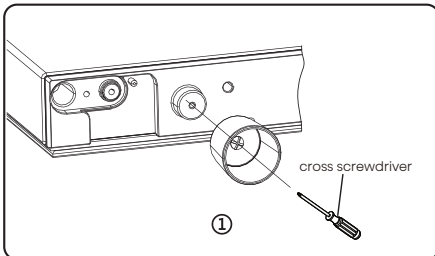

Description of the appliance

View of the appliance

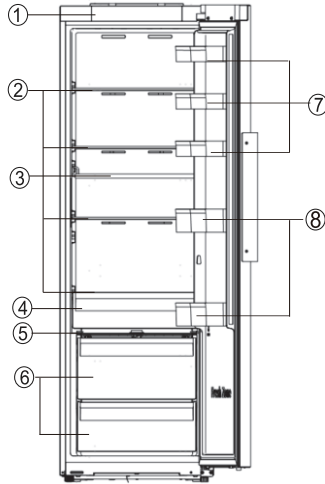

- ① Decorative cover
- ② Shelves
- ③ Wine rack
- ④ 0°C Fresh Box
- ⑤ Vegetable drawer cover
- ⑥ Vegetable drawer
- ⑦ Upper door rack
- ⑧ Lower door rack



Note

- Due to constant development of our products, your refrigerator may be slightly different from this instruction manual, but its functions and usage remain the same.
- To get the best energy efficiency of this product, please place all shelves, drawers on their original position as the illustration above.

Display controls

All functions and controls of the unit are accessible from a control panel conveniently located on the door. A display circuit board allows easy configuration of features and settings in a simple and intuitive manner.

Note: The display board has a power-off memory function.

Display Controls

Use your appliance according to the following control regulations, your appliance has the corresponding functions and models as the display panels showed in the pictures below. When the appliance is powered on for the first time, the backlighting of the icons on display panel starts working. If no button have been pressed and the doors are closed after one minute, the backlighting will turn off.

1. Power



If you want to stop using it, you can turn the appliance off by pressing "Power" button for 3 seconds.

Press and hold "Power" button for 3 seconds to turn the standby function on or off.

When the standby function is on, the display panel will show "--".

Important!

Do not store any food in the refrigerator during this time. If you will not use the refrigerator for a long time, please pull the plug.



Note

When the standby function is on, the refrigerator stops cooling and the light is off.



Electronic Control
(located on the door of appliance)

2. Eco



Press the "Mode" button to turn on the energy saving function, the "Eco" icon will be illuminated.

When the Eco function is on, the temperature of fridge is automatically switched to 6°C. If there is no operation, will take affect after 10 seconds.

When Eco function is on, you can touch the "Fridge" button until the corresponding mode icon turns off. The refrigerator temperature setting will revert back to the previous setting.

3. Super Cool



The Super Cool feature helps to keep food stored in the refrigerator at the setting temperature during periods of high usage, large grocery loads,

Display controls

or temporarily warm room temperatures. The Super Cool feature lowers the temperature in the fridge compartment.

1. Press the "Mode" button to turn on the Super Cool function, the temperature for the Fridge is set to 2°C and The "❄️" icon will be illuminated.

If there is no operation, will take affect after 10 seconds.

2. Super cool will automatically turn off after about 6 hours.

3. When super cool function is on, you can touch the "Fridge" button until the corresponding mode icon turns off. The refrigerator temperature setting will revert back to the previous setting.

4. Fridge Compartment Temperature

Press the "Fridge" button repeatedly to cycle from 8°C to 2°C.

If there is no operation, the setting temperature will take affect after 10 seconds.

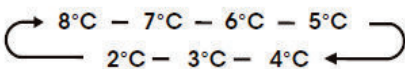

Note

- Each press of the button decrease the setting temperature by one degree.
- When you set a temperature, you are setting an average temperature for the entire compartment. The actual compartment temperatures may vary from the temperatures displayed depending on the

amount and placement of stored food, and the surrounding room temperature. Recommended Temperature Settings: 4°C

5. Alarm High temperature alarm:

 Alarm If the temperature inside the appliance is too high, an alarm will sound to alert you and the "⚠️" icon will illuminated.

In non-standby function, the temperature inside the box is detected after 24 hours of powering on. If the temperature remains too high for 4 hours, the high temperature alarm will be triggered.

Switching off the alarm:

If you want to switch off the acoustic alarm, briefly press the "Alarm" button. The "⚠️" icon will remain illuminated until the actual temperature in the appliance drops below the alarm level.

When the appliance reaches an adequate temperature, then the "⚠️" icon will extinguished, high temperature alarm cleared.

If you have not cancelled the high temperature alarm, the "⚠️" icon will remain illuminated, and the buzzer will sound three times per minute. After more than 10 minutes, the alarm will stop.

Door Open Alarm

If a door is open for longer than 1

Display controls

minutes, an alarm will sound to alert you. The alarm will sound 5 times every minute in the first and second minutes. Starting from the third minute, the alarm will sound once per second. If the alarm beeps for a long time, the buzzer will stop after 10 minutes of opening the door.

To turn off the alarm, close all doors completely.

6. Demo mode

Demo mode is for store display, and it prevents the refrigerator from generating cool air. In this of Cooling off Mode, the refrigerator may seem like it is working but it will not make cool air. If there is no button operation for 10 seconds, it will keep display "OF", otherwise it will display the set temperature.

To switch off demo mode, press and hold "Power" and "Fridge" buttons at same time for three seconds and the buzzer beeps 3 times.

7. Connecting your refrigerator to Wi-Fi

 ConnectLife app is a smart home app that allows you to communicate with your smart appliances using a smartphone or tablet.

Installation

1. Open the Apple App Store (iOS) or

the Google Play Store (Android) on your smartphone.

2. Search for the "ConnectLife" app. You will see an app with the following icon:



3. Download and install the ConnectLife app provided by Connect Life, LLC. Alternatively, you can scan the following QR code with your smart phone or tablet to find the ConnectLife app:



APP Version

Current Android&IOS Version: V2.2.0

The version of the App is constantly being changed and upgraded, please refer to the version that is actually downloaded from the App Store, AppGallery or Google Play store.

Display controls

Connecting your refrigerator

After installing the ConnectLife app, sign in or create an account and follow these steps:

1.Ensure the appliance is powered on and the display panel is active. You'll know it's ready when the panel lights up.



2.Press and hold the“Mode” button for 3 seconds until you hear a beep and see the“”light flashing after it constantly on for a few seconds.



3.Ensure Bluetooth is enabled on your phone and open the ConnectLife app. Look for the pop-up indicating that a new appliance has been found. Tap the button on the pop-up and follow the instructions to proceed.

4.If a pop-up doesn't appear, tap the button called “Add appliance” or “+” in the app.

5.Locate “Refrigerator” in the device list and select it.

6.Follow the instructions in the app connect your refrigerator. Once the setup is complete, your refrigerator will appear on your home screen.

Display controls



Note

- The appliance will remain in pairing mode for a maximum of 5 minutes.
- The factory reset your network settings, press and hold the "Mode" button for 6 seconds. You will hear two beeps once the appliance is reset.
- After resetting, the appliance will automatically go into pairing mode.
- A solid Wi-Fi light indicates the appliance is successfully connected to the home network.

Using your appliance

Your appliance has the accessories as the "Description of the appliance" showed in general, with this part instruction you can have the right way to use them. We recommend that you read through them carefully before using the appliance.

Door rack

- It is suitable for the storage of eggs, canned liquid, bottled drinks and packed food, etc. Do not place too many heavy things in the racks.
- The door racks can be placed at different heights according to your requirements. Please take food out of the shelf before lifting vertically to reposition.

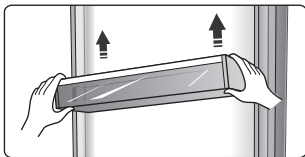

- All the door racks are completely removable for cleaning.

Storage shelves

- The storage shelves can be taken out to be cleaned.

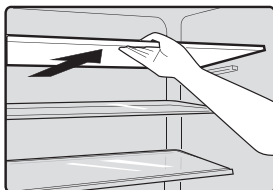

Flexible wine rack

- It is for storing bottled wine or drinks, and it can be taken out to clean.

Note: Do not place the bottled wine or drinks directly in front of the air outlet on the wind channel, which may cause it to freeze.

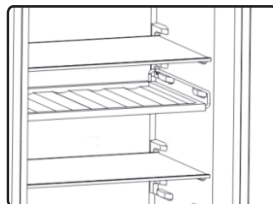

0°C Fresh Box

- In this drawer you can get a lower temperature to store fish, meat and other erodible food temporarily. There are some commendations in the below table which you can consult.

Note: Due to the environment temperature and setting temperature both influence the temperature of 0°C box (drawer), the actual temperature may change in a certain range. The temperature of this drawer may lower than zero, so it is normal that liquid in this drawer was frozen.

Using your appliance

Vegetable drawer

- The vegetable drawer is suitable for storage of vegetables and fruit, etc.

Crisper and Humidity control

- Before you use it, you need to tear off its protective tape, as shown in the position below.

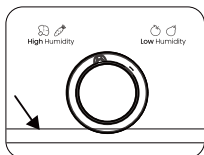

- You can rotate the knob on the crisper cover to keep different humidity in the crisper. Push the knob to the left, you will keep a higher humidity which can storage vegetable and fruit long and fresh, to the right will be lower humidity. It is for controlling the temperature of the crisper and avoiding the vegetable losing moisture.

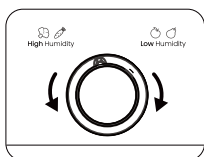

Reverse the door



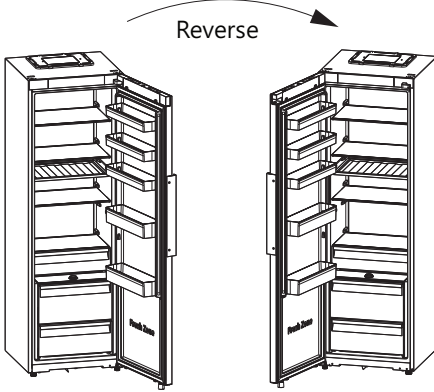



The side in which the door opens can be changed from the right side (as supplied) to the left side, if the installation site allows for it.



WARNING

When reversing the door, the appliance must not be connected to the mains. Ensure that the plug is removed from the mains socket.





The parts you will need (provided):

Provided	
	
Case Corner Cover(left)	Case Corner Cover(right)
1	1
	
Door Corner Cover(left)	Door Corner Cover(right)
1	1
	
left upper hinge part	4mm Allen Wrench
1	1
	
hole cover	
1	

Note

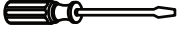
You should rest the appliance on soft foam packaging or similar material to avoid damage. If required you may lay the refrigerator on its back in order to gain access to the base.

The tools you will need (Not provided):

Not provided	
	
8mm socket driver	Thin-blade screwdriver
	
Cross-shaped screwdriver	Adjustable Wrench
	
Putty knife	

1. Stand the refrigerator upright, open the door, use a thin-blade screwdriver to pry off the Door Corner cover(right), the Door Corner cover(left), the Case cover(right) and the Case cover(left), and then put the corner covers in the accessory bag for backup.

NOTE: you should need to pad the pry area with cloth towel to avoid scratching the top of the refrigerator.

Reverse the door

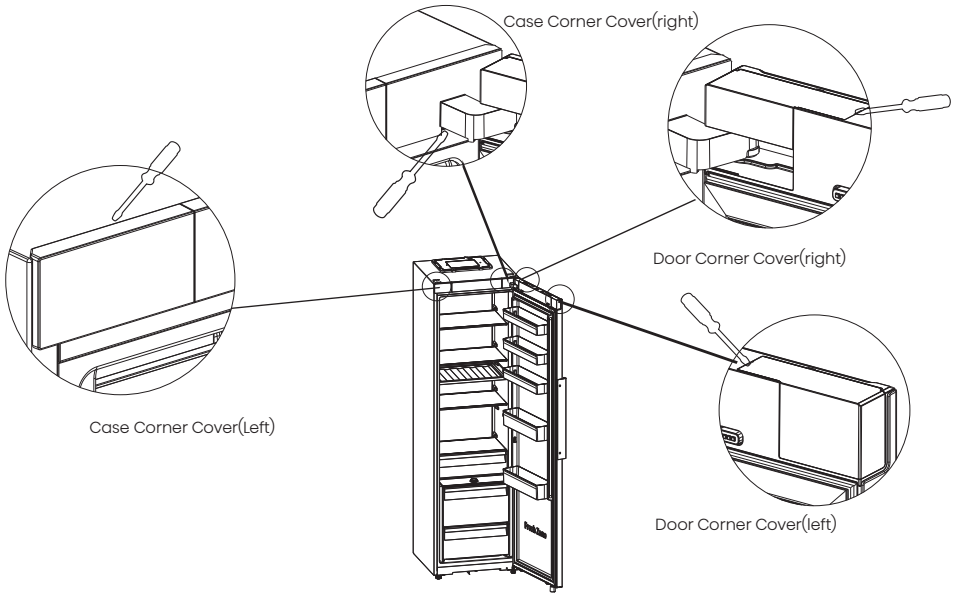

2.using the screwdriver to remove the two screws on the left and right sides of the Decorative cover, and remove the Decorative cover.

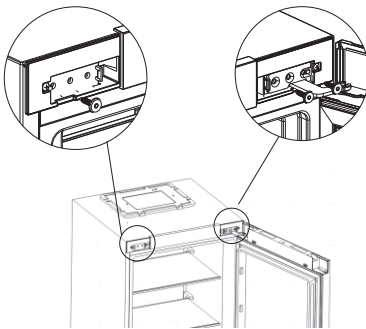

3.Unplug the connector

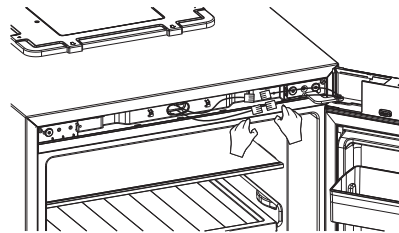

4.Using the 4mm Allen Wrench to remove the two screws on the right side that hold the right upper hinge part in place and the screw on the left side.(Please support the door when you doing it.)

Reverse the door

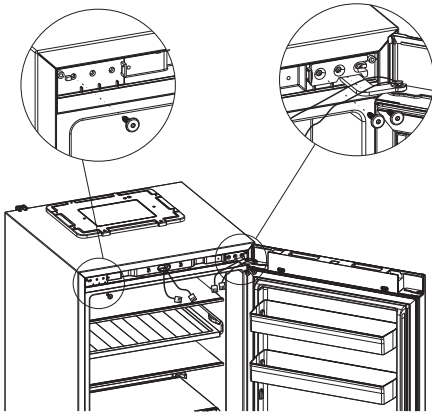

5.Remove the door and place it on a smooth surface with its panel upwards.Loose 2 self-tapping screws , detach the stopper,the door backstop and the shaft sleeve, then install the stopper , the door backstop and the shaft sleeve to the left side with 2 self-tapping screws .

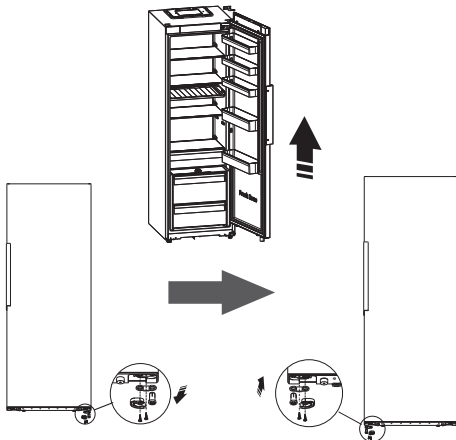

6.Removing the handle cover and using a cross-shaped screwdriver to unscrew the screws on the handle. And using a putty knife to remove the screw hole covers on the other side of the door .

Then install the screw hole covers to the left side of the door. Finally, using a cross-shaped screwdriver to install the screws on the handle and install the handle cover.

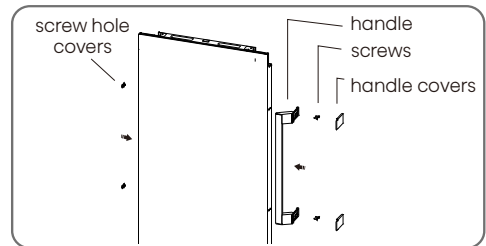
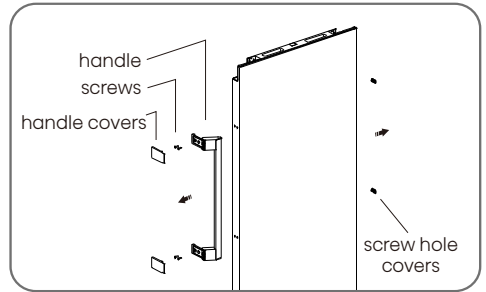

7.Lay the refrigerator on soft foam packaging or similar material. Remove the adjustable bottom feet parts, then remove the lower hinge part by unscrewing the screws . Finally unscrew the bottom hinge axis and remove it to the hole which is other side and screw it.

Reverse the door

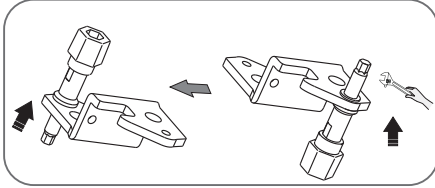
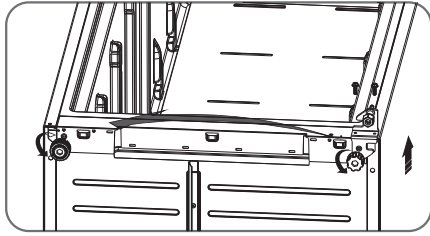

8. Replace the lower hinge part to the left side and fixing it with the special flange screws. Replace the adjustable bottom feet part to another side and fixing it. Install the hole cover (provided in the accessory bag) to hole of lower cover plate.

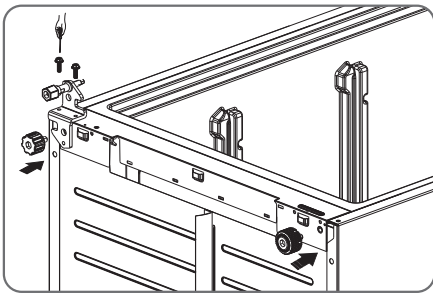

9. The harness leads from the left, Install the Decorative cover and fixing it with two screws

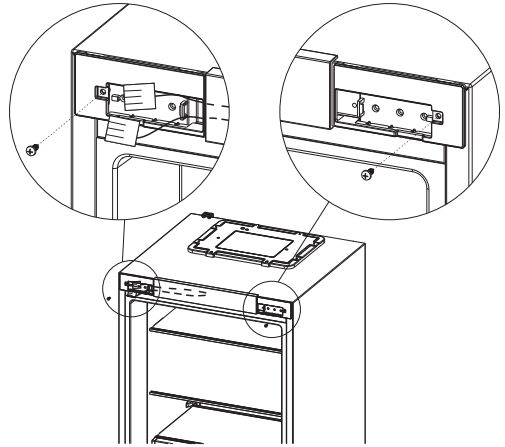

10. Transfer the upper door to appropriate position. Align the lower hole of the upper door with the upper hinge shaft of the middle hinge, then align the upper hole of the upper door with the hinge shaft of the left upper hinge. Finally adjust the left upper hinge to the appropriate position and then install it with 2 screws.

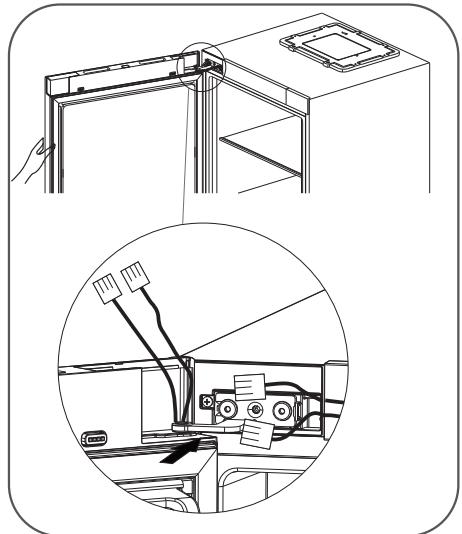

Reverse the door

11. Connecting connector

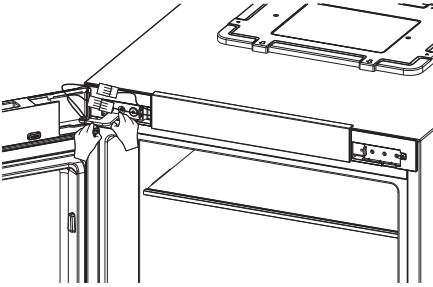

12. Reinstall the Door Corner cover(right), the Door Corner cover(left),the Case Corner cover(right) and the Case Corner cover(left)which are taken from the accessory bag.

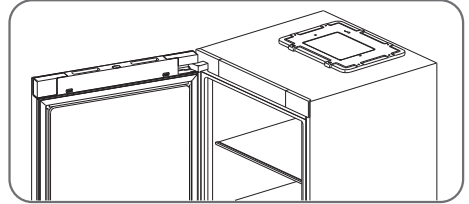

Cleaning and care

- For hygienic reasons the appliance (including exterior and interior accessories) should be cleaned regularly (at least every two months).

Warning

- The appliance must not be connected to the mains during cleaning. Danger of electrical shock! Before cleaning switch the appliance off and remove the plug from the mains socket.

Exterior cleaning

To maintain good appearance of your appliance, you should clean it regularly.

- Wipe the digital panel and display panel with a clean, soft cloth.
- Spray water onto the cleaning cloth instead of spraying directly on the surface of the appliance. This helps ensure an even distribution of moisture to the surface.
- Clean the doors, handles and cabinet surfaces with a mild detergent and then wiped dry with a soft cloth.

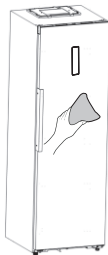

Warning

- Do not use sharp objects as they are likely to scratch the surface.
- Do not use Thinner, Car detergent Clorox, ethereal oil, abrasive cleansers or organic solvent such as Benzene for cleaning. They may damage the surface of the appliance and may cause fire.

Interior cleaning

- You should clean the appliance interior regularly. It will be easier to clean when food stocks are low. You can remove the drawers and shelves for a more thorough clean.
- Wipe the inside of the fridge with a weak solution of bicarbonate of soda, and then rinse with warm water using a wrung-out sponge or cloth. Wipe completely dry before replacing the shelves and baskets.
- Thoroughly dry all surfaces and removable parts before putting them back into place.

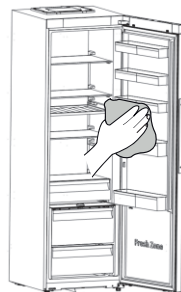

Cleaning and care

- Although this appliance automatically defrosts, a layer of frost may occur on the fridge compartment's interior walls if the fridge door is opened frequently or kept open too long.
- If the frost is too thick, choose a time when the fridge is nearly empty and proceed as follow:
 1. Remove existing food and accessories baskets, unplug the appliance from the mains power and leave the doors open. Ventilate the room thoroughly to accelerate the process.
 2. When defrosting is completed, clean your fridge as described above.



Warning

- Do not use sharp objects to remove frost from the fridge compartment.
- Only after the interior is completely dry should the appliance be switched back on and plugged back into the mains socket.

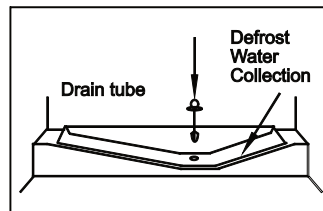

- This compartment defrosts automatically.

Door seals cleaning

- Take care to keep door seals clean. Sticky food and drinks can cause seals to stick to the cabinet and tear when you open the door. Wash the seals with a mild detergent and warm water. Rinse and dry them thoroughly after cleaning.

Replacing the LED light

- This product contains a light source of energy efficiency class G on the top of the refrigerating chamber.



Warning

The LED light must not be replaced by the user! If damaged, contact the customer hepline for assistance.

Defrosting

Fridge compartment

Helpful hints and tips

Energy saving tips

- We recommend that you follow the tips to save energy.
- Try to avoid keeping the door open for long periods in order to conserve energy.
 - Ensure the appliance is away from any sources of heat (Direct sunlight, electric oven or cooker etc.)
 - Don't set the temperature colder than necessary.
 - Don't store warm food or evaporating liquid in the appliance.
 - Place the appliance in a well ventilated, humidity free room. Please refer to the installing your new appliance chapter.
 - The description of appliance diagram shows the correct combination for the drawers, crisper and shelves, do not adjust the combination as this is designed to be the most energy efficient configuration.

Hints for fresh food refrigeration

- Do not place hot food directly into the refrigerator or freezer, the internal temperature will increase resulting in the compressor having to work harder and will consume more energy.
- Do cover or wrap the food, particularly if it has a strong flavor.
- Place food properly so that air can circulate freely around it.

Hints for refrigeration

- Meat (all Types) Wrap in polythene food: wrap and place on the glass shelf above the vegetable drawer. Always follow food storage times and use by dates suggested by manufacturers.
- Cooked food, cold dishes, etc: They should be covered and may be placed on any shelf.
- Fruit and vegetables: They should be stored in the special drawer provided.
- Butter and cheese: Should be wrapped in airtight foil or plastic film wrap.
- Milk bottles: Should have a lid and be stored in the door racks.

Hints for fresh food refrigeration

- Ensure that frozen food has been stored correctly by the food retailer .
- Once defrosted, food will deteriorate rapidly and should not be re-frozen.
- Do not exceed the storage period indicated by the food manufacturer.

Helpful hints and tips

Switching off your appliance

- If the appliance needs to be switched off for an extended period, the following steps should be taken to prevent mould on the appliance.
 1. Remove all food.
 2. Remove the power plug from the mains socket.
 3. Clean and dry the interior thoroughly.
 4. Ensure that all the doors are wedged open slightly to allow air to circulate.

Troubleshooting

If you experience a problem with your appliance or are concerned that the appliance is not functioning correctly, you can carry out some easy checks before calling for service, please see below. You can carry out some easy checks according to this section before calling for service.



Warning

Don't try to repair the appliance yourself. If the problem persists after you have made the checks mentioned below, contact a qualified electrician, authorized service engineer or the shop where you purchased the product.

Problem	Possible cause & Solution
Appliance is not working correctly	Check whether the power cord is plugged into the power outlet properly.
	Check the fuse or circuit of your power supply, replace if necessary.

Troubleshooting

Problem	Possible cause & Solution
Appliance is not working correctly	The ambient temperature is too low. Try setting the chamber temperature to a colder level to solve this problem.
	It is normal that the refrigerator is not operating during the automatic defrost cycle, or for a short time after the appliance is switched on to protect the compressor.
Odours from the compartments	The interior may need to be cleaned.
	Some food, containers or wrapping cause odours.
Noise from the appliance	<p>The sounds below are quite normal:</p> <ul style="list-style-type: none"> • Compressor running noises. • Air movement noise from the small fan motor in the freezer compartment or other compartments. • Gurgling sound similar to water boiling. Popping noise during automatic defrosting. • Clicking noise before the compressor starts.
	<p>Other unusual noises are due to the reasons below and may need you to check and take action:</p> <ul style="list-style-type: none"> • The cabinet is not level. • The back of appliance touches the wall. • Bottles or containers knocking against each other.
The motor runs continuously	<p>It is normal to frequently hear the sound of the motor, it will need to run more when in following circumstances:</p> <ul style="list-style-type: none"> • Temperature setting is set colder than necessary. • Large quantity of warm food has recently been stored within the appliance. • The temperature outside the appliance is too high. • Doors are kept open too long or too often. • After your installing the appliance or it has been switched off for a long time.

Troubleshooting

Problem	Possible cause & Solution
A layer of frost occurs in the compartment	<p>Check that the air outlets are not blocked by food and ensure food is placed within the appliance to allow sufficient ventilation.</p> <ul style="list-style-type: none"> • Ensure the door can be fully closed . To remove the frost, please refer to the cleaning and care chapter.
Temperature inside is too warm	<p>You may have left the doors open too long or too frequently;</p> <ul style="list-style-type: none"> • Or the doors are kept open by some obstacle; • Or the appliance is located with insufficient clearance at the sides, back and top.
Temperature inside is too cold	<p>Increase the temperature by following the “Display controls” chapter.</p>
Doors can't be closed easily	<p>Check whether the top of the refrigerator is tilted back by 10–15mm to allow the doors to self close, or if something inside is preventing the doors from closing.</p>
Water drips on the floor	<p>The water pan (located at the rear bottom of the cabinet) may not be properly leveled, or the draining spout underneath the top of the compressor depot may not be properly positioned to direct water into this pan, or the water spout is blocked , or the water is not fully inserted into the connector.</p> <ul style="list-style-type: none"> • You may need to pull the refrigerator away from the wall to check the pan and spout and connector. • Check if the refrigerator is power-off for a long time, this may cause the ice in the bucket to melt into water, and flow to the floor.
The light is not working	<ul style="list-style-type: none"> • the LED light may be damaged. Refer to replace LED lights in cleaning and care chapter. • the control system has disabled the lights due to the door being kept open too long, close and reopen the door to reactivate the lights.

Troubleshooting

Problem	Possible cause & Solution
Ice is not dispensing	<ul style="list-style-type: none"> • Did you wait for 10 hours after installation of the water supply line before making ice? if it is not sufficiently cool, it may take longer to make ice, such as when first installed. • Is the water line connected and the water valve open? • Did you manually stop the ice making function? Make sure you have set the Cubed or Crushed mode on. • Is there any ice blocked within the ice maker bucket or ice chute? • Is the freezer temperature too warm? Try setting the freezer temperature lower.
Water dispenser is not functioning	<ul style="list-style-type: none"> • Is the water storage box installed accurately? Make sure there is enough water in the water storage box. • Is water line broke or bent? Make sure the water line is unblocked and clear of any obstruction. • Is the water storage box frozen for the refrigerator temperature is too low? Try selecting a warmer setting on the display panel. • Is the water pump working?
You can hear water bubbling in the refrigerator	<ul style="list-style-type: none"> • This is normal. The bubbling comes from the refrigerant coolant liquid circulating through the refrigerator.
Unable to connect appliance to WiFi network	<ul style="list-style-type: none"> • The password for home Wi-Fi network was entered incorrectly. Make sure the password is correct and connect again. • The home Wi-Fi router frequency is not 2.4GHz. The appliance only supports 2.4GHz radio frequency. Set up a dedicated 2.4GHz Wi-Fi SSID and connect the appliance to it. • The router and appliance kept far apart causing the poor network. Consider either moving the router closer to the appliance or purchasing Wi-Fi range extender and installing it.

Disposal of the appliance

It is prohibited to dispose of this appliance as household waste.

Packaging materials

Packaging materials with the recycle symbol are recyclable. Dispose of the packaging into a suitable waste collection container to recycle it.

Before disposal of the appliance

1. Pull out the mains plug from the mains socket.
2. Cut off the power cord and discard with the mains plug



Warning

Refrigerators contain refrigerant and gases in the insulation. Refrigerant and gases must be disposed of professionally as they may cause eye injuries or ignition. Ensure that tubing of the refrigerant circuit is not damaged prior to proper disposal.

Correct Disposal of this product



This marking indicates that this product should not be disposed of with other household wastes throughout the EU. To prevent possible harm to the environment or human health from uncontrolled waste disposal, recycle it responsibly to promote the sustainable reuse of material resources. To return your used device, please use the return and collection systems or contact the retailer where the product was purchased. They can take this product for environmental safe recycling.

Disposal of the appliance

To avoid contamination of food, please respect the following instructions

- Opening the door for long periods can cause a significant increase of the temperature in the compartments of the appliance.
- Clean regularly surfaces that can come in contact with food and accessible drainage systems.
- Store raw meat and fish in suitable containers in the refrigerator, so that it is not in contact with or drip onto other food.
- Two-star frozen-food compartments are suitable for storing pre-frozen food, storing or making ice cream and making ice cubes.
- One-, two- and three-star compartments are not suitable for the freezing of fresh food.

Order	Compartments type	Target storage temp.[°C]	Appropriate food
1	Fridge	+2~+8	Eggs, cooked food, packaged food, fruits and vegetables, dairy products, cakes, drinks and other foods which are not suitable for freezing.
2	(***)*-Freezer	≤-18	Seafood (fish, shrimp, shellfish), freshwater aquatic products and meat products (recommended for 3 months, the longer the storage time, the worse the taste and nutrition), suitable for frozen fresh food.
3	***-Freezer	≤-18	Seafood (fish, shrimp, shellfish), freshwater aquatic products and meat products (recommended for 3 months, the longer the storage time, the worse the taste and nutrition), are not suitable for frozen fresh food.
4	Wine	+5~+20	Red wine, white wine, sparkling wine etc.

Disposal of the appliance

Order	Compartments type	Target storage temp.[°C]	Appropriate food
5	**-Freezer	≤-12	Seafood (fish, shrimp, shellfish), freshwater aquatic products and meat products (recommended for 2 months, the longer the storage time, the worse the taste and nutrition), are not suitable for frozen fresh food.
6	*-Freezer	≤-6	Seafood (fish, shrimp, shellfish), freshwater aquatic products and meat products (recommended for 1 month, the longer the storage time, the worse the taste and nutrition), are not suitable for frozen fresh food.
7	0-star	-6~0	Fresh pork, beef, fish, chicken, some packaged processed foods, etc. (Recommended to eat within the same day, preferably not later than 3 days). Partially packed/wrapped up encapsulated processed foods (non-freezable foods).
8	chill	-2~+3	Fresh/frozen pork, beef, chicken, freshwater aquatic products, etc.(7 days below 0 °C and above 0 °C is recommended for consumption within that day, preferably no more than 2 days). Seafood (less than 0°C for 15 days, it is not recommended to store above 0°C).
9	Fresh Food	0~+4	Fresh pork, beef, fish, chicken, cooked food, etc. (Recommended to eat within the same day, preferably no more than 3 days).

Disposal of the appliance



please store different foods according to the compartments or target storage temperature of your purchased products.

- If the refrigerating appliance is left empty for long periods, switch off, defrost, clean, dry, and leave the door open to prevent mould developing within the appliance.

Water dispenser cleaning (special for water dispenser products):

- Clean water tanks if they have not been used for 48 h; flush the water system connected to a water supply if water has not been drawn for 5 days.



Food needs to be packed in bags before putting into the refrigerator, and liquids need to be packed in bottles or capped containers to avoid the problem that the product design structure is not easy to clean.

Hisense

life reimagined

Hisense

life reimagined

MANUEL D'UTILISATION DE L'UTILISATEUR

Avant de faire fonctionner cet appareil, veuillez lire attentivement ce manuel et le conserver pour référence ultérieure

FR

Français

Contenu

Merci d'avoir choisi Hisense. Nous sommes sûrs que vous trouvez votre nouveau réfrigérateur agréable à utiliser. Cependant, avant d'utiliser l'appareil, nous vous recommandons de lire attentivement les instructions, qui fournissent des détails sur l'installation et l'utilisation du produit. Veuillez conserver ce manuel pour référence ultérieure.

Informations relatives à la sécurité et l'avertissement.....	01
Installation de votre nouvel appareil.....	13
Description de l'appareil.....	17
Commandes d'affichage.....	18
Utilisation de votre appareil.....	22
Inversion de la porte.....	24
Nettoyage et entretien.....	29
Conseils et astuces utiles.....	31
Dépannage.....	32
Mise au rebut de l'appareil.....	36

Informations relatives à la sécurité et l'avertissement

Pour votre sécurité et une utilisation correcte, avant d'installer et d'utiliser l'appareil pour la première fois, lisez attentivement ce manuel de l'utilisateur, y compris les conseils et avertissements. Afin d'éviter les accidents et les erreurs inutiles, il est important de vous assurer que toutes les personnes utilisant l'appareil sont complètement familiarisées avec ses caractéristiques de fonctionnement et de sécurité. Conservez ces instructions et assurez-vous qu'elles restent avec l'appareil si ce dernier est déplacé ou vendu, de sorte que toute personne l'utilisant tout au long de sa durée de vie soit informée de ses consignes d'utilisation et de sécurité. Pour assurer la sécurité de la vie et des biens, gardez les précautions de ces instructions de l'utilisateur, car le fabricant n'est pas responsable des dommages dus aux omissions.



Sécurité des enfants et des autres personnes vulnérables

Conforme à la norme EN

Cet appareil peut être utilisé par des enfants âgés de 8 ans ou plus, ainsi que par des personnes ayant des capacités physiques, sensorielles ou mentales réduites, ou un manque d'expérience et de connaissances, à condition qu'ils soient surveillés ou qu'ils reçoivent des instructions concernant l'utilisation de l'appareil de manière sûre et comprennent les risques impliqués. Les enfants ne doivent pas jouer avec l'appareil. Le nettoyage et l'entretien par l'utilisateur ne doivent pas être effectués par des enfants sans surveillance.



Sécurité des enfants et des autres personnes vulnérables

Conforme à la norme IEC

Cet appareil n'est pas prévu pour être utilisé par des personnes (y compris des enfants) avec des capacités physiques, sensorielles ou mentales réduites, ou un manque d'expérience et de connaissance, à moins qu'elles n'aient reçu une surveillance ou des instructions concernant l'utilisation de l'appareil d'une personne responsable de leur sécurité.

Conservez tous les emballages hors de portée des enfants, car il existe un risque de suffocation.

Si vous voulez jeter de cet appareil, débranchez la fiche de la prise, coupez le câble de connexion (aussi proche que possible de l'appareil) et retirez la porte pour éviter les enfants de subir un choc électrique ou de se fermer à l'intérieur lorsqu'ils jouent avec l'appareil.

Si cet appareil, comportant des joints de porte magnétiques, est utilisé pour remplacer un appareil plus ancien ayant un verrou à ressort (loquet) sur la porte ou le couvercle, assurez-vous de rendre le verrou à ressort inutilisable avant de jeter l'ancien appareil. Cela l'empêchera de devenir un piège mortel pour des enfants.



Sécurité générale

- **AVERTISSEMENT**

Cet appareil est destiné à être utilisé dans des applications domestiques et similaires telles que

1. les zones de cuisine du personnel dans les boutiques, les bureaux et les autres environnements de travail ;
2. les maisons de ferme et par les clients dans les hôtels, les motels et les autres environnements de type résidentiel ;
3. les environnements de type lit et petit-déjeuner ;
4. la restauration et les applications non commerciales similaires.

- **AVERTISSEMENT**

Remplissez-le avec de l'eau potable uniquement.

- **AVERTISSEMENT**

Ne conservez pas de substances explosives comme les canettes d'aérosol contenant un propergol inflammable à l'intérieur de l'appareil.

- **AVERTISSEMENT**

Si le cordon d'alimentation est endommagé, il doit être remplacé par le fabricant, son agent ou une personne qualifiée similaire, afin d'éviter tout danger.

- **AVERTISSEMENT**

Gardez les ouvertures de ventilation, dans le boîtier de l'appareil ou la structure intégrée, à l'écart de toute obstruction.

Sécurité générale

- **AVERTISSEMENT**

N'utilisez pas de dispositifs mécaniques ou d'autres moyens pour accélérer le processus de dégivrage, autres que ceux recommandés par le fabricant.

- **AVERTISSEMENT**

N'endommagez pas le circuit de réfrigérant.

- **AVERTISSEMENT**

N'utilisez pas d'appareils électriques à l'intérieur des compartiments de stockage des aliments de l'appareil sauf s'ils sont recommandés par le fabricant.

- **AVERTISSEMENT**

Le réfrigérant et le gaz de soufflage de l'isolation sont inflammables. Si vous voulez mettre cet appareil en rebut, ne le confiez qu'à un centre de traitement des déchets le plus proche. Ne l'explotez pas à la flamme.

- **AVERTISSEMENT**

Lors du positionnement de l'appareil, assurez-vous que le cordon d'alimentation n'est pas coincé ni endommagé.

Sécurité générale

• **AVERTISSEMENT**

Ne placez pas plusieurs prises portables ou alimentations électriques portables à l'arrière de l'appareil.

Remplacement des lampes d'éclairage

• **AVERTISSEMENT**

Les lampes d'éclairage ne doivent pas être remplacées par l'utilisateur ! Si les lampes d'éclairage sont endommagées, appelez le service à la clientèle pour assistance. Cet avertissement est uniquement pour les réfrigérateurs qui contiennent des lampes d'éclairage.

Réfrigérant

Le réfrigérant isobutène (R600a) est contenu dans le circuit de réfrigérant de l'appareil. C'est un gaz naturel avec un haut niveau de compatibilité à l'environnement, mais inflammable. Pendant le transport et l'installation de l'appareil, veillez à ce qu'aucun des composants du circuit de réfrigérant ne soit abîmé. Le réfrigérant (R600a) est inflammable.

Réfrigérant

• **AVERTISSEMENT**

Les réfrigérateurs contiennent des réfrigérants et des gaz dans l'isolation. Le réfrigérant et les gaz doivent être éliminés de manière professionnelle, car ils peuvent provoquer des lésions oculaires ou l'ignition. Assurez-vous que le tuyau de réfrigérant n'est pas endommagé avant de l'éliminer correctement.



AVERTISSEMENT

Risque d'incendie/matériaux inflammables

Si le circuit de réfrigérant devait être endommagé :

- Évitez d'activer les flammes et les sources d'inflammation.
- Ventilez complètement la salle dans laquelle se trouve l'appareil.

Il est dangereux de modifier les spécifications ou ce produit de quelque manière que ce soit.

Tout dommage au cordon d'alimentation peut provoquer un court-circuit, un incendie et/ou un choc électrique.



Sécurité électrique

1. Le cordon d'alimentation ne doit pas être rallongé.
2. Assurez-vous que la fiche d'alimentation n'est pas écrasée ni endommagée. Une fiche d'alimentation écrasée ou endommagée peut surchauffer et provoquer un incendie.
3. Assurez-vous de pouvoir accéder à la fiche d'alimentation de l'appareil.
4. Ne tirez pas sur le câble d'alimentation.
5. Si la prise de courant est desserrée, n'y insérez pas la fiche. Il y a un risque de choc électrique ou d'incendie.
6. Vous ne devez pas faire fonctionner l'appareil sans le couvercle de la lampe d'éclairage intérieur.
7. Le réfrigérateur doit être alimenté uniquement par un courant alternatif monophasé de 220~240 V/50 Hz. Si la fluctuation de tension dans le district de l'utilisateur est si grande que la tension dépasse la plage ci-dessus, par souci de sécurité, assurez-vous d'appliquer un régulateur automatique CA plus de 350 W pour le réfrigérateur. Le réfrigérateur doit utiliser une prise de courant spéciale au lieu d'une prise commune avec d'autres appareils électriques. Sa fiche doit correspondre à la prise avec un fil de mise à la terre.

Utilisation quotidienne

- Ne stockez pas de gaz ni de liquides inflammables dans l'appareil. Il existe un risque d'explosion.
- Ne faites pas fonctionner un appareil électrique quelconque dans l'appareil (par ex. les machines à glaces, les mélangeurs, etc.).
- Lors du débranchement, retirez toujours la fiche de la prise de courant, ne tirez pas sur le câble.
- Ne placez pas d'éléments chauds près des composants en plastique de l'appareil.
- Cet appareil de réfrigération n'est pas destiné à être utilisé comme un appareil intégré.
- Ne placez pas de produits d'alimentation directement contre la sortie d'air sur le mur arrière.
- Stockez les aliments congelés pré-emballés en respectant les consignes du fabricant d'aliments congelés.
- Les recommandations de conservation du fabricant de l'appareil doivent être strictement respectées. Référez-vous aux instructions de conservation correspondantes.
- Ne placez pas de boissons gazeuses dans le compartiment congélateur, car cela crée une pression sur le conteneur, ce qui pourrait entraîner son explosion et endommager l'appareil.

Informations relatives à la sécurité et l'avertissement

- Les aliments congelés peuvent causer des gelures s'ils sont consommés directement lorsqu'ils sont sortis du compartiment congélateur.
- Ne laissez pas l'appareil exposé directement à la lumière du soleil.
- Gardez les bougies, lampes et autres objets avec des flammes nues éloignés de l'appareil pour ne pas mettre l'appareil en feu.
- L'appareil est destiné à conserver des aliments/des boissons dans le cadre d'une consommation domestique, comme expliqué dans le manuel d'instructions. L'appareil est lourd. Faites attention lorsque vous le déplacez.
- Ne retirez pas ni ne touchez les éléments du compartiment congélateur si vos mains sont mouillées/humides, car cela pourrait provoquer des abrasions cutanées ou des gelures dues au givre/congélateur.
- N'utilisez jamais la base, les tiroirs, les portes, etc. pour vous tenir debout ou comme supports.

Informations relatives à la sécurité et l'avertissement

- Les aliments congelés ne doivent pas être recongelés une fois qu'ils ont été décongelés.
- Ne consommez pas de bâtons de glace ou de glaçons directement lorsqu'ils sont sortis du congélateur, car cela peut causer des gelures à la bouche et aux lèvres.
- Pour éviter que des objets ne tombent ni ne causent des blessures ou des dommages à l'appareil, ne surchargez pas les balconnets ni ne mettez trop d'aliments dans les tiroirs du bac à légumes.
- Afin de détecter la température à proximité de l'appareil et d'améliorer son fonctionnement, ajoutez un capteur de température à l'intérieur du boîtier de l'appareil.
- Le module Wi-Fi est installé dans la boîte de commande située en haut de l'appareil. Afin d'éviter les interférences et les signaux faibles, il est recommandé d'annuler les produits métalliques de grande surface ou les boissons contenant de l'eau autour du haut de la boîte.
- L'ouverture de la porte pendant de longues périodes peut provoquer une augmentation significative de la température dans les compartiments de l'appareil.
- Nettoyez régulièrement les surfaces qui peuvent entrer en contact avec les aliments et les systèmes de drainage accessibles.
- Conservez la viande et le poisson crus dans des contenants appropriés au réfrigérateur, de sorte qu'ils ne soient pas en contact avec d'autres aliments ou qu'ils ne s'égouttent pas sur d'autres aliments.
- Si l'appareil de réfrigération est laissé vide pendant de longues périodes, éteignez-le, dégivrez-le, nettoyez-le, séchez-le et laissez la porte ouverte pour éviter le développement de moisissures dans l'appareil.

Attention ! Entretien et nettoyage

- Avant d'effectuer l'entretien, éteignez l'appareil et débranchez la fiche d'alimentation de la prise de courant.
- Ne nettoyez pas l'appareil avec des objets métalliques, un nettoyeur à vapeur, des huiles essentielles, des solvants organiques ou des nettoyeurs abrasifs.
- N'utilisez pas d'objets tranchants pour enlever le givre de l'appareil. Utilisez un grattoir en plastique.

Installation importante

- Pour une connexion électrique avec précaution, suivez les instructions données dans le manuel. Déballiez l'appareil et vérifiez s'il est endommagé.
- Ne branchez pas l'appareil s'il est endommagé. Rapportez les dommages éventuels immédiatement au magasin où vous avez acheté l'appareil. Dans ce cas, conservez l'emballage.
- Il est conseillé d'attendre au moins quatre heures avant de brancher l'appareil pour permettre à l'huile de refluer dans le compresseur.
- Une circulation d'air adéquate doit être assurée autour de l'appareil, sans quoi cela conduit à une surchauffe. Pour une ventilation adéquate, veuillez suivre les instructions relatives à l'installation.
- Dans la mesure du possible, l'arrière du produit ne doit pas être trop près d'un mur pour éviter de toucher ou de coincer des pièces chaudes (compresseur, condensateur) afin d'empêcher les risques d'incendie, suivez les instructions relatives à l'installation.

Informations relatives à la sécurité et l'avertissement

- L'appareil ne doit pas être placé près de radiateurs ou de cuisinières.
- Assurez-vous que la fiche d'alimentation est accessible après l'installation de l'appareil.
- Bande(s) de fréquence d'émission et puissance d'émission admissible maximale dans la ou les bande(s) de fréquence de fonctionnement : 2400-2483,5 MHz, inférieure ou égale à 20 dbm.
- Cet équipement doit être installé et utilisé avec une distance minimale de 20 cm entre le radiateur et toute partie de votre corps.

Maintenance

- Tous les travaux électriques nécessaires à la maintenance de l'appareil doivent être effectués par un électricien qualifié ou une personne compétente.
 - Ce produit doit être maintenu par un centre de service agréé, et seules des pièces de rechange authentiques doivent être utilisées.
1. Si l'appareil est Sans Givre.
 2. Si l'appareil contient un compartiment congélateur.



Remarque

Les enfants âgés de 3 à 8 ans sont autorisés à charger et décharger les appareils de réfrigération. (Cette clause ne s'applique qu'à la région de l'UE).

Installation de votre nouvel appareil

Avant d'utiliser cet appareil pour la première fois, vous devez tenir compte des conseils suivants.



Ventilation de l'appareil

Afin d'améliorer l'efficacité du système de refroidissement et d'économiser de l'énergie, il est nécessaire de maintenir une bonne ventilation autour de l'appareil pour la dissipation de la chaleur. Pour cette raison, un espace libre suffisant doit être disponible autour du réfrigérateur.

Suggestion :

Il est conseillé de réserver un espace de 50-70 mm de l'arrière au mur, d'au moins 100 mm en haut, d'au moins 100 mm du côté au mur et un espace libre à l'avant pour permettre à la porte du congélateur s'ouvrir à 105°.

Dans l'état non encastré

Informations importantes (mm)

W	W1	D	D1	D2
595	170	600	627	1160

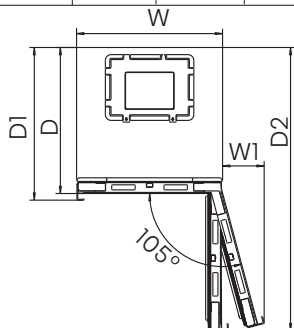

Réservez un espace de plus de 5 mm en haut

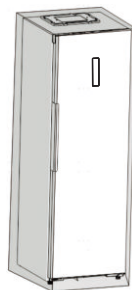

Taille du produit (mm) : 595*600*1856

L'appareil peut également être placé à côté ou entre des éléments de mobilier, ou contre un mur. Dans ce cas, l'appareil fonctionnera parfaitement, mais le niveau de bruit et la consommation d'électricité pourraient augmenter.

Dans l'état encastré

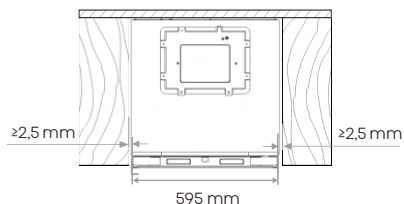

État fermé de la porte pour le réfrigérateur dans l'état encastré

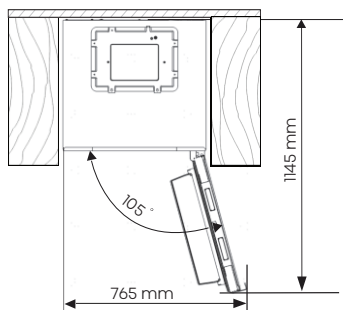

L'espace total requis pour que la porte du réfrigérateur s'ouvre complètement dans l'état encastré.

Installation de votre nouvel appareil



Remarque

Cet appareil fonctionne bien dans la classe climatique de SN à ST. Il pourrait ne pas fonctionner correctement s'il est exposé à une température en dehors de la plage indiquée ci-dessous pendant une longue période.

Classe climatique	Température ambiante
SN	+10 °C à +32 °C
N	+16 °C à +32 °C
ST	+16 °C à +38 °C
T	+16 °C à +43 °C

Placez votre appareil dans un endroit sec pour éviter tout dégât lié à l'humidité. Gardez l'appareil à l'abri de la lumière directe du soleil, de la pluie et du gel. Placez l'appareil éloigné des sources de chaleur telle que les pôles, les feux ou les chauffages.

Mise à niveau de l'appareil

- Pour assurer une mise à niveau et une circulation d'air suffisantes dans la partie arrière inférieure de l'appareil, les pieds inférieurs peuvent nécessiter d'être ajustés. Veuillez utiliser une clé appropriée.
- Pour permettre aux portes de se fermer automatiquement, inclinez le haut vers l'arrière d'environ 15 mm ou 0,5° en tournant les pieds réglables.
- Chaque fois que vous voulez déplacer l'appareil, n'oubliez pas de remonter les pieds afin que l'appareil puisse rouler librement. Réinstallez l'appareil en cas de déménagement.

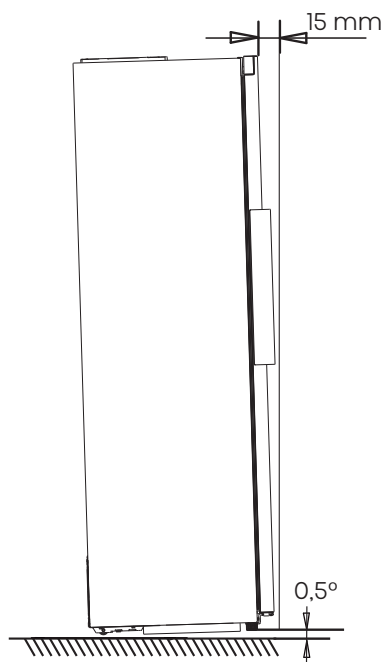

Installation de votre nouvel appareil

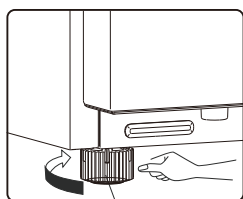

pieds inférieurs réglables



pieds inférieurs réglables





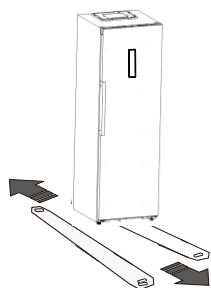

Avertissement

- Pour une installation appropriée, ce réfrigérateur doit être placé sur une surface plane en matériau dur, à la même hauteur que le reste du plancher. Cette surface doit être assez solide pour supporter le poids d'un réfrigérateur complètement chargé.
- Les rouleaux qui ne sont pas roulettes, ne doivent être utilisés que pour les mouvements vers l'avant ou l'arrière. Le déplacement latéral du réfrigérateur pourrait endommager votre plancher et les rouleaux.

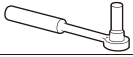

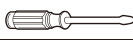
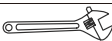
Les outils dont vous aurez besoin

		
Clé à douille 8 mm	Tournevis cruciforme	
		
Tournevis à lame mince	Clé à molette	Clé 8 mm

Remarque : Avant de commencer à coucher le réfrigérateur sur son dos afin d'avoir accès à la base, vous devez le poser sur un emballage en mousse souple ou un matériau similaire pour éviter d'endommager le panneau arrière du réfrigérateur. Pour inverser la porte, les étapes suivantes sont généralement recommandées.

- Il n'est pas nécessaire d'installer ces accessoires dans des conditions d'utilisation normales.

Ce n'est que dans des circonstances extrêmes, c'est-à-dire où la porte est ouverte à environ 90 degrés, que ce réfrigérateur peut prendre le risque de basculer. Il faut ainsi installer un coussin sur le couvercle de base inférieur pour stabiliser cet appareil.

1. Inclinez l'appareil pour trouver le trou de vis sur la gauche du couvercle de base inférieur.

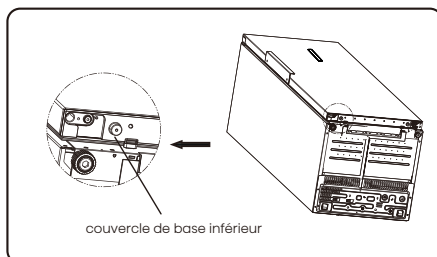

couvercle de base inférieur

2. Mettez la vis dans le trou du coussin de support.

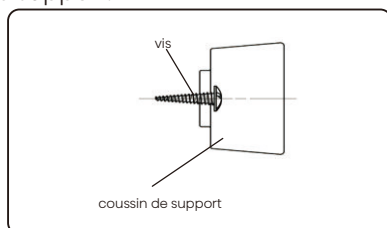

coussin de support

Installation de votre nouvel appareil

3. Faites aligner la vis avec le trou sur le couvercle de base inférieur. Fixez fermement le coussin de support au couvercle de base à l'aide d'un tournevis cruciforme (fourni par vous-même).

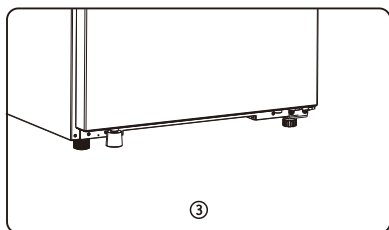
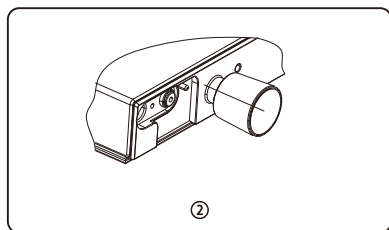
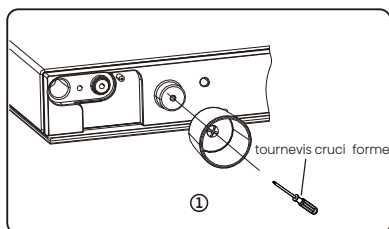

Description de l'appareil

Vue de l'appareil

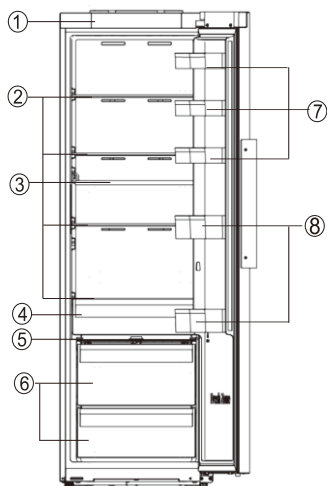

- ① Couvercle décoratif
- ② Étagères de stockage
- ③ Porte-bouteilles flexible
- ④ Boîte fraîche de 0 °C
- ⑤ Couvercle du tiroir à légumes
- ⑥ Tiroir à légumes
- ⑦ Balconnet supérieur
- ⑧ Balconnet inférieur



Remarque

- En raison du développement constant de nos produits, votre réfrigérateur peut être légèrement différent de ce manuel d'instructions, mais les fonctions et les usages restent les mêmes.
- Pour obtenir le meilleur rendement énergétique de ce produit, veuillez placer toutes les étagères, paniers à leur position d'origine comme indiqué sur l'illustration ci-dessus.

Commandes d'affichage

Toutes les fonctions et commandes de l'appareil sont accessibles commodément à partir d'un panneau de commande situé sur la porte. Une carte de circuit d'affichage permet de configurer facilement les fonctions et les réglages d'une manière simple et intuitive.

Remarque : Le panneau d'affichage dispose d'une fonction de mémoire en cas de panne de courant.

Commandes d'affichage

Utilisez votre appareil selon les réglements de contrôle suivants. Votre appareil possède les fonctions et les modes correspondants comme affichés sur les panneaux d'affichage dans les figures ci-dessous. Lorsque l'appareil est mis sous tension pour la première fois, le rétro-éclairage des icônes du panneau d'affichage commence à fonctionner. Si aucun bouton n'est enfoncé et que les portes sont fermées après une minute, le rétro-éclairage s'éteindra.

1. Puissance

 Si vous voulez arrêter d'utiliser l'appareil, vous pouvez l'éteindre en appuyant sur le bouton « Power » pendant 3 secondes.

Appuyez sur le bouton « Power » et maintenez-le enfoncé pendant 3 secondes pour activer ou désactiver la fonction Veille. Lorsque la fonction Veille est activée, le panneau d'affichage affichera « -- ».

Important !

Ne conservez pas d'aliments dans le réfrigérateur pendant cette période. Si vous n'utilisez pas le réfrigérateur pendant une longue période, veuillez débrancher la fiche.





Remarque

Lorsque la fonction veille est activée, le réfrigérateur arrête la réfrigération et l'éclairage s'éteint.



Commande électrique
(situé sur la porte de l'appareil)

2. Eco

 Appuyez sur le bouton « Mode » pour activer la fonction d'économie d'énergie, l'icône «  » s'allumera.

Lorsque la fonction Eco est activée, la température du réfrigérateur est automatiquement basculée à 6 °C. Si aucune opération n'est effectuée, la fonction sera activée au bout de 10 secondes.

Lorsque la fonction Eco est activée, vous pouvez appuyer sur le bouton « Fridge » jusqu'à ce que l'icône de mode correspondant s'éteigne. Le réglage de la température du réfrigérateur reviendra au réglage précédent.

3. Super Cool (Super-refroidissement)

 La fonction Super Cool permet de garder les aliments conservés dans le réfrigérateur à la température définie

lorsque l'utilisation est intensive, que les charges sont grosses et que la température ambiante de la pièce est chaude. La fonction Super Cool permet d'abaisser la température du compartiment réfrigérateur.

Commandes d'affichage

1. Appuyez sur le bouton « Mode » pour activer la fonction Super Cool. La température du réfrigérateur est réglée sur 2 °C et l'icône «  » s'allumera.

Si aucune opération n'est effectuée, la fonction sera activée au bout de 10 secondes.

2. La fonction Super Cool se désactivera automatiquement au bout d'environ 6 heures.

3. Lorsque la fonction Super Cool est activée, vous pouvez appuyer sur le bouton « Fridge » jusqu'à ce que l'icône de mode correspondante s'éteigne. Le réglage de la température du réfrigérateur reviendra au réglage précédent.

4. Température du compartiment réfrigérateur

Appuyez sur le bouton « Fridge » à plusieurs reprises pour passer de 8 °C à 2 °C.

Si aucune opération n'est effectuée, la température de réglage prendra effet au bout de 10 secondes.

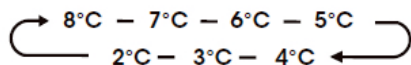

Remarque

- Chaque fois que vous appuyez sur le bouton, la température de réglage est réduite d'un degré.
- Lorsque vous réglez une température, vous définissez une température moyenne pour l'ensemble du compartiment. Les températures réelles du compartiment peuvent varier des températures affichées selon la quantité, l'emplacement des aliments conservés et la température ambiante de la pièce.

- Réglages de température recommandés : 4 °C

5. Alarme



Alarme de température élevée :

Si la température à l'intérieur de l'appareil est trop élevée, une alarme retentira pour vous alerter et l'icône «  » s'allumera.

En mode autre que veille, la température à l'intérieur du boîtier est détectée après 24 heures de mise sous tension. Si la température reste trop élevée pendant 4 heures, l'alarme de température élevée sera déclenchée.

Désactivation de l'alarme :

Si vous voulez désactiver l'alarme sonore, appuyez brièvement sur le bouton

« Alarm ». L'icône «  » reste allumée jusqu'à ce que la température réelle de l'appareil tombe en dessous du niveau d'alarme.

Lorsque l'appareil atteint une température adéquate, l'icône «  » s'éteindra et l'alarme de température élevée sera annulée.

Si vous n'avez pas annulé l'alarme de température élevée, l'icône «  » restera allumée et l'avertisseur sonore retentira trois fois par minute. Après plus de 10 minutes, l'alarme s'arrêtera.

Alarme d'ouverture de la porte

Si une porte est ouverte pendant plus de 1 minute, une alarme retentira pour vous alerter. L'alarme retentira 5 fois par minute pendant les première et deuxième minutes. À partir de la troisième minute, l'alarme retentira une fois par seconde. Si l'alarme ralentit

Commandes d'affichage

pendant longtemps, l'avertisseur sonore s'arrêtera après 10 minutes d'ouverture de la porte. Pour désactiver l'alarme, fermez toutes les portes complètement.

6. Mode Démo

Le mode Démo est utilisé pour la présentation en magasin et il empêche le réfrigérateur de générer de l'air froid. En ce mode sans refroidissement, le réfrigérateur peut sembler fonctionner mais ne produire pas d'air froid. Si aucun bouton n'est actionné pendant 10 secondes, il continuera d'afficher « OF », sinon il affichera la température définie. Pour désactiver le mode démo, appuyez sur les boutons « Power » et « Fridge » et maintenez-les enfoncés en même temps pendant trois secondes. Et l'avertisseur sonore émettra 3 bips.

7. Wi-Fi



Connexion de votre réfrigérateur au Wi-Fi Application ConnectLife

ConnectLife est une application de maison intelligente qui vous permet de communiquer avec vos appareils intelligents via un smartphone ou une tablette.

Installation

1. Ouvrez l'Apple App Store (IOS) ou le Google Play Store (Android) sur votre smartphone.

2. Recherchez l'application « ConnectLife ». Vous verrez une application avec l'icône suivante :



3. Téléchargez et installez l'application ConnectLife fournie par ConnectLife, LLC. Vous pouvez également numériser le code QR suivant avec votre smartphone ou votre tablette pour rechercher l'application ConnectLife :



Version de l'application
Version actuelle d'Android et d'IOS : V2.2.0

La version de l'application est

constamment modifiée et mise à jour, veuillez vous référer à la version que vous avez réellement téléchargée dans l'App Store, AppGallery ou Google Play store.

Commandes d'affichage

Connexion de votre réfrigérateur

Après avoir installé l'application Connectlife, connectez-vous ou créez un compte et suivez les étapes suivantes :

1. Assurez-vous que l'appareil est sous tension et que le panneau d'affichage est actif. Vous saurez qu'il est prêt lorsque le panneau s'allume.



2. Appuyez sur le bouton « Mode » et maintenez-le enfoncé pendant 3 secondes jusqu'à ce que vous entendiez un bip et que vous voyiez le voyant «  » clignoter après avoir été allumé en continu pendant quelques minutes.

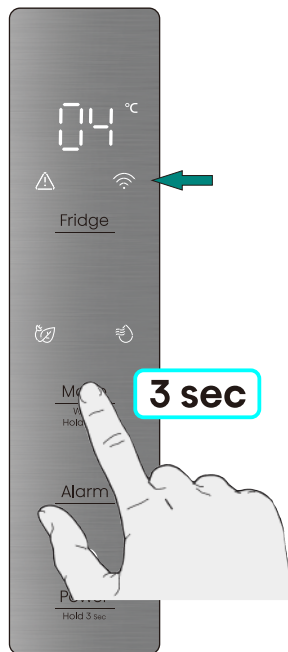

3. Assurez-vous que le Bluetooth est activé sur votre téléphone et ouvrez l'application ConnectLife. Recherchez la fenêtre contextuelle indiquant qu'un nouvel appareil a été trouvé. Appuyez sur le bouton de la fenêtre contextuelle et suivez les instructions pour continuer.
4. Si aucune fenêtre contextuelle n'apparaît pas, appuyez sur le bouton « Add appliance » ou « + » dans l'application.
5. Localisez le « Refrigerator » dans la liste des appareils et sélectionnez-le.
6. Suivez les instructions dans l'application pour connecter votre réfrigérateur. Une fois la configuration terminée, votre réfrigérateur apparaîtra sur votre écran d'accueil.

Commandes d'affichage



Remarque

- L'appareil restera en mode d'appariement pendant 5 minutes au maximum.
- Pour réinitialiser les paramètres réseau d'usine, appuyez sur le bouton « Mode » pendant 6 secondes. Vous entendrez deux bips une fois l'appareil réinitialisé.
- Après la réinitialisation, l'appareil passera automatiquement en mode d'appariement.
- Un voyant Wi-Fi fixe indique que l'appareil est connecté au réseau domestique avec succès.

Utilisation de votre appareil

Votre appareil dispose des accessoires comme le montre la « Description de l'appareil » en général, avec quelle partie des instructions vous pouvez les utiliser correctement. Nous vous recommandons de les lire attentivement avant d'utiliser l'appareil.

Balconnet

- Il est adapté à la conservation des œufs, des liquides en conserve, des aliments emballés etc. Ne placez pas d'objets trop lourds dans les balconnets.
- Les balconnets peuvent être placés à différentes hauteurs selon vos besoins. Veuillez retirer les aliments de l'étagère avant de la soulever verticalement pour la repositionner.

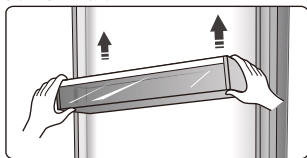

- Tous les balconnets sont entièrement amovibles pour le nettoyage.

Étagères de rangement

- Les étagères de stockage peuvent être retirées pour être nettoyées.

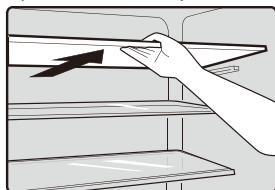

Support à vin flexible

- Il convient à la conservation des vins ou boissons en bouteille, et il peut être retiré pour le nettoyage.

Remarque : Ne placez pas de bouteilles de vin ou de boisson directement devant la sortie d'air du circuit d'aération, ce qui peut les geler.

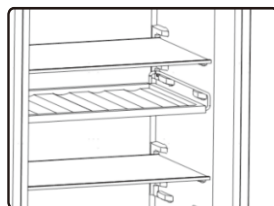

Boîte fraîche de 0 °C

- Dans ce tiroir, vous pouvez obtenir une température plus basse pour conserver temporairement du poisson, de la viande et d'autres aliments érodables. Il y a quelques recommandations dans le tableau ci-dessous que vous pouvez consulter.

Remarque : Étant donné que la température de la boîte de 0 °C (tiroir) est influencée à la fois par la température ambiante et la température de réglage, la température réelle peut varier dans une certaine plage. La température de tiroir peut être inférieure à zéro, donc il est normal que le liquide dans ce tiroir soit gelé.

Utilisation de votre appareil

Tiroir à légumes

- Le tiroir à légumes est adapté au stockage des légumes et des fruits, etc.

Bac à légumes et contrôle de la température

- Avant de l'utiliser, vous devez retirer son ruban protecteur, comme indiqué à la position ci-dessous.

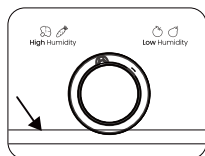

- Vous pouvez tourner la molette sur le couvercle du bac à légumes pour maintenir un taux d'humidité différent dans le bac à légumes. En tournant la molette vers la gauche, vous pouvez maintenir un taux d'humidité plus élevé qui permet de stocker des légumes et des fruits plus longtemps et plus frais, tandis que vers la droite, un taux d'humidité plus faible. Il est utilisé pour contrôler la température du bac à légumes et à éviter la perte de l'humidité des légumes.

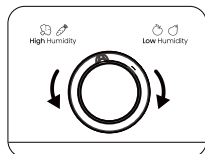

Inversion de la porte



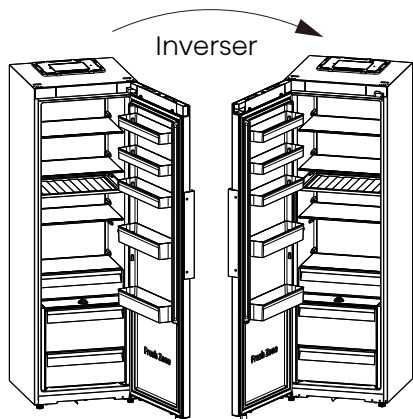

Le côté par lequel la porte s'ouvre peut être changé du côté droit (comme fourni) au côté gauche, si le site d'installation le permet.









AVERTISSEMENT

Lors de l'inversion de la porte, l'appareil ne doit pas être branché à l'alimentation. Assurez-vous que la fiche est retirée de la prise de courant.

Les pièces dont vous aurez besoin (Non fournies) :

Non Non fournies	
	
Tournevis à douille de 8 mm	Tournevis à la me mince
	
Tournevis cruciforme	Clé à molette
	
Spatule	

Les pièces dont vous aurez besoin (Fournies) :

Fournies	
	
Couvercle de coin de boîtier (gauche)	Couvercle de coin de boîtier (droit)
1	1
	
Couvercle de coin de porte (droit)	Couvercle de coin de porte (gauche)
1	1
	
Partie de charnière supérieure gauche	Clé Allen de 4 mm
1	1
	
couvercle du trou	
1	

REMARQUE

Vous devez poser l'appareil sur un emballage en mousse souple ou un matériau similaire pour éviter tout dommage. Placez le réfrigérateur debout. Ouvrez la porte pour sortir tous les balconnets (afin d'éviter de les endommager), puis refermez la porte. Si nécessaire, vous pouvez poser le réfrigérateur sur le dos afin d'obtenir l'accès à la base.

1. Placez le réfrigérateur en position verticale, ouvrez la porte, utilisez un tournevis à lame fine pour retirer le Couvercle de coin de porte (droit), le Couvercle de coin de porte (gauche), le Couvercle de coin de boîtier (droit) et le Couvercle de coin de boîtier (gauche), puis mettez les couvercles de coin dans le sac d'accessoires pour utilisation ultérieure.

REMARQUE : il peut être nécessaire de rembourrer la zone de levier avec une serviette en tissu pour éviter de rayer le haut du réfrigérateur.

Inversion de la porte

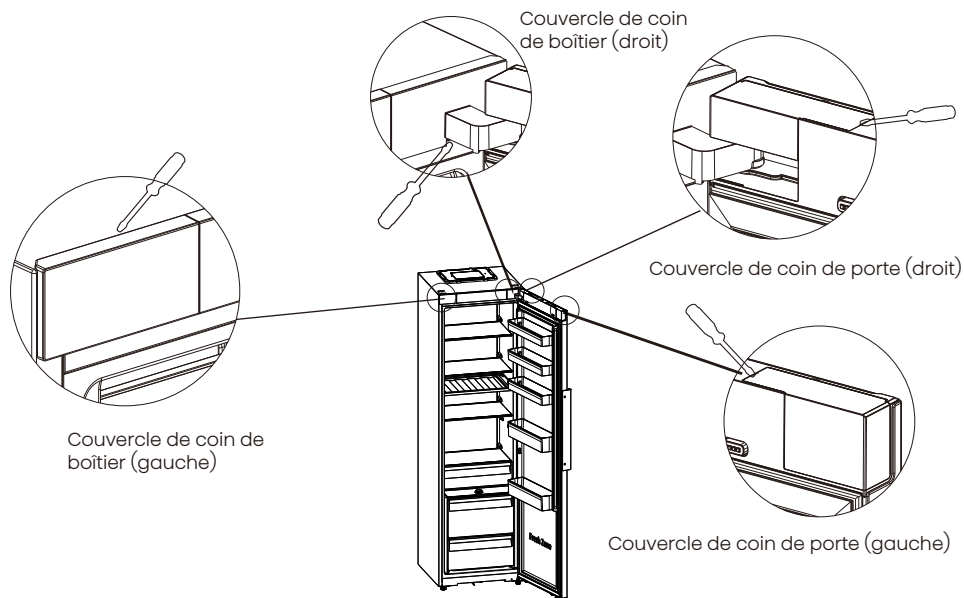

2. Déposez les deux vis situées sur les côtés gauche et droit du couvercle décoratif à l'aide d'un tournevis, puis retirez le couvercle décoratif.

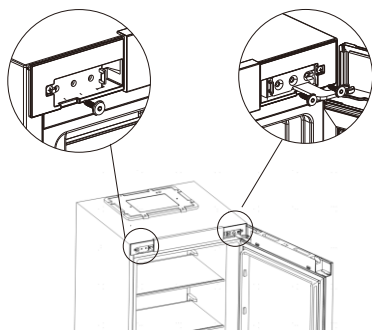

3. Débranchez le connecteur.

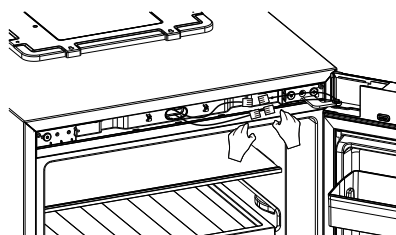

4. Utilisez la clé Allen de 4 mm pour déposer les deux vis du côté droit qui maintiennent la partie de charnière supérieure droite en place et la vis du côté gauche. (Veuillez soutenir la porte lorsque vous le faites.)

Inversion de la porte

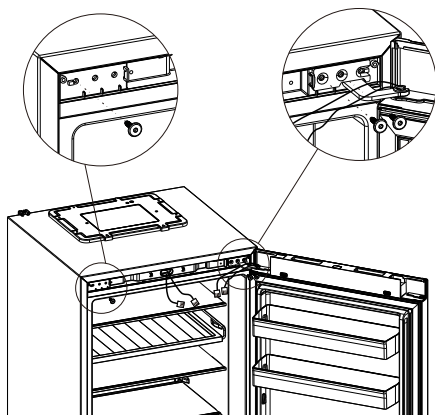

5. Retirez la porte et placez-la sur une surface lisse avec son panneau vers le haut. Desserrez 2 vis autotaraudeuses, détachez le bouchon, la butée arrière de porte et le manchon de l'arbre, puis installez le bouchon, la butée arrière de porte et le manchon de l'arbre sur le côté gauche avec les 2 vis autotaraudeuses.

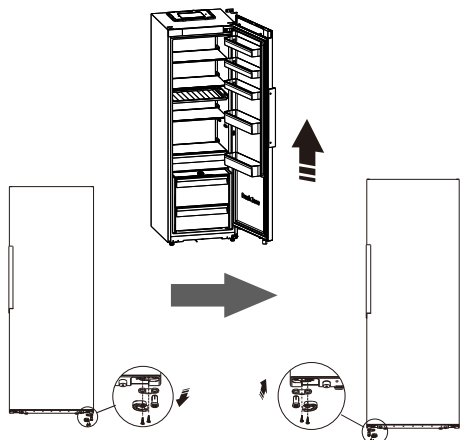

6. Après avoir retiré le cache de poignée, dévissez les vis de la poignée à l'aide d'un tournevis cruciforme. Et retirez les couvercles de trou de vis sur l'autre côté de la porte à l'aide d'une spatule.

Ensuite, installez les couvercles de trou de vis sur le côté gauche de la porte. Enfin, posez les vis de la poignée à l'aide d'un tournevis cruciforme et installez le cache de poignée.

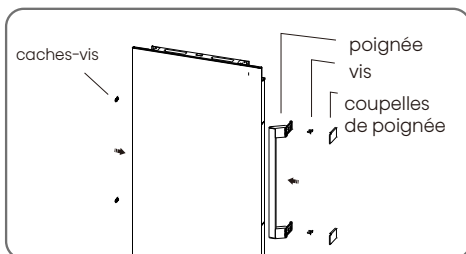
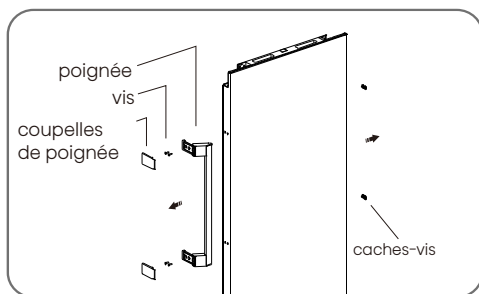

7. Couchez le réfrigérateur sur un emballage en mousse doux ou un matériau similaire. Retirez les pièces de pied inférieur réglable, puis retirez la partie de charnière inférieure en dévissant les vis. Enfin dévissez l'axe de charnière inférieure, retirez-le et installez-le dans le trou situé de l'autre côté, vissez-le.

Inversion de la porte

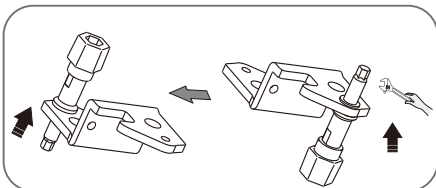
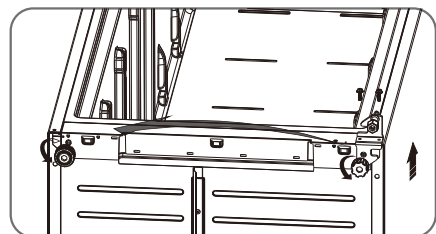

8. Remplacez la partie de charnière inférieure au côté gauche et fixez-la avec les vis à bride spéciales. Remplacez les pièces de pieds inférieurs réglables à l'autre côté et fixez-les. Posez le cache-trou (fourni dans le sac d'accessoires) dans le trou de la plaque de couverture inférieure.

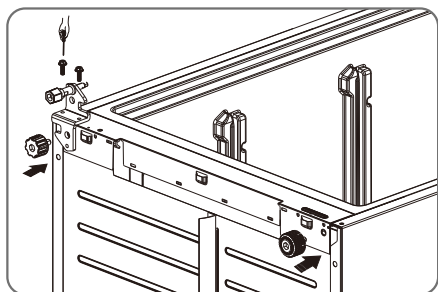

9. Le faisceau de câbles part du côté gauche. Installez le couvercle décoratif et fixez-le avec deux vis.

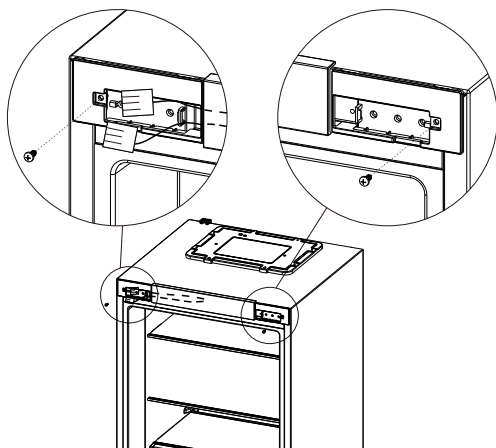

10. Transférez la porte supérieure dans la position appropriée. Alignez le trou inférieur de la porte supérieure avec l'axe de charnière supérieur de la charnière centrale, puis alignez le trou supérieur de la porte supérieure avec l'axe de charnière de la charnière supérieure gauche. Enfin, ajustez la charnière supérieure gauche dans la position appropriée et installez-la avec 2 vis.

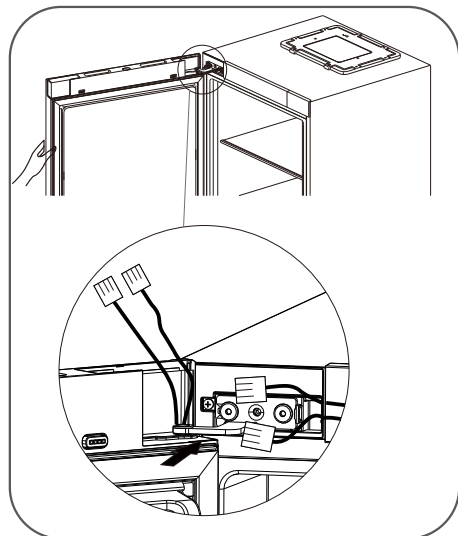

Inversion de la porte

11. Connectez le conducteur.

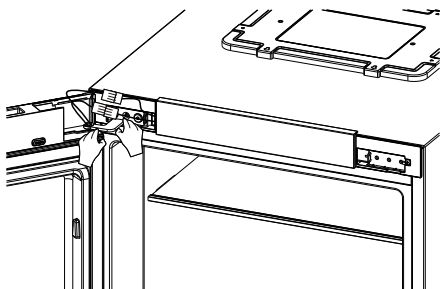

12. Réinstallez le Couverture de coin de porte (droit), le Couverture de coin de porte (gauche), le Couverture de coin de boîtier (droit) et le Couverture de coin de boîtier (gauche) qui sont pris du sac d'accessoires.

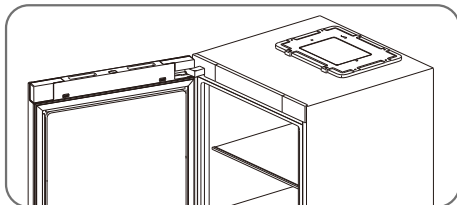

Nettoyage et entretien

- Pour des raisons d'hygiène, l'appareil (y compris les accessoires intérieurs et extérieurs) doit être nettoyé une fois (au moins tous les deux mois).

Avertissement

- L'appareil ne doit pas être branché à la prise de courant pendant le nettoyage. Risque de choc électrique ! Avant de procéder au nettoyage éteignez l'appareil et retirez la fiche d'alimentation de la prise de courant.

Nettoyage extérieur

Pour maintenir un bel aspect de votre appareil, vous devez le nettoyer régulièrement.

- Essuyez le panneau numérique et le panneau d'affichage avec un chiffon propre et doux.
- Vaporisez de l'eau sur le chiffon de nettoyage au lieu de la vaporiser directement sur la surface de l'appareil. Cela permet d'assurer une répartition uniforme de l'humidité sur la surface.
- Nettoyez les portes, les poignées et les surfaces de l'armoire avec un détergent doux et puis essuyez-les avec un chiffon doux.

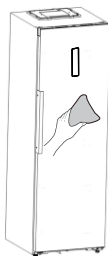

Avertissement

- N'utilisez pas d'objets tranchants, car ils risquent de rayer la surface.
- N'utilisez pas de diluant, de détergent pour voiture, d'eau de javel, d'huile étherée, de nettoyants abrasifs ou de solvant organique tel que le benzène pour le nettoyage. Ils peuvent endommager la surface de l'appareil et provoquer un incendie.

Nettoyage intérieur

- Vous devez nettoyer l'intérieur de l'appareil régulièrement. Il sera plus facile de le nettoyer lorsque la quantité de stocks alimentaires à l'intérieur est petite. Vous pouvez retirer les tiroirs et les étagères pour un nettoyage plus approfondi.
- Essuyez l'intérieur du réfrigérateur avec une solution à base de bicarbonate de soude, puis rincez-le à l'eau chaude avec une éponge ou un chiffon essoré. Essuyez-les complètement avant de replacer les étagères et les paniers.
- Essuyez soigneusement toutes les surfaces et les pièces amovibles avant de les remettre en place.

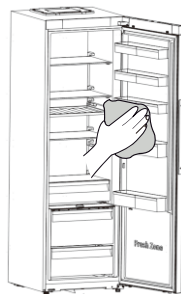

Nettoyage et entretien

- Bien que cet appareil se dégivre automatiquement, une couche de givre peut se former sur les parois intérieures du compartiment réfrigérateur si la porte du réfrigérateur est ouverte fréquemment ou qu'elle reste ouverte trop longtemps.
- Si le givre est trop épais, choisissez un moment où le réfrigérateur est presque vide et procédez comme suit :
 1. Retirez les paniers d'aliments et d'accessoires existants, débranchez l'appareil de l'alimentation secteur et laissez les portes ouvertes. Ventilez soigneusement la pièce pour accélérer le processus de dégivrage.
 2. Une fois le dégivrage terminé, nettoyez votre réfrigérateur comme décrit ci-dessus.



Avertissement

- N'utilisez pas d'objets tranchants pour enlever le givre du compartiment réfrigérateur.
- C'est seulement après que l'intérieur soit sec que l'appareil doit être remis en marche et rebranché sur la prise de courant.

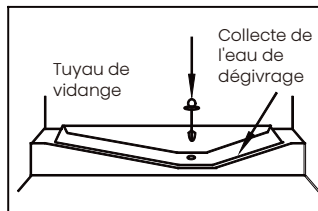

- Ce compartiment se dégivre automatiquement.

Nettoyage des joints de porte

- Veillez à ce que les joints de porte restent propres. Les aliments et les boissons collants peuvent faire coller les joints à l'armoire et les déchirer lorsque vous ouvrez la porte. Lavez les joints avec un détergent doux et de l'eau chaude. Rincez-les et séchez-les soigneusement après le nettoyage.

Remplacement de la lumière DEL

- Ce produit contient une source lumineuse de classe d'efficacité énergétique G sur le dessus du compartiment de réfrigération.



Avertissement

La lampe DEL ne doit pas être remplacée par l'utilisateur ! Si elle est endommagée, contactez le service d'assistance à la clientèle pour obtenir de l'aide.

Dégivrage

Compartiment réfrigérateur

Conseils et astuces utiles

Conseils pour économiser de l'énergie

Nous vous recommandons de suivre les conseils pour économiser de l'énergie.

- Essayez de ne pas laisser la porte ouverte pendant de longues périodes afin d'économiser de l'énergie.
- Assurez-vous de maintenir l'appareil à l'écart de toute source de chaleur (Lumière directe du soleil, four électrique ou cuisinière, etc.)
- Ne réglez pas la température plus basse que nécessaire.
- Ne conservez pas d'aliments chauds ou de liquide qui s'évapore dans l'appareil.
- Placez l'appareil dans une pièce bien ventilée et exempte d'humidité. Référez-vous au chapitre - Installation de votre nouvel appareil.
- Le schéma de l'appareil montre la combinaison correcte des tiroirs, du bac à légumes et des étagères. N'ajustez pas la combinaison car elle est conçue pour être la configuration la plus économe en énergie.

Conseils pour la réfrigération des aliments frais

- Ne placez pas d'aliments chauds directement dans le réfrigérateur ou le congélateur, car l'augmentation de la température interne obligera le compresseur à fonctionner plus intensivement et à consommer plus d'énergie.
- Couvrez ou enrobez les aliments, en particulier s'ils ont une forte odeur.
- Placez les aliments correctement pour que l'air circule librement autour d'eux.

Conseils pour la réfrigération

- Viande (tous les types) : Enrobez les aliments dans un polyéthylène enrobez-les et placez-les sur l'étagère en verre au-dessus du tiroir à légumes. Respectez toujours les durées de stockage des aliments et les dates d'utilisation suggérées par les producteurs.
- Aliments cuits, plats froids, etc. : Ils devraient être couverts et peuvent être placés sur n'importe quelle étagère.
- Fruit et légumes : Ils doivent être stockés dans le tiroir spécial prévu à cet effet.
- Beurre et fromage : Ils doivent être emballés dans une feuille hermétique ou un film plastique.
- Bouteilles de lait : Elles doivent avoir un couvercle et être stockées dans les étagères de porte.

Conseils pour la réfrigération des aliments frais

- Assurez-vous que les aliments congelés ont été stockés correctement par le détaillant d'aliments.
- Une fois décongelés, les aliments se détérioreront rapidement et ne doivent pas être recongelés.
- Ne dépassez pas la durée de stockage indiquée par le producteur d'aliments.

Conseils et astuces utiles

Mise hors tension de votre appareil

- Si l'appareil doit être éteint pendant une période prolongée, les mesures suivantes doivent être prises pour éviter les moisissures sur l'appareil.
 1. Retirez tous les aliments.
 2. Débranchez la fiche d'alimentation de la prise de courant.
 3. Nettoyez et séchez l'intérieur soigneusement.
 4. Veillez à ce que toutes les portes soient légèrement coincées pour permettre à l'air de circuler.

Dépannage

Si vous rencontrez un problème avec votre appareil ou que vous pensez que l'appareil ne fonctionne pas correctement, vous pouvez effectuer des vérifications simples avant d'appeler le service après-vente, voir ci-dessous. Vous pouvez effectuer quelques contrôles simples conformément à cette section avant d'appeler le service.



Avertissement

N'essayez pas de réparer l'appareil vous-même. Si le problème persiste après avoir effectué les contrôles mentionnés ci-dessus, contactez un électricien qualifié, un technicien de maintenance autorisé ou le magasin où vous avez acheté le produit.

Problème	Cause possible et solution
L'appareil ne fonctionne pas correctement	Vérifiez si le cordon d'alimentation est correctement branché dans la prise de courant.
	Vérifiez le fusible ou le circuit de votre alimentation électrique, remplacez-le si nécessaire.

Dépannage

Problème	Cause possible et solution
L'appareil ne fonctionne pas correctement	La température ambiante est trop basse. Essayez de régler la température de la chambre à un niveau plus bas pour résoudre ce problème.
	Il est normal que le réfrigérateur ne fonctionne pas pendant le cycle de dégivrage automatique, ou pendant peu de temps après la mise sous tension de l'appareil pour protéger le compresseur.
Odeurs provenant du compartiment	L'intérieur peut avoir besoin d'être nettoyé.
	Certains aliments, récipients ou emballages engendrent des odeurs.
Bruit généré par l'appareil	Les sons ci-dessous sont tout à fait normaux : <ul style="list-style-type: none">• Bruits de fonctionnement du compresseur.• Bruit de mouvement de l'air du petit moteur du ventilateur dans le compartiment congélateur ou dans d'autres compartiments.• Son de gargouillement similaire au bouillonnement de l'eau. Bruit d'éclatement pendant le dégivrage automatique.• Bruit de cliquetis avant le démarrage du compresseur.
	D'autres bruits inhabituels sont dus aux raisons ci-dessous et peuvent nécessiter que vous effectuiez une vérification et preniez des mesures : <ul style="list-style-type: none">• L'appareil n'est pas à niveau.• L'arrière de l'appareil touche le mur.• Les bouteilles ou récipients se cognent les uns contre les autres.
Le moteur fonctionne en continu	Il est normal d'entendre fréquemment le bruit du moteur, il devra fonctionner plus dans les circonstances suivantes : <ul style="list-style-type: none">• La température est réglée plus bas que nécessaire.• Une grande quantité d'aliments chauds a récemment été stockée dans l'appareil.• La température extérieure de l'appareil est trop élevée.• Les portes restent ouvertes trop longtemps ou trop souvent.• Après l'installation de l'appareil ou s'il a été éteint pendant une longue période.

Dépannage

Problème	Cause possible et solution
Une couche de givre se produit dans le compartiment	Assurez-vous que les sorties d'air ne sont pas bloquées par des aliments et que les aliments sont placés dans l'appareil de manière à permettre une ventilation suffisante. <ul style="list-style-type: none">• Assurez-vous que la porte peut être complètement fermée. Pour enlever le givre, référez-vous au chapitre nettoyage et entretien.
La température intérieure est trop chaude	Vous avez peut-être laissé les portes ouvertes trop longtemps ou trop fréquemment ; <ul style="list-style-type: none">• Ou les portes sont maintenues ouvertes par un obstacle ;• Ou l'appareil est placé dans un endroit avec un espace insuffisant sur les côtés, à l'arrière et sur le dessus.
La température intérieure est trop froide	Augmentez la température en suivant le chapitre « Commandes d'affichage ».
Les portes ne se ferment pas facilement	Vérifiez si le haut du réfrigérateur est incliné vers l'arrière de 10-15 mm pour permettre aux portes de se refermer, ou que quelque chose à l'intérieur empêche les portes de se fermer.
De l'eau s'égoutte sur le plancher	Il se peut que le bac à eau (situé au bas arrière de l'armoire) ne soit pas correctement mis à niveau, ou que la sortie d'évacuation sous le haut du dépôt du compresseur ne soit pas correctement positionnée pour diriger l'eau dans ce bac, ou que la sortie d'eau soit bloquée, ou que l'eau ne soit pas complètement introduite dans le connecteur. <ul style="list-style-type: none">• Vous auriez besoin d'éloigner le réfrigérateur du mur pour vérifier le bac, la sortie et le connecteur.• Vérifiez si le réfrigérateur est hors tension pendant une longue période, cela peut faire fondre la glace dans le seau en eau et s'écouler vers le sol.
La lumière ne fonctionne pas	<ul style="list-style-type: none">• La lumière DEL peut être endommagée. Reportez-vous au remplacement des lumières DEL dans le chapitre Nettoyage et entretien.• Le système de commande a désactivé les lampes du fait que la porte est maintenue ouverte pendant trop longtemps. Fermez et rouvrez la porte pour réactiver les lumières.

Dépannage

Problème	Cause possible et solution
La glace n'est pas distribuée	<ul style="list-style-type: none">• Avez-vous attendu 10 heures après l'installation de la ligne d'alimentation en eau avant de fabriquer de la glace ? S'il n'est pas suffisamment froid, il peut prendre plus de temps pour fabriquer de la glace, par exemple lors de la première installation.• La conduite d'eau est-elle connectée et la vanne d'eau est-elle ouverte ?• Avez-vous désactivé manuellement la fonction de fabrication de glaçons ? Assurez-vous que vous avez activé le mode Cubed ou Crushed.• Y a-t-il de la glace bloquée dans le Seau à glace ou la goulotte à glace de la machine à glaçons ?• La température du congélateur est-elle trop élevée ? Essayez de baisser un peu la température du congélateur.
Le distributeur d'eau ne fonctionne pas	<ul style="list-style-type: none">• La boîte de stockage d'eau est-elle installée correctement ?• Assurez-vous qu'il y a suffisamment d'eau dans la boîte de stockage d'eau.• La conduite d'eau est-elle cassée ou pliée ? Assurez-vous que la conduite d'eau est débloquée et exempte d'obstruction.• La boîte de stockage d'eau est-elle congelée pour une température du réfrigérateur trop basse ? Essayez de sélectionner un réglage plus chaud sur le panneau d'affichage.• La pompe à eau fonctionne-t-elle ?
Vous pouvez entendre de l'eau bouillonner dans le réfrigérateur	<ul style="list-style-type: none">• C'est normal. Le bouillonnement provient du fluide réfrigérant circulant dans le réfrigérateur.
Impossible de connecter l'appareil au réseau Wi-Fi	<ul style="list-style-type: none">• Le mot de passe du réseau Wi-Fi domestique est incorrectement saisi. Assurez-vous que le mot de passe est correct et reconnectez-vous.• La fréquence du routeur Wi-Fi domestique n'est pas de 2,4 GHz. L'appareil prend uniquement en charge la fréquence radio de 2,4 GHz. Configurez un SSID du Wi-Fi 2,4 GHz dédié et connectez-y l'appareil.• Le routeur et l'appareil sont éloignés, ce qui influence la stabilité du réseau. Essayez de rapprocher le routeur de l'appareil ou d'acheter un prolongateur de portée Wi-Fi et de l'installer.

Mise au rebut de l'appareil

Il est interdit d'éliminer cet appareil comme des déchets ménagers.

Matériaux d'emballage

Les matériaux d'emballage avec le symbole de recyclage sont recyclables. Jetez l'emballage dans un contenant de collecte de déchets approprié pour le recycler.

Avant la mise au rebut de l'appareil

1. Retirez la fiche d'alimentation de la prise de courant.
2. Coupez le cordon d'alimentation et jetez-le avec la fiche d'alimentation.



Avertissement

Les réfrigérateurs contiennent des réfrigérants et des gaz dans l'isolation. Le réfrigérant et les gaz doivent être éliminés de manière professionnelle, car ils peuvent provoquer des lésions oculaires ou l'ignition. Assurez-vous que le tuyau de réfrigérant n'est pas endommagé avant de l'éliminer correctement.

Mise au rebut correcte de ce produit	
	<p>Ce marquage indique que ce produit ne doit pas être éliminé avec les autres déchets ménagers dans toute l'UE. Pour éviter tout dommage éventuel à l'environnement ou à la santé humaine dû à l'élimination incontrôlée des déchets, recyclez le produit de manière responsable afin de promouvoir la réutilisation durable des ressources matérielles. Pour retourner votre appareil usagé, utilisez les systèmes de retour et de collecte ou contactez le revendeur chez qui le produit a été acheté. Ils peuvent prendre ce produit pour un recyclage respectueux de l'environnement.</p>

Mise au rebut de l'appareil

Pour éviter la contamination des aliments, veuillez respecter les instructions suivantes

- L'ouverture de la porte pendant de longues périodes peut provoquer une augmentation significative de la température dans les compartiments de l'appareil.
- Nettoyez régulièrement les surfaces qui peuvent entrer en contact avec les aliments et les systèmes de drainage accessibles.
- Conservez la viande et le poisson crus dans des contenants appropriés au réfrigérateur, de sorte qu'ils ne soient pas en contact avec d'autres aliments ou qu'ils ne s'égouttent pas sur d'autres aliments.
- Les compartiments d'aliments congelés deux étoiles sont adaptés pour conserver des aliments pré-congelés, conserver ou fabriquer de la crème glacée et des glaçons.
- Les compartiments d'une, deux et trois étoiles ne sont pas adaptés pour congeler les aliments frais.

No.	Type de compartiments	Température de conservation cible [°C]	Aliments appropriés
1	Réfrigérateur	+2~+8	Œufs, aliments cuits, aliments emballés, fruits et légumes, produits laitiers, gâteaux, boissons et autres aliments qui ne conviennent pas à la congélation.
2	(***)*- Congélateur	≤-18	Fruits de mer (poissons, crevettes, crustacés), produits aquatiques d'eau douce et produits carnés (recommandés pour 3 mois, plus la durée de conservation est longue, moins le goût et la nutrition sont bons), adaptés aux aliments frais surgelés.
3	***-Congélateur	≤-18	Fruits de mer (poissons, crevettes, crustacés), produits aquatiques d'eau douce et produits carnés (recommandés pour 3 mois, plus la durée de conservation est longue, moins le goût et la nutrition sont bons), ne pas adaptés aux aliments frais congelés.
4	Vin	+5~+20	Vin rouge, vin blanc, vin mousseux etc.

Mise au rebut de l'appareil

No.	Type de compartiments	Température de conservation cible [°C]	Aliments appropriés
5	**-Congélateur	≤-12	Fruits de mer (poissons, crevettes, crustacés), produits aquatiques d'eau douce et produits carnés (recommandés pour 2 mois, plus la durée de conservation est longue, moins le goût et la nutrition sont bons), ne pas adaptés aux aliments frais congelés.
6	*-Congélateur	≤-6	Fruits de mer (poissons, crevettes, crustacés), produits aquatiques d'eau douce et produits carnés (recommandés pour 1 mois, plus la durée de conservation est longue, moins le goût et la nutrition sont bons), ne pas adaptés aux aliments frais congelés.
7	0-étoile	-6~0	Porc frais, bœuf, poisson, poulet, certains aliments emballés, etc. (recommandé de le consommer dans la même journée, de préférence pas plus de 3 jours). Aliments transformés encapsulés partiellement emballés / enrobés (aliments non congelables).
8	Refroidissement	-2~+3	Porc frais/congelé, bœuf, poulet, produits aquatiques d'eau douce, etc. (7 jours au-dessous de 0 °C et au-dessus de 0 °C est recommandé pour la consommation dans la même journée, de préférence pas plus de 2 jours). Fruits de mer (au-dessous de 0 °C pendant 15 jours, il n'est pas recommandé de les conserver au-dessus de 0 °C).
9	Aliments frais	0~+4	Porc frais, bœuf, poisson, poulet, aliments cuits, etc. (Recommandé de le consommer dans la même journée, de préférence pas plus de 3 jours).

Mise au rebut de l'appareil



Remarque

Veillez conserver différents aliments en fonction des compartiments ou de la température de stockage cible de vos produits achetés.

- Si l'appareil de réfrigération est laissé vide pendant de longues périodes, éteignez-le, dégivrez-le, nettoyez-le, séchez-le et laissez la porte ouverte pour éviter le développement de moisissures dans l'appareil.

Nettoyage du distributeur d'eau (spécial pour les produits avec distributeur d'eau) :

- Nettoyez les réservoirs d'eau s'ils n'ont pas été utilisés pendant 48 h ; rincez le système d'eau raccordé à une alimentation en eau si l'eau n'a pas été prise pendant 5 jours.



Avertissement

Les aliments doivent être emballés dans des sacs avant d'être stockés dans le réfrigérateur, et les liquides doivent être emballés dans des bouteilles ou des récipients avec capsule pour éviter le problème, car la structure de conception du produit n'est pas facile à nettoyer.

Indicateur de température

Pour vous aider au bon réglage de votre appareil, celui-ci est équipé d'un indicateur de température placé dans la zone la plus froide.

Pour la bonne conservation des denrées dans votre réfrigérateur et notamment dans la zone la plus froide, veillez à ce que dans l'indicateur de température « OK » apparaisse.

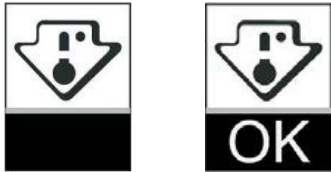

Le symbole ci-contre indique l'emplacement de la zone la plus froide de votre réfrigérateur. Il définit le haut de cette zone.

Si « OK » n'apparaît pas, la température moyenne de cette zone est trop élevée. Réglez le thermostat sur une position plus froide.

A chaque modification du réglage du thermostat, attendez la stabilisation de la température à l'intérieur de l'appareil avant de procéder si nécessaire à un nouveau réglage. Ne modifiez la position du thermostat que progressivement et attendez au moins 12 heures avant de procéder à une nouvelle vérification.

NOTA : après chargement de l'appareil de denrées fraîches ou après des ouvertures répétées ou prolongées de la porte il est normal que l'inscription « OK » n'apparaisse pas dans l'indicateur de température ; attendez au moins 12 heures avant de réajuster le thermostat.



Hisense

life reimagined

Hisense

life reimagined

GEBRUIKERHANDLEIDING

Alvorens dit apparaat te gaan bedienen, moet u deze gebruikershandleiding zorgvuldig doorlezen en voor toekomstig gebruik bewaren

NL

Nederlands

Inhoud

Bedankt dat je voor Hisense hebt gekozen. We zijn er zeker van dat je je nieuwe koelkast prettig zult vinden om te gebruiken. Voordat je het apparaat echter gaat gebruiken, raden we je aan de instructies zorgvuldig te lezen, die details bevatten over het installeren en gebruik van het product. Bewaar deze handleiding voor toekomstig gebruik.

Veiligheids-en waarschuwingeninformatie.....	01
Installeren van uw nieuw apparaat.....	13
Beschrijving van het apparaat.....	17
Display-bedieningselementen.....	18
Gebruik van het apparaat.....	22
Omkeren van de deur.....	24
Reinigen en onderhoud.....	29
Nuttige aanwijzingen en tips.....	31
Probleemoplossing.....	32
Afdanken van het apparaat.....	36

Veiligheids- en waarschuwinginformatie

Voor uw veiligheid en correct gebruik, voordat u het apparaat installeert en het apparaat voor de eerste keer in gebruik neemt, moet u deze gebruikershandleiding zorgvuldig doorlezen, inclusief de tips en waarschuwingen. Om onnodige fouten en ongevallen te voorkomen, is het belangrijk om ervoor te zorgen dat alle mensen die het apparaat gebruiken, volledig bekend zijn met de werking ervan en de veiligheidsvoorzieningen. Bewaar deze instructies en zorg ervoor dat deze bij het apparaat blijven als het verplaatst of verkocht wordt, zodat iedereen gedurende de gehele levensduur naar behoren is geïnformeerd over het gebruik en veiligheidsmededelingen. Voor de veiligheid van mensenlevens en eigendommen, de voorzorgsmaatregelen van de gebruikershandleiding naleven, aangezien de fabrikant niet verantwoordelijk is voor schade veroorzaakt voor nalatigheid.



Veiligheid voor kinderen en anderen personen die kwetsbaar zijn

In overeenstemming met de EN-norm

Dit apparaat kan door kinderen van 8 jaar en ouder en personen met verminderde fysieke, sensorische of mentale capaciteiten of gebrek aan ervaring en kennis worden gebruikt als zij op een veilige manier geïnstrueerd zijn over het gebruik van het apparaat en de betrokken gevaren hebben begrepen. Kinderen mogen niet met het apparaat spelen. Reinigings- en onderhoudswerkzaamheden mag niet zonder toezicht door kinderen worden gedaan.



Veiligheid voor kinderen en anderen personen die kwetsbaar zijn

In overeenstemming met de IEC-norm

Dit apparaat is niet bedoeld voor gebruik door personen (inclusief kinderen) met verminderde lichamelijke, zintuiglijke of geestelijke vermogens, of gebrek aan ervaring en kennis, tenzij ze onder toezicht staan of geïnstrueerd werden over het gebruik van het apparaat door een persoon die verantwoordelijk is voor hun veiligheid.

Houd alle verpakkingsmaterialen uit de buurt van kinderen, omdat er verstikkingsgevaar bestaat.

Indien u het apparaat gaat afdanken, trekt u de stekker uit het stopcontact, snijdt het netsnoer ervan af (zo dicht mogelijk bij het apparaat) en verwijder de deur, teneinde te voorkomen dat kinderen een elektrische schokken krijgen of zichzelf in het apparaat opsluiten.

Indien dit apparaat, welke is voorzien van magnetische deurafdichtingen, een ouder model van het apparaat moet vervangen die een veerslot (vergrendeling) op de deur of de deksel heeft, zorg ervoor dat het veerslot onbruikbaar wordt gemaakt voordat u het oude apparaat afdankt. Het bovenstaande zal voorkomen dat het een dodelijke valstrik voor een kind wordt.



Algemene veiligheid

- **WAARSCHUWING**

Dit apparaat is bedoeld voor gebruik in

huishoudelijke en soortgelijke toepassingen zoals

1. personeelkeukens in winkels, kantoren of andere werkomgevingen;
2. boerderijen en bij klanten in hotels, motels en andere type woonomgevingen;
3. bed en breakfast type omgevingen;
4. catering en dergelijke niet-retail toepassingen.

- **WAARSCHUWING**

Uitsluitend met drinkwater vullen.

- **WAARSCHUWING**

Geen explosieve stoffen zoals aerosol blikjes met brandbaar drijfgas in dit apparaat bewaren.

- **WAARSCHUWING**

Als het netsnoer beschadigd is, moet het door de fabrikant, zijn serviceagent of vergelijkbare gekwalificeerde personen worden vervangen om gevaar te voorkomen.

- **WAARSCHUWING**

Ventilatieopeningen in de behuizing van het apparaat of in een ingebouwde structuur vrij van obstakels houden.



Algemene veiligheid

- **WAARSCHUWING**

Gebruik geen mechanische apparaten of andere middelen om het ondooiproces te versnellen, andere dan die aanbevolen door de fabrikant.

- **WAARSCHUWING**

Het koelcircuit niet beschadigen.

- **WAARSCHUWING**

Gebruik geen elektrische apparaten in de opslagruimte voor levensmiddelen van het apparaat, tenzij zij van het type zijn dat wordt aanbevolen door de fabrikant.

- **WAARSCHUWING**

Het koelmiddel en de isolatie drijfgas zijn ontvlambaar. Als u het apparaat afdankt, doe dit alleen bij een erkend afvalverwijderingscentrum. Niet blootstellen aan vlammen.

- **WAARSCHUWING**

Bij het positioneren van het apparaat moet u controleren of het netsnoer niet verstrikt of beschadigd is geraakt.

Veiligheids- en waarschuwinginformatie

Algemene veiligheid

• **WAARSCHUWING**

Niet meerdere draagbare stopcontacten of verlengsnoeren aan de achterkant van het apparaat plaatsen.

Het vervangen van het verlichtingslampen

• **WAARSCHUWING**

De verlichtingslampen mogen niet door de gebruiker worden vervangen! Als de oplichtende lampen beschadigd zijn, neemt u contact op met de klantenservice voor assistentie. Deze waarschuwing geldt uitsluitend voor koelkasten met verlichtingslampen.

Koelmiddel

Het koelmiddel isobuteen (R600a) bevindt zich in het koelcircuit van het apparaat, isobuteen is een natuurlijk gas met een hoge mate van milieuvriendelijkheid, maar die wel ontvlambaar is. Tijdens transport en installatie van het apparaat, moet u ervoor zorgen dat geen van de componenten van het koelcircuit beschadigd raakt. Het koelmiddel (R600a) is ontvlambaar.



Koelmiddel

• WAARSCHUWING

Koelkasten bevatten koelmiddel en gassen in de isolatie. Koelmiddel en gassen moeten professioneel worden afgevoerd, omdat ze oogletsel of ontsteking kunnen veroorzaken. Zorg ervoor dat leidingen van het koelcircuit niet beschadigd raken voorafgaand aan het afdanken.



WAARSCHUWING

Brandgevaar/brandbare materialen

Als het koelmiddelcircuit beschadigd zou kunnen zijn:

- Open geen vlammen en ontstekingsbronnen.
- De kamer waar het apparaat zich bevindt, moet grondig worden geventileerd.

Het is gevaarlijk om de specificaties of dit product op een of andere manier te wijzigen.

Eventuele schade aan het netsnoer kan kortsluiting, brand, en/of elektrische schok veroorzaken.



Elektrische veiligheid

1. Het netsnoer mag niet verlengd worden.
2. Zorg ervoor dat de stekker niet wordt geplet of beschadigd. Een gebroken of beschadigde stekker kan oververhit raken en brand veroorzaken.
3. Zorg ervoor dat u toegang hebt tot de hoofdstekker van het apparaat
4. Niet aan het netsnoer trekken.
5. In het stopcontact los zit, mag u er geen stekker insteken. Er bestaat gevaar voor elektrische schokken of brand.
6. U mag het apparaat niet bedienen zonder de deksel van de binnenverlichting.
7. De koelkast mag alleen worden voorzien van een netspanning van eenfasige wisselstroom van 220~240V/50Hz. In het geval stroomschommelingen in de netvoeding van de gebruiker zo groot zijn dat de spanning de bovenstaande waarde zal overschrijden, moet u om veiligheidsredenen ervoor zorgen dat de automatische spanningsregelaar voor de wisselstroom van meer dan 350W op de koelkast wordt geplaatst. De koelkast moet een apart stopcontact gebruiken in plaats van een gewone stopcontact tezamen met andere elektrische apparaten. De stekker moet overeenkomen met het stopcontact met aardingsdraad.

Veiligheids- en waarschuwinginformatie

Dagelijks gebruik

- Bewaar geen brandbare gassen of vloeistoffen in het apparaat, aangezien er een explosiegevaar bestaat.
- Gebruik geen elektrische apparaten in het apparaat (bijvoorbeeld elektrische ijsmakers, mixers, enz.).
- Bij het ontkoppelen, altijd de stekker uit het stopcontact trekken, en niet aan de kabel trekken.
- Plaats geen warme gerechten in de buurt van de plastic onderdelen van het apparaat
- Dit koelapparaat is niet bedoeld voor gebruik als inbouwapparaat.
- Geen voedingsmiddelen direct tegen de luchtafvoer op de achterwand plaatsen.
- Voorverpakte diepvriesproducten opslaan in overeenstemming met de instructies voor bevroren voedselproductie.
- De opslaginstructies van de fabrikant van apparaten moeten streng worden nageleefd. Raadpleeg de relevante opslaginstructies.
- Plaats geen koolzuurhoudende of warme dranken in het vriesvak, aangezien het druk op het blikje uitoefent, waardoor het kan ontploffen, en schade aan het apparaat wordt veroorzaakt.

Veiligheids- en waarschuwinginformatie

- Bevroren voedsel kan brandwonden veroorzaken als het rechtstreeks uit het vriesvak wordt geconsumeerd.
- Plaats het apparaat niet in direct zonlicht.
- Houd brandende kaarsen, lampen of andere onderwerpen met open vlammen uit de buurt van het apparaat, zodat het apparaat niet in brand kan vliegen.
- Het apparaat is uitsluitend bedoeld voor het bewaren van voedsel en/of dranken voor een normale consumptie van huishoudens, zoals uitgelegd in dit instructieboekje. Het apparaat is zwaar. Voorzichtigheid is geboden bij het verplaatsen.
- Geen items verwijderen of aanraken uit het vriesvak als uw handen vochtig/nat zijn, aangezien uw huid letsel kan oplopen of vorst/vriesbrandwonden.
- Gebruik nooit de basis, laden, deuren enz. om op te staan als ondersteuning.

Veiligheids- en waarschuwinginformatie

- Diepgevroren voedsel mag niet opnieuw worden ingevroren als het eenmaal ontdooid is.
- Geen ijslolly's of ijsblokjes rechtstreeks uit de vriezer consumeren, aangezien dit vriesbrandwonden in de mond en aan de lippen kan veroorzaken.
- Om te voorkomen dat voorwerpen vallen en letsel aan personen of schade aan het apparaat kunnen veroorzaken, de deurrekken niet overbelasten en plaats niet teveel voedsel in de verladen.
- Om de temperatuur in de buurt van het apparaat te meten en het apparaat beter te laten werken, kunt u een temperatuursensor buiten de kast van het apparaat plaatsen.
- De WiFi-module is geïnstalleerd in de besturingskast aan de bovenkant van het apparaat. Om interferentie en een zwak signaal te voorkomen, is het aan te raden om metalen producten met een groot oppervlak of waterhoudende dranken rond de bovenkant van de box te verwijderen.
- Het langdurige openen van de deur kan een aanzienlijke verhoging van de temperatuur in de compartimenten van het apparaat veroorzaken.
- De oppervlakken die in contact kunnen komen met voedsel en toegankelijke afvoersystemen regelmatig reinigen.
- Bewaar rauw vlees en vis in daarvoor geschikte opslagbakken in de koelkast, zodat het niet in contact komt met of druipt op ander voedsel.
- Indien het koelapparaat gedurende lange perioden leeg zal staan, deze uitschakelen, ontdooien, reinigen, drogen, en de deur open laten staan teneinde schimmelvorming in het apparaat te voorkomen.

Veiligheids- en waarschuwinginformatie

Let op! Onderhoud en reinigen

- Alvorens onderhoudswerkzaamheden uit te voeren, moet u het apparaat uitschakelen en de stekker uit het stopcontact trekken.
- Het apparaat niet reinigen met metalen voorwerpen, stoomreinigers, etherische oliën, organische oplosmiddelen of schuurreinigers.
- U mag geen scherpe voorwerpen gebruiken om rijp uit de koelkast te schrapen. Gebruik een plastic schraper.

Installatie Belangrijk

- Voor de elektrische aansluiting, voorzichtig de instructies in deze handleiding volgen. Het apparaat uitpakken en controleer of er schade is aan het apparaat.
- Sluit het apparaat niet aan als het beschadigd is. Meld mogelijke beschadigingen onmiddellijk aan de winkel waar u het apparaat heeft gekocht. In dat geval de verpakking bewaren.
- Het is raadzaam om tenminste twee uur te wachten, alvorens het apparaat aan te sluiten, om de compressor op beschadigingen te controleren.
- Er moet voldoende luchtcirculatie rondom het apparaat aanwezig zijn, want als dit ontbreekt kan het leiden tot oververhitting. Om te zorgen voor voldoende ventilatie, volgt u de instructies die relevant zijn voor de installatie.
- Wanneer dat mogelijk is moet de achterkant van het product niet te dicht op een muur worden geplaatst, teneinde te voorkomen dat u warme delen aanraakt (compressor, de condensor) om het risico van een brand te voorkomen, en u volgt de instructies die relevant zijn voor de installatie.

Veiligheids- en waarschuwinginformatie

- Het apparaat mag niet dicht bij radiatoren of kookplaten worden geplaatst.
- Zorg ervoor dat de stekker toegankelijk is na de installatie van het apparaat.
- Uitzendfrequentieband(en) en maximaal toegestaan zendvermogen in de operationele frequentieband(en): 2400-2483,5MHz, minder dan of gelijk aan 20dbm.
- Dit apparaat moet worden geïnstalleerd en gebruikt met een minimumafstand van 20cm tussen de radiator en uw lichaam.

Service

- Alle elektrotechnische werkzaamheden die nodig zijn om dit apparaat te installeren, mogen uitsluitend door een elektricien of daartoe bevoegd persoon worden uitgevoerd.
- Dit product mag alleen worden onderhouden door een erkend Service Center en uitsluitend originele onderdelen mogen daarvoor worden gebruikt.
 1. Als het apparaat Frost Free is.
 2. Als het apparaat een vriesvak bevat.

Opmerking

Kinderen in de leeftijd van 3 tot 8 mogen in werking zijnde koelende apparaten vullen en leegmaken. (Deze clausule is alleen van toepassing op de EU-regio.)

Installeren van uw nieuw apparaat

Voordat u het apparaat voor het eerst gebruikt, dient u zich bewust te zijn van de volgende tips.



Ventilatie van het apparaat

Teneinde de efficiëntie van het koelsysteem te verbeteren en energie te besparen, is het noodzakelijk om goede ventilatie rond het apparaat te houden voor de afvoer van warmte. Voor deze reden, moet er voldoende ruimte rondom de koelkast worden gelaten.

Suggesties:

Het is aan te raden dat er 50-70 mm ruimte is aan de achterkant tot de muur, minstens 100 mm aan de bovenkant, minstens 100 mm aan de zijkant tot de muur en een vrije ruimte aan de voorkant zodat de vriezerdeur 105° kan openen.

In de niet-ingebouwde stand

Relevante informatie (mm)

W	W1	D	D1	D2
595	170	600	627	1160

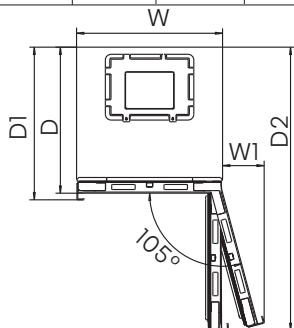

Reserveer een ruimte van meer dan 5 mm aan de bovenkant

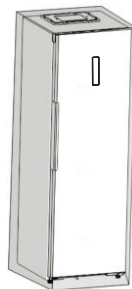

Productgrootte (mm): 595*600*1856

Het apparaat kan ook naast of tussen meubelelementen of tegen een muur worden geplaatst. In een dergelijk geval zal het apparaat perfect werken, maar het geluidsniveau en elektriciteitsverbruik kan toenemen.

In de ingebouwde stand

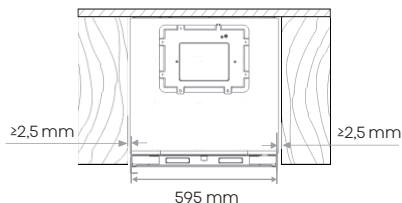

Stand gesloten deur voor koelkast in ingebouwde stand

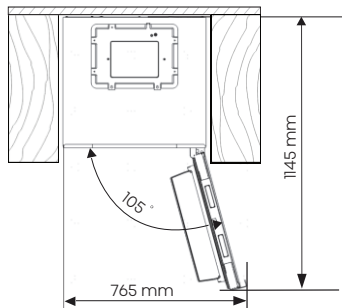

De totale ruimte die de koelkast nodig heeft om de deur volledig te openen in ingebouwde toestand.

Installeren van uw nieuw apparaat

Opmerking

Dit apparaat presteert goed in de klimaatklasse van SN naar ST. Het kan wellicht niet goed functioneren als u langere tijd bij een temperatuur boven of onder het aangegeven bereik heeft gebruikt.

Klimaatklasse	Omgevingstemperatuur
SN	+10°C tot +32°C
N	+16°C tot +32°C
ST	+16°C tot +38°C
T	+16°C tot +43°C

Uw apparaat op een droge plaats neerzetten om vochtbeschadiging te vermijden. Houd het apparaat niet in direct zonlicht, regen of vorst. Houd het apparaat uit de buurt van warmtebronnen, zoals kachels, branden of verwarmingen.

Nivellering van het apparaat

- Voor voldoende nivellering en luchtcirculatie in de onderste achterkant van het apparaat, de stelvoetjes moeten mogelijk worden aangepast. Gebruik een geschikte sleutel
- Om de deuren zelfsluitend te maken, kantel de achterkant een kwartslag met 15 mm naar achteren of 0,5° door de stelvoeten te draaien.
- Wanneer u het apparaat wilt verplaatsen, vergeet niet de stelvoetjes weer omhoog te draaien, zodat het apparaat vrij kan rollen. Herinstalleer het apparaat bij opnieuw plaatsen op een locatie.

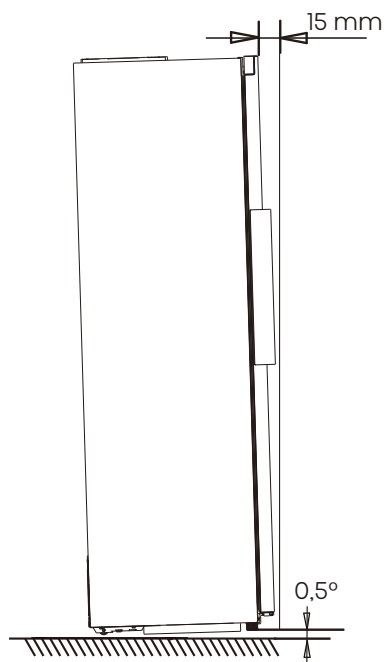

Installeren van uw nieuw apparaat

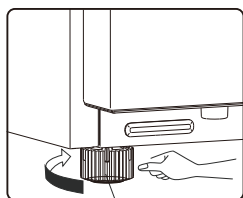

Verstelbare bodemvoetjes



Verstelbare bodemvoetjes





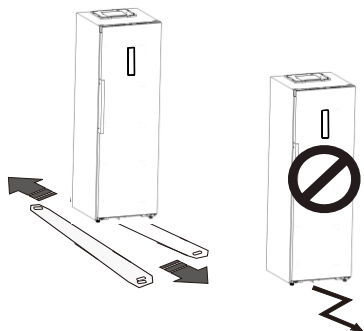

Waarschuwing

- Voor een correcte installatie moet deze koelkast op een vlak oppervlak van hard materiaal dat dezelfde hoogte als de rest van de vloer worden geplaatst. Dit oppervlak moet sterk genoeg om een volledig geladen koelkast te ondersteunen.
- De rollers, die geen wielen zijn, mogen alleen worden gebruikt voor voorwaartse of achterwaartse beweging. Bij het zijwaarts verplaatsen van u de koelkast, kan uw vloer en de rollen beschadigd raken.

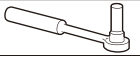

Gereedschappen die u nodig heeft

		
8mm dopsleutel	Kruiskopschroevendraaier	
		
Platte schroevendraaier	Schroef sleutel	8mm moersleutel

Opmerking: Voordat u begint, legt u de koelkast op de achterkant om toegang te krijgen tot de basis, moet u deze op zachte schuimverpakkingen of soortgelijk materiaal laten rusten om beschadiging van de achterzijde van de koelkast te voorkomen. Om de deur om te keren, worden de volgende stappen in het algemeen aanbevolen.

- Er bestaat geen noodzaak om deze accessoires bij normaal gebruik te installeren.

Alleen onder extreme omstandigheden, wanneer de deur op een hoek van 90 graden wordt geopend, de koelkast het risico heeft om voorover te kantelen. Bevestig vervolgens een steunkussen aan de onderste basisafdekking om dit apparaat op zijn plaats te houden.

1. Het apparaat naar voren kantelen om het schroefgat van de onderste bodemdeksel te vinden.

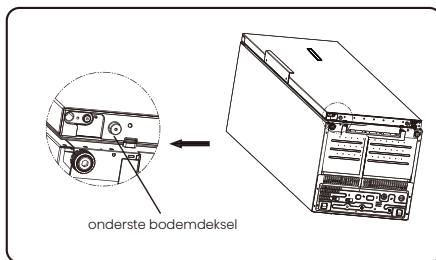

Installeren van uw nieuw apparaat

2. Steek de schroef in het gat van het steunkussen.

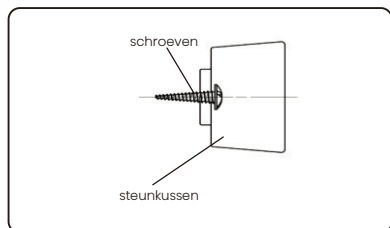

3. De schroef uitlijnen op het gat op de onderste bodemdeksel. Bevestig het steunkussen stevig aan de basisafdekking met een kruiskopschroevendraaier (niet meegeleverd).

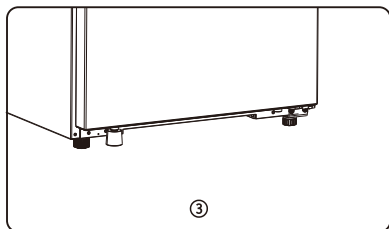
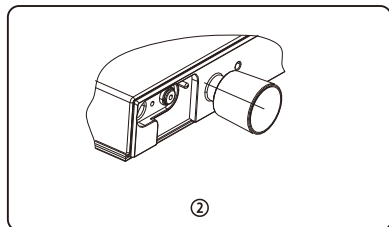
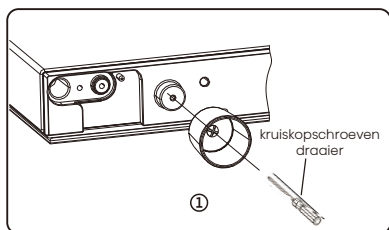

Beschrijving van het apparaat

Dwarsdoorsnede van het apparaat

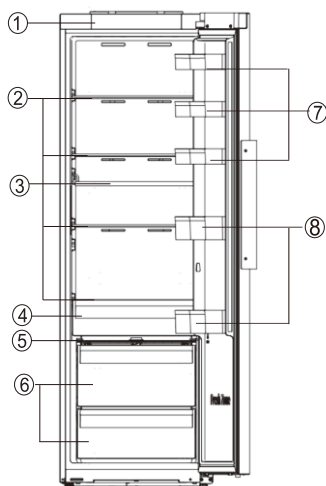

- ① Decoratieve hoes
- ② Opslagrekken
- ③ Flexibel wijnrek
- ④ 0°C versvak
- ⑤ Groentelade deksel
- ⑥ Groentelade
- ⑦ Bovenste deurrek
- ⑧ Onderste deurrek



Opmerking

- Door de voortdurende ontwikkeling van onze producten kan het zijn dat uw koelkast enigszins afwijkt van deze handleiding, maar de functies en het gebruik blijven hetzelfde.
- Om de beste energie-efficiëntie van dit product te waarborgen, plaatst u alle schappen, laden op hun oorspronkelijke positie zoals in de bovenstaande afbeelding.

Display-bedieningselementen

Alle functies en bedieningselementen van de unit zijn toegankelijk via een bedieningspaneel dat handig op de deur is geplaatst. Via een displayprint kunnen functies en instellingen eenvoudig en intuïtief worden geconfigureerd.

Opmerking: De displaykaart heeft een geheugenfunctie om uit te schakelen.

Display-bedieningselementen

Gebruik uw apparaat in overeenstemming met de volgende controlevoorschriften, uw apparaat heeft de overeenkomstige functies en modi zoals de weergavepanelen in onderstaande afbeeldingen laten zien. Als het apparaat wordt ingeschakeld voor de eerste keer, begint de achtergrondverlichting van de pictogrammen op het display te werken.

Als er geen knop is ingedrukt en de deuren na een minuut worden gesloten, gaat de achtergrondverlichting uit.

1. Power



Power
Hold 3 sec

Als u het apparaat niet meer wilt gebruiken, kunt u het uitschakelen door 3 seconden op de "Power"-knop te drukken.

Houd de "Power"-knop 3 seconden ingedrukt om de stand-bymodus in of uit te schakelen. Wanneer de stand-bymodus is ingeschakeld, wordt op het display "—" weergegeven.

Belangrijk!

Bewaar gedurende deze tijd geen voedsel in de koelkast. Indien u de koelkast voor een langere periode niet zult gebruiken, gaarne de stekker uit het stopcontact trekken.



Opmerking

Als de stand-bymodus is ingeschakeld, stopt de koelkast met koelen en is het lampje uit.



Elektronische besturing
(bevindt zich op de deur van het apparaat)

2. Eco



Druk op de knop "Mode" om de energiebesparingsfunctie in te schakelen, het pictogram "🌿" licht op.

Wanneer de Eco-functie is ingeschakeld, wordt de temperatuur van de koelkast automatisch ingesteld op 6°C. Als er geen handeling is, wordt dit na 10 seconden van kracht. Wanneer de Eco-functie is ingeschakeld, kunt u de toets "Fridge" aanraken totdat het bijbehorende moduspictogram uitgaat.

3. Super Cool (Super Koelen)



De Super Cool-functie helpt om voedsel in de koelkast op de ingestelde temperatuur te houden tijdens periodes van intensief gebruik, veel boodschappen of tijdelijk warme kamertemperatuur. De functie Super Cool verlaagt de temperatuur in het koelvak.

Display-bedieningselementen

1. Druk op de toets "Mode" om de functie Super Cool in te schakelen. De temperatuur van de koelkast wordt ingesteld op 2°C en het pictogram "  " gaat branden.

Als er geen handeling is, wordt dit na 10 seconden van kracht.

2. Super Cool schakelt automatisch uit na ongeveer 6 uur.

3. Als de functie Super Cool is ingeschakeld, kunt u de knop "Fridge" aanraken totdat het bijbehorende moduspictogram uitgaat. De temperatuurinstelling van de koelkast keert terug naar de vorige instelling.

4. Temperatuur koelkastcompartiment

Druk herhaaldelijk op de toets "Fridge" om van 8°C naar 2°C te gaan.

Als er geen bediening is, wordt de ingestelde temperatuur na 10 seconden actief.

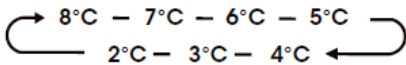

Opmerking

- Bij elke keer drukken op de knop wordt de ingestelde temperatuur met één graad verlaagd.
- Als u een temperatuur instelt, stelt u een gemiddelde temperatuur in voor het hele vak. De werkelijke temperatuur in het compartiment kan afwijken van de weergegeven temperaturen, afhankelijk van de hoeveelheid en plaatsing van opgeslagen voedsel en de omgevingstemperatuur.

- Aanbevolen Temperatuur Instellingen: 4°C

5. Alarm





Alarm

Alarm voor hoge temperatuur:

Als de temperatuur in het apparaat te hoog is, gaat er een alarm af om u te waarschuwen en gaat het pictogram "  " branden.

In de niet-stand-bymodus wordt de temperatuur in de kast gedetecteerd nadat deze 24 uur is ingeschakeld. Als de temperatuur 4 uur lang te hoog blijft, wordt het alarm voor hoge temperatuur geactiveerd.

Het alarm uitschakelen:

Als u het akoestische alarm wilt uitschakelen, drukt u kort op de knop "Alarm". Het "  " pictogram blijft branden tot de werkelijke temperatuur in het apparaat onder het alarmniveau zakt. Wanneer het apparaat de juiste temperatuur bereikt, dooft het pictogram "  " en is het alarm voor een te hoge temperatuur opgeheven.

Als u het alarm voor hoge temperatuur niet hebt geannuleerd, blijft het pictogram "  " branden en klinkt de zoemer drie keer per minuut. Na meer dan 10 minuten stopt het alarm.

Deur open alarm

Als een deur langer dan 1 minuut openstaat, gaat er een alarm af om u te waarschuwen. Het alarm gaat elke minuut 5 keer af in de eerste en tweede minuut. Vanaf de derde minuut gaat het alarm één keer per seconde af. Als het alarm lang

Display-bedieningselementen

afgaat, stopt de zoemer na 10 minuten na het openen van de deur. Sluit alle deuren volledig om het alarm uit te schakelen.

6. Demomodus

De demomodus is bedoeld voor winkeldisplays, en voorkomt dat de koelkast koele lucht produceert. In deze koelingsmodus lijkt het alsof de koelkast werkt, maar er wordt geen koele lucht geproduceerd. Als er gedurende 10 seconden geen knop wordt ingedrukt, blijft "OF" zichtbaar, anders wordt de ingestelde temperatuur weergegeven. Om de demomodus uit te schakelen, houdt u de knoppen "Power" en "Fridge" tegelijkertijd drie seconden ingedrukt, waarna de zoemer 3 keer piept.

7. Wi-Fi



Uw koelkast verbinden met Wi-Fi ConnectLife App

ConnectLife is een smart home app waarmee u via een smartphone of tablet kunt communiceren met uw slimme apparaten.

Installatie

1. Open de Apple App Store (IOS) of de Google Play Store (Android) op uw smartphone.

2. Zoek naar de app "ConnectLife". U ziet een app met het volgende pictogram:



3. Download en installeer de ConnectLife app van ConnectLife, LLC.

U kunt ook de volgende QR-code scannen met uw smartphone of tablet om de ConnectLife app te vinden:



APP Versie

Huidige Android & IOS-versie: V2.2.0

De versie van de App wordt voortdurend gewijzigd en bijgewerkt, gelieve de versie te raadplegen die daadwerkelijk is gedownload in de App Store, AppGallery of Google Play store.

Display-bedieningselementen

Uw koelkast aansluiten

Nadat u de ConnectLife app hebt geïnstalleerd, meld u zich aan of maakt u een account aan en volgt u deze stappen:

1. Controleer of het apparaat is ingeschakeld en of het display actief is. U weet dat het gereed is wanneer het paneel oplicht.



2. Houd de "Mode"-knop 3 seconden ingedrukt totdat u een piepton hoort en het "📶"-lampje ziet knipperen nadat het een paar seconden constant brandt.

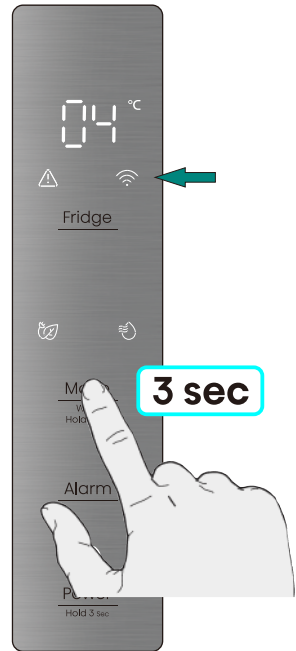

3. Zorg ervoor dat Bluetooth is ingeschakeld op uw telefoon en open de ConnectLife app. Kijk of er een pop-up verschijnt die aangeeft dat er een nieuw apparaat is gevonden. Tik op de knop in het pop-upvenster en volg de instructies om verder te gaan.

4. Als er geen pop-up verschijnt, tik dan op de knop "Add appliance" of "+" in de app.

5. Zoek "Refrigerator" in de apparatenlijst en selecteer het.

6. Volg de instructies in de app om uw koelkast aan te sluiten. Zodra de installatie is voltooid, verschijnt uw koelkast op uw startscherm.

Display-bedieningselementen



Opmerking

- Het apparaat blijft maximaal 5 minuten in de koppelmodus.
- Houd de "Mode"-knop 6 seconden ingedrukt om uw netwerkinstellingen terug te zetten naar de fabrieksinstellingen. U hoort twee piepjes zodra het apparaat opnieuw ingesteld is.
- Na het opnieuw instellen schakelt het apparaat automatisch over naar de koppelmodus.
- Een brandend Wi-Fi-lampje geeft aan dat het apparaat verbinding heeft met het thuisnetwerk.

Gebruik van het apparaat

Uw apparaat heeft de accessoires zoals de "Beschrijving van het apparaat" in het algemeen liet zien, met deze gedeeltelijke instructie kunt u de juiste manier krijgen om ze te gebruiken. We raden u aan om deze zorgvuldig door te lezen voordat u het apparaat gebruikt.

Deurrek

- Het is geschikt voor de opslag van eieren, ingeblikte vloeistof, flessen dranken en verpakt voedsel, enz. Plaats niet te veel zware dingen in de rekken.
- De deurrekken kunnen naar wens op verschillende hoogtes worden geplaatst. Haal het voedsel uit het rek alvorens u het verticaal optilt om het opnieuw te plaatsen.

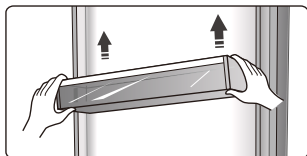

- Alle deurrekken zijn volledig te verwijderen voor reiniging.

Opslagrekken

- De opbergplanken kunnen eruit gehaald worden om schoon te maken.

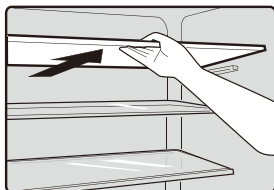

Flexibel wijnrek

- Het wordt gebruikt voor het opslaan van flessen wijn of drankjes, en het kan uit worden genomen om schoon te maken.

Opmerking: Plaats de gebottelde wijn of dranken niet direct voor de luchtuitlaat van het windkanaal, dit kan bevrozing veroorzaken.

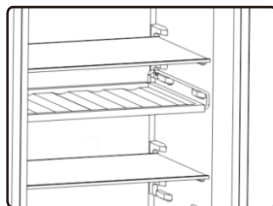

0°C versvak

- In deze lade kunt u een lagere temperatuur krijgen om vis, vlees en ander bederfelijk voedsel tijdelijk te bewaren. Er staan enkele aanbevelingen in onderstaande tabel die u kunt raadplegen.

Opmerking: Als gevolg van de omgevingstemperatuur en de insteltemperatuur die beide van invloed zijn op de temperatuur van de 0°C vak (lade), kan de werkelijke temperatuur binnen een bepaald bereik variëren. De temperatuur van deze lade kan lager zijn dan nul, dus het is normaal dat de vloeistof in deze lade bevroren is.

Gebruik van het apparaat

Groentelade

- De groentelade is geschikt voor het opbergen van groenten en fruit, enz.

Verslade en vochtigheidsregeling

- Voordat u het gebruikt, moet u de beschermende tape eraf trekken, zoals weergegeven in de onderstaande positie.

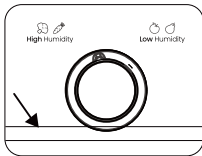

- U kunt de knop op de groentelade draaien om de vochtigheidsgraad in de groentelade te wijzigen. Als u de knop naar links drukt, krijgt u een hogere luchtvochtigheid waardoor u groente en fruit lang en vers kunt bewaren, naar rechts voor een lagere luchtvochtigheid. Het is bedoeld om de temperatuur van de groentelade te regelen en te voorkomen dat de groente vocht verliest.

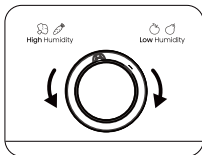

Omkeren van de deur



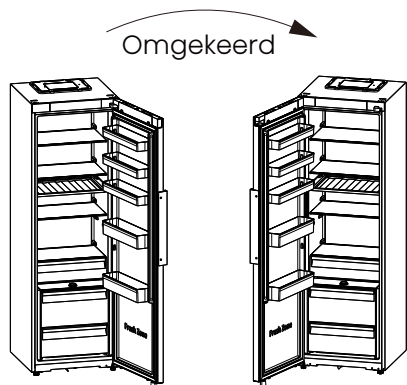

De zijde waarop de deur opent kan veranderd worden, van rechts (zoals meegeleverd) aan de linkerkant, indien dit kan plaatsvinden op de installatie locatie.









WAARSCHUWING

Bij het omkeren van de deur, mag de stekker van het apparaat niet op het stopcontact worden aangesloten. Zorg ervoor dat de stekker uit het stopcontact is verwijderd.

De onderdelen die u nodig heeft (Niet meegeleverd):

Niet meegeleverd	
	
8mm dopsleutel	Platte schroevendraaier
	
Kruisopschroevendraaier	Verstelbare Moersleutel
	
Plamuurmes	

De onderdelen die u nodig heeft (Meegeleverd):

Meegeleverd	
	
Hoekafdekking van de behuizing (links)	Hoekafdekking van de behuizing (rechts)
1	1
	
Hoekafdekking deur (rechts)	Hoekafdekking deur (links)
1	1
	
Linker bovenste scharnierdeel	4mm Inbusleutel
1	1
	
gat deksel	
1	

OPMERKING

U moet het apparaat op een zachte schuimverpakking of vergelijkbaar materiaal leggen om schade te voorkomen. De koelkast rechtop zetten. Open de deur om alle rekken eruit te halen (om te voorkomen dat de rekken beschadigd raken) en sluit de deur. Indien nodig kunt u de koelkast op zijn rug leggen om toegang te krijgen tot het onderstel.

1. Zet de koelkast rechtop, open de deur, gebruik een dunne schroevendraaier om de Hoekafdekking deur (rechts), de Hoekafdekking deur (links), de Hoekafdekking van de behuizing (rechts) en de Hoekafdekking van de behuizing (links) los te wrikken en doe de hoekdeksels in de accessoiretas voor back-up.

OPMERKING: u moet het wrikgedeelte met een doek bedekken om krassen op de bovenkant van de koelkast te voorkomen.

Omkeren van de deur

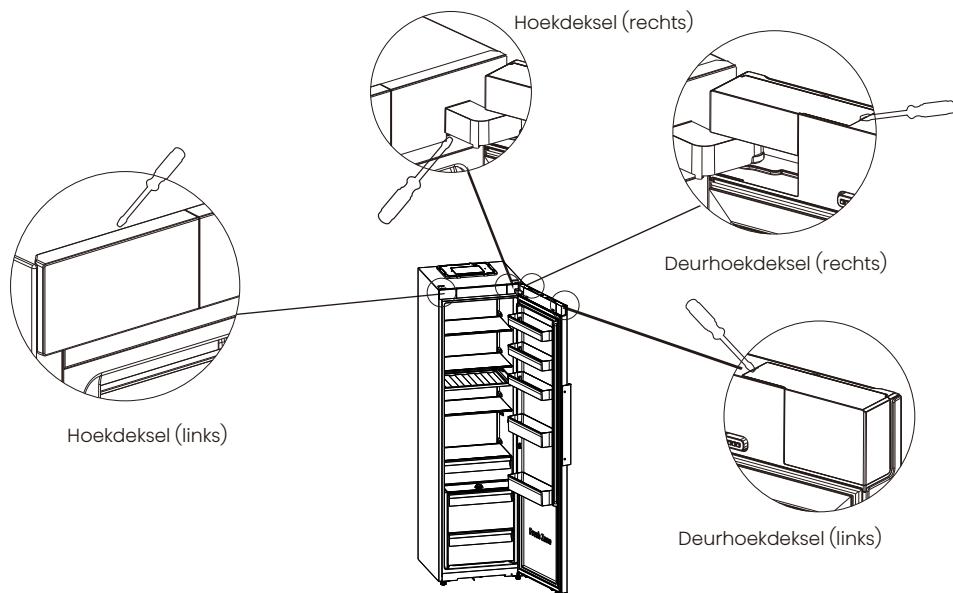

2. Gebruik de schroevendraaier om de twee schroeven aan de linker- en rechterkant van de sierafdekking te verwijderen en verwijder de sierafdekking.

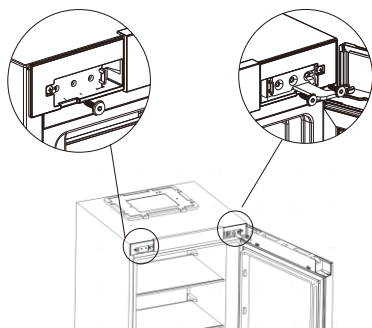

3. Haal de stekker uit het stopcontact.

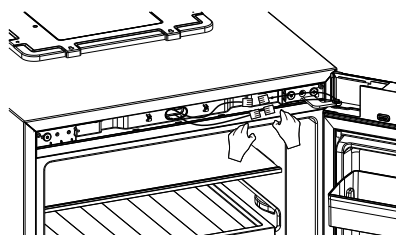

4. Verwijder met de 4mm inbusleutel de twee schroeven aan de rechterkant die het rechter bovenste scharnierdeel op zijn plaats houden en de schroef aan de linkerkant. (Ondersteun de deur als u dat doet).

Omkeren van de deur

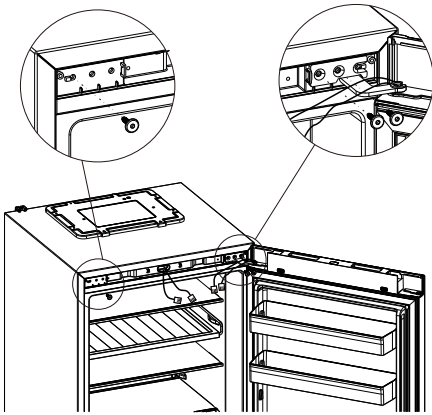

5. Verwijder de deur en plaats deze op een glad oppervlak met het paneel naar boven. Maak 2 zelftappende schroeven los, maak de stopper, de deurstopper en de asbus los en monteer vervolgens de stopper, de deurstopper en de asbus aan de linkerkant met 2 zelftappende schroeven.

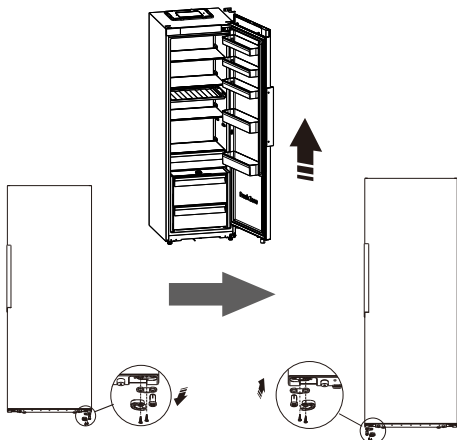

6. Na het verwijderen van de hendelkap, gebruik een kruikopschroevendraaier om de schroeven op de hendel los te draaien. En verwijder met een plamuurmes de afdekplaatjes van de schroefgaten aan de andere kant van de deur.

Monteer vervolgens de afdekplaatjes voor de schroefgaten aan de linkerkant van de deur. Gebruik ten slotte een kruikopschroevendraaier om de schroeven op de hendel te installeren en installeer de hendelkap.

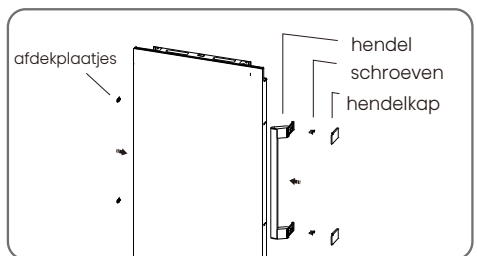
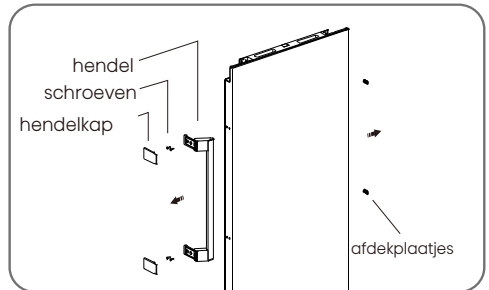

7. Leg de koelkast op zachte schuimverpakking of soortgelijk materiaal. Verwijder de verstelbare onderpoten en verwijder vervolgens het onderste scharnierdeel door de schroeven los te draaien. Schroef ten slotte de onderste scharnieras los en verwijder deze naar het gat aan de andere kant en schroef het vast.

Omkeren van de deur

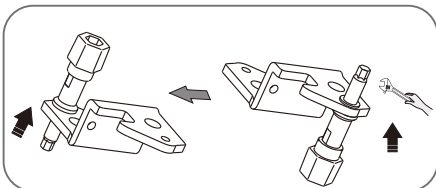
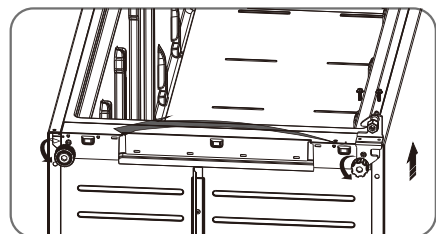

8. Plaats het onderste scharniergeedeelte aan de linkerkant terug en schroef het vast met de speciale flensschroeven. Verplaats de verstelbare bodenvoetjes delen naar de andere zijnde en deze bevestigen. Installeer de afdekking van het gat (meegeleverd in de zak met accessoires) op het gat van de onderste afdekplaat.

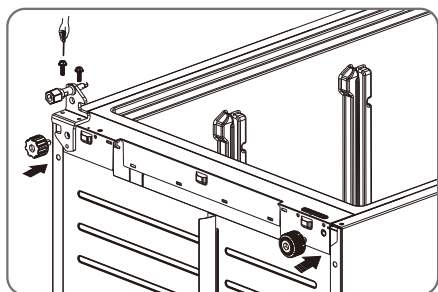

9. De kabelboom loopt vanaf links. Installeer de sierafdekking en bevestig deze met twee schroeven.

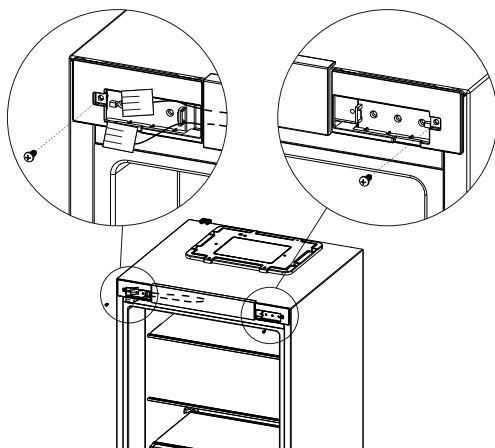

10. De bovenste deur naar de juiste positie overbrengen. Lijn het onderste gat van de bovenste deur uit met de bovenste scharnieras van het middelste scharnier en lijn vervolgens het bovenste gat van de bovenste deur uit met de scharnieras van het linker bovenste scharnier. Stel ten slotte het linker bovenste scharnier in op de juiste positie en monteer het met 2 schroeven.

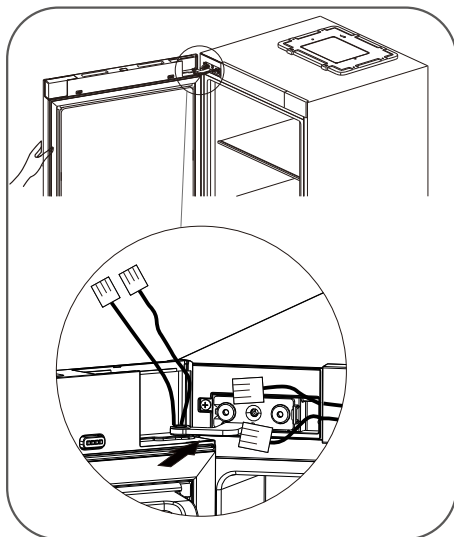

Omkeren van de deur

11. Aansluitstekker.

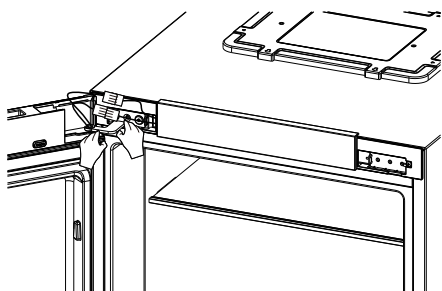

12. Plaats het Deurhoekdeksel (rechts), het Deurhoekdeksel (links), het Hoekdeksel (rechts) en het Hoekdeksel (links), die uit de zak met accessoires komen, terug.

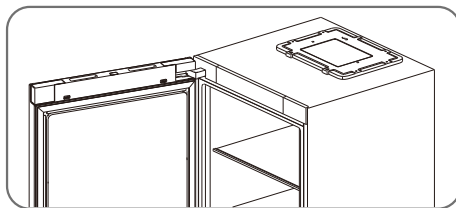

Reinigen en onderhoud

- Om hygiënische redenen moet het apparaat (met inbegrip van exterieur en interieur accessoires) regelmatig worden gereinigd (tenminste iedere twee maanden).

! Waarschuwing

- Het apparaat mag niet worden aangesloten op het elektriciteitsnet tijdens het reinigen. Gevaar voor elektrische schokken! Vóór het reinigen het apparaat uitschakelen en de stekker uit het stopcontact trekken.

Behuizing reinigen

Om een goede uitstraling van uw apparaat te behouden, moet u het regelmatig reinigen.

- Het bedieningspaneel met een schone, zachte doek afvegen.
- Water op de reinigingsdoek spuiten in plaats van direct op het oppervlak van het apparaat te spuiten. Dit zorgt voor een gelijkmatige verdeling van vocht aan het oppervlak.
- De deuren, handgrepen en oppervlakken van de behuizing met een mild reinigingsmiddel reinigen en vervolgens met een zachte doek drogen.

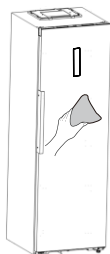

! Waarschuwing

- Geen scherpe voorwerpen gebruiken aangezien ze het oppervlak waarschijnlijk zullen krassen.
- Geen verdunner, auto reinigingsmiddel, Clorox, etherische olie, schuurmiddelen of organisch oplosmiddel, zoals benzeen gebruiken voor het reinigen. Ze kunnen het oppervlak van het apparaat beschadigen en brand kunnen veroorzaken.

Binnenkant reinigen

- U moet de binnenkant van het apparaat regelmatig reinigen. Het is makkelijker te reinigen wanneer de voedselvoorraden laag zijn. U kunt de lades en planken verwijderen voor een grondige reiniging.
- Veeg de binnenkant van de koelkast schoon met een zwakke oplossing van zuiveringszout en spoel daarna af met warm water met een uitgewrongen spons of doek. Helemaal droog maken voor het vervangen van de schappen en manden.
- Alle oppervlaktes en verwijderbare onderdelen grondig drogen voordat u ze weer terugplaatst.

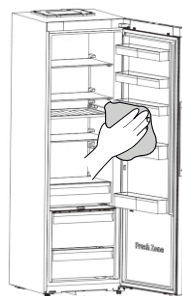

Reinigen en onderhoud

- Hoewel dit apparaat automatisch ontdooit, kan er een ijslaag op de binnenwanden van het koelgedeelte ontstaan als de koelkastdeur vaak wordt geopend of te lang open blijft staan.
- Als de rijp te dik is, kies dan een tijdstip waarop de koelkast bijna leeg is en ga als volgt te werk:
 1. Verwijder bestaande voedings- en accessoiresmandjes, de stekker uit het stopcontact trekken en de deuren open laten. Ventileer de kamer grondig om het ontdooien te versnellen.
 2. Als het ontdooien is voltooid, maakt u uw koelkast schoon zoals hierboven beschreven.



Waarschuwing

- Gebruik geen scherpe voorwerpen om vorst uit het koelkastcompartiment te verwijderen.
- Pas nadat het interieur helemaal droog is, moet het apparaat weer worden ingeschakeld en de stekker weer in het stopcontact steken.

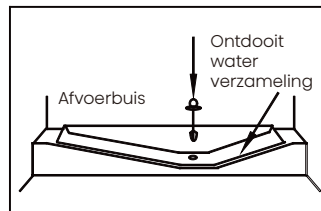

- Dit compartiment ontdooit automatisch

Deurafdichtingen schoonmaken

- Zorg ervoor dat deurrubbers schoon blijven. Kleverig eten en drinken kunnen ervoor zorgen dat afdichtingen aan de behuizing kleven en scheuren wanneer u de deur opent. Was de afdichting met een mild reinigingsmiddel en warm water. Afspoelen en het goed drogen na het reinigen.

Vervangen van het LED-lampje

- Dit product bevat een lichtbron van energie-efficiëntieklasse G aan de bovenkant van de koelruimte.



Waarschuwing

Het LED-lampje mag niet door de gebruiker worden vervangen.!
Neem bij beschadiging contact op met de klantenservice voor assistentie.

Ontdooien

Koelkast compartiment

Nuttige aanwijzingen en tips

Energiebesparende tips

- We raden u aan de tips te volgen om energie te besparen.
- Probeer te voorkomen dat de deur lange tijd open te houden om energie te besparen.
 - Zorg ervoor dat het apparaat uit de buurt van warmtebronnen wordt geplaatst (Direct zonlicht, elektrische oven of kooktoestel enz.)
 - De temperatuur niet kouder instellen dan nodig.
 - Geen warm voedsel of verdampingsvloeistof in het apparaat bewaren.
 - Plaats het apparaat in een goed geventileerde vochtvrije ruimte. Raadpleeg het hoofdstuk voor het Installeren van uw nieuw apparaat.
 - De beschrijving van het apparaat-diagram toont de juiste combinatie voor de lades, groentelade en planken, pas de combinatie niet aan omdat dit ontworpen is om de meest energiezuinige configuratie te zijn.

Tips voor het koelen van vers voedsel

- Geen warm voedsel direct in de koelkast of vriezer plaatsen, de binnentemperatuur zal stijgen wat resulteert dat de compressor harder moet werken en meer energie zal verbruiken.
- Bedek of wikkel het voedsel in, in het bijzonder wanneer het een sterke geur heeft.
- Het voedsel op de correcte manier plaatsen, zodat er lucht rondom kan circuleren.

Tips voor het koelen

- Vlees (alle soorten) verpakken in polyethyleen: verpakken en op de glazen plaat op het schap boven de groeten en fruitlade plaatsen. Volg altijd de opslagtijden van levensmiddelen en de door de fabrikanten voorgestelde data.
- Gekookt eten, koude gerechten, enz.: Ze zouden moeten worden bedekt en kunnen op elke plank worden geplaatst.
- Groenten en fruit: Ze moeten opgeslagen worden in de speciale lade.
- Boter en kaas: Moet worden verpakt in luchtdichte folie of gewikkeld in plastic folie.
- Melkflessen: Moeten een deksel hebben en in de deurrekken worden opgeslagen.

Tips voor het koelen van vers voedsel

- Zorg ervoor dat bevroren voedsel correct door de supermarkt is opgeslagen.
- Eenmaal ontdooit, zal voedsel snel verslechteren en mag niet opnieuw worden ingevroren.
- De opslagperiode die door de voedselproducent is aangegeven, mag niet overschreden worden.

Nuttige aanwijzingen en tips

Uitschakelen van uw apparaat

- Als het apparaat voor een langere periode moet worden uitgeschakeld, dienen de volgende stappen dienen te worden genomen om schimmel op het apparaat te voorkomen.
 1. Verwijder al het voedsel.
 2. De stekker uit het stopcontact trekken.
 3. De binnen goed reinigen en drogen.
 4. Zorg ervoor dat alle deuren wijd open zijn om lucht te laten circuleren.

Probleemoplossing

Indien u een probleem met uw apparaat ervaart of bezorgd bent dat het apparaat niet goed functioneert, kunt een aantal makkelijke controles uitvoeren voordat u assistentie aanvraagt, zie hieronder. U kunt een aantal makkelijke controles uitvoeren volgens dit hoofdstuk voordat u assistentie aanvraagt.



Waarschuwing

Het apparaat niet zelf proberen te repareren. Als het probleem aanhoudt nadat u alle onderstaande controles heeft uitgevoerd, moet u contact opnemen met een gekwalificeerde elektricien, geautoriseerde service engineer of de winkel waar u het product heeft gekocht.

Probleem	Mogelijke oorzaak & Oplossing
Het apparaat werkt niet naar behoren	Controleer of het netsnoer goed is aangesloten op het stopcontact.
	Controleer de zekering of de stroomkring van uw netvoeding, indien nodig vervangen.

Probleemoplossing

Probleem	Mogelijke oorzaak & Oplossing
Het apparaat werkt niet naar behoren	De omgevingstemperatuur is te laag. Probeer de kamertemperatuur op een lagere temperatuur te zetten om dit probleem op te lossen.
	Het is normaal dat de koelkast niet werkt tijdens de automatische ontdooicyclus, of gedurende een korte tijd nadat het apparaat is ingeschakeld om de compressor te beschermen.
Geuren uit de compartimenten	Het interieur moet mogelijk worden gereinigd.
	Sommige voedsel, containers of verpakkingen veroorzaken geuren.
Lawaai van het apparaat	<p>De geluiden hieronder zijn vrij normaal:</p> <ul style="list-style-type: none"> • Draaiende compressor geluiden. • Luchtbewegingsgeluid van de kleine ventilatormotor in de koelkastruimte of andere compartimenten. • Gorgelend geluid vergelijkbaar met water koken. Poppend geluid tijdens automatische ontdooiing. • Klikgeluid voordat de compressor start.
	<p>Andere ongewone geluiden zijn te wijten aan de volgende redenen en het kan nodig zijn om dit te controleren en actie te ondernemen:</p> <ul style="list-style-type: none"> • De behuizing is niet waterpas. • De achterkant van het apparaat raakt de muur. • Flessen of containers stoten tegen elkaar.
De motor draait continu	<p>Het is normaal om vaak het geluid van de motor te horen, het zal in de volgende omstandigheden meer moeten draaien:</p> <ul style="list-style-type: none"> • Temperatuurinstelling wordt kouder ingesteld dan nodig. • In het apparaat is onlangs een grote hoeveelheid warm voedsel opgeslagen. • De temperatuur buiten het apparaat is te hoog. • Deuren worden te lang of te vaak geopend. • Nadat u het apparaat hebt geïnstalleerd of het voor lange tijd is uitgeschakeld.

Probleemoplossing

Probleem	Mogelijke oorzaak & Oplossing
Een laag rijp treedt op in het compartiment	Controleer of de ventilatie-openingen niet door voedsel geblokkeerd zijn en zorg ervoor dat voedsel in het apparaat geplaatst is om voldoende ventilatie mogelijk te maken. <ul style="list-style-type: none">• Zorg ervoor dat de deur volledig gesloten kan worden. Raadpleeg het hoofdstuk over Reinigen en onderhoud om het ijs te verwijderen.
Temperatuur aan de binnenkant is te warm	Misschien heeft u de deuren te lang of te vaak open laten staan; <ul style="list-style-type: none">• Of de deuren worden opengehouden door een of ander obstakel;• Of het apparaat is geplaatst met onvoldoende vrije ruimte aan de zijkanten, achterkant en bovenkant.
Temperatuur aan de binnenkant is te koud	De temperatuur verhogen door het volgen van de "Display bedieningselementen" hoofdstuk.
Deuren kunnen niet gemakkelijk worden gesloten	Controleer of de bovenkant van de koelkast naar achteren is gekanteld met 10-15mm om de deur zelf te laten sluiten, of als iets binnenin voorkomt dat de deuren kunnen sluiten.
Water druppelt op de vloer.	De waterpan (aan de achterkant onderin de kast) staat misschien niet goed waterpas, of de aftapuitgang onder de bovenkant van het compressordepot is niet goed geplaatst om het water in deze pan te leiden, of de wateruitgang is geblokkeerd, of de wateraansluiting is niet volledig in de aansluiting gestoken. <ul style="list-style-type: none">• Misschien moet u de koelkast van de muur trekken om de pan, de uitloop en het verbindingsstuk te controleren.• Controleer als de koelkast langdurig uitgeschakeld was, aangezien dit kan resulteren dat het ijs in de emmer smelt en water op de vloer lekt.
Het licht werkt niet	<ul style="list-style-type: none">• Het LED-lampje kan beschadigd zijn. Raadpleeg het hoofdstuk over het Reinigen en onderhoud van de LED-lampjes.• Het besturingssysteem heeft het licht als gevolg van een te lang openstaande deur uitgeschakeld, de deur sluiten en opnieuw openen om de lichten opnieuw te activeren.

Probleemoplossing

Probleem	Mogelijke oorzaak & Oplossing
Ijs wordt niet afgegeven	<ul style="list-style-type: none">• Heeft u 10 uur gewacht na de installatie van de water toevoerleiding alvorens u begon met ijs te maken? Indien het niet voldoende koel wordt, kan het langer duren om ijs te maken, zoals bijvoorbeeld met de eerste installatie.• Is de waterleiding aangesloten en is de waterklep open?• Heeft u de ijs bereidingsfunctie handmatig gestopt? Zorg ervoor dat u de IJsblokjes of Gestampt -modus hebt ingeschakeld.• Is er ijs geblokkeerd in de ijsmakeremmer of ijsstrecter?• Is de vriezer temperatuur te warm? Probeer de temperatuur van de vriezer lager in te stellen.
Waterdispens er werkt niet	<ul style="list-style-type: none">• Is de wateropslagbak nauwkeurig geïnstalleerd?• Zorg ervoor dat er genoeg water in de wateropslagbak zit.• Is waterlijn gebroken of gebogen? Zorg ervoor dat de waterleiding niet geblokkeerd of verstopt is.• Is de wateropslagbak bevroren voor de koelkast temperatuur te laag is? Probeer een warmerer instelling in het display te selecteren.• Functioneert de waterpomp?
U kunt water horen borrelen in de koelkast	<ul style="list-style-type: none">• Dit is normaal. Het borrelen komt van de koelvloeistof die door de koelkast circuleert.
Kan apparaat niet verbinden met Wi-Fi-netwerk	<ul style="list-style-type: none">• Het wachtwoord voor het Wi-Fi-thuisnetwerk is onjuist ingevoerd. Controleer of het wachtwoord correct is en maak opnieuw verbinding.• De frequentie van de Wi-Fi-router thuis is niet 2,4GHz. Het apparaat ondersteunt alleen een radiofrequentie van 2,4GHz. Stel een speciale 2,4GHz Wi-Fi-SSID in en sluit het apparaat hierop aan.• De router en het apparaat stonden ver uit elkaar waardoor het netwerk slecht was. Overweeg om de router dichterbij het apparaat te plaatsen of een Wi-Fi-versterker te kopen en deze te installeren.

Afdanken van het apparaat

Het is verboden om dit apparaat af te voeren als huishoudelijk afval.

Verpakkingsmaterialen

Verpakkingsmateriaal met het recycle symbool zijn recyclebaar. Verwijder de verpakking in een geschikte afvalverzamelbak om deze te recyclen.

Alvorens het afdanken van het apparaat

1. De stekker uit het stopcontact trekken.
2. Het netsnoer afsnijden en samen weggooien met de stekker.



Waarschuwing

Koelkasten bevatten koelmiddel en gassen in de isolatie.

Koelmiddel en gassen moeten professioneel worden afgevoerd, omdat ze oogletsel of ontsteking kunnen veroorzaken. Zorg ervoor dat leidingen van het koelcircuit niet beschadigd raken voorafgaand aan het afdanken.

	Correcte verwijdering van dit product
 	<p>Deze markering geeft aan dat dit product niet mag worden weggegooid met ander huishoudelijk afval in de hele EU. Om schade aan het milieu en de menselijke gezondheid door ongecontroleerde afvalverwijdering te voorkomen, moet u op een verantwoorde manier recyclen en zo duurzaam hergebruik van grondstoffen te bevorderen. Om uw gebruikte apparaat terug te brengen, dan kunt u gebruik maken van de terugkeer en inzamelsystemen of neem contact op met de winkel waar het product is gekocht. Zij kunnen dit product gebruiken voor milieuvriendelijke recycling.</p>

Afdanken van het apparaat

Teneinde besmetting van voedsel te voorkomen, gaarne de volgende instructies in acht nemen

- Het langdurige openen van de deur kan een aanzienlijke verhoging van de temperatuur in de compartimenten van het apparaat veroorzaken.
- De oppervlakken die in contact kunnen komen met voedsel en toegankelijke afvoersystemen regelmatig reinigen.
- Bewaar rauw vlees en vis in daarvoor geschikte opslagbakken in de koelkast, zodat het niet in contact komt met of druipet op ander voedsel.
- Diepvriesvakken met twee-sterren zijn geschikt voor het bewaren van diepgevroren voedsel, bewaren en maken van ijs en ijsblokjes maken.
- Compartimenten met één, twee en drie sterren zijn niet geschikt voor het invriezen van vers voedsel.

Volgorde	Compartimenten type	Doelopslag temp. [°C]	Geschikt voedsel
1	Koelkast	+2~+8	Eieren, gekookt voedsel, verpakt voedsel, fruit en groenten, zuivelproducten, cake, dranken en andere voedingsmiddelen zijn niet geschikt om in te worden ingevroren.
2	(***)*-Vriezer	≤-18	Zeevruchten (vis, garnalen, schelpdieren), zoetwater aquatische producten en vleesproducten (aanbevolen voor 3 maanden, hoe langer de bewaartijd, hoe slechter de smaak en voeding), geschikt voor ingevroren vers voedsel.
3	***-Vriezer	≤-18	Zeevruchten (vis, garnalen, schelpdieren), zoetwater aquatische producten en vleesproducten (aanbevolen voor 3 maanden, hoe langer de bewaartijd, hoe slechter de smaak en voeding), zijn niet geschikt voor ingevroren vers voedsel.
4	Wijn	+5~+20	rode wijn, witte wijn, mousserende wijn enz.

Afdanken van het apparaat

Volgorde	Compartimenten type	Doelopslag temp. [°C]	Geschikt voedsel
5	**-Vriezer	≤-12	Zeevruchten (vis, garnalen, schelpdieren), zoetwater aquatische producten en vleesproducten (aanbevolen voor 2 maanden, hoe langer de bewaartijd, hoe slechter de smaak en voeding), zijn niet geschikt voor ingevroren vers voedsel.
6	*-Vriezer	≤-6	Zeevruchten (vis, garnalen, schelpdieren), zoetwater aquatische producten en vleesproducten (aanbevolen voor 1 maand, hoe langer de bewaartijd, hoe slechter de smaak en voeding), zijn niet geschikt voor ingevroren vers voedsel.
7	0-sterren	-6~0	Vers varkensvlees, rundvlees, vis, kip, sommige verpakte bewerkte voedingsmiddelen, enz. (Aanbevolen om binnen dezelfde dag te worden geconsumeerd, bij voorkeur niet meer dan 3 dagen). Gedeeltelijk verpakt/ gewikkeld verwerkt voedsel (niet-in te vriezen voedsel).
8	Chill	-2~+3	De consumptie van vers/bevroren varkensvlees, rundvlees, kip, zoetwater aquatische producten, enz. (7 dagen onder 0°C en boven 0°C wordt aanbevolen op dezelfde dag, bij voorkeur niet meer dan 2 dagen). Zeevruchten (minder dan 0°C gedurende 15 dagen, wordt aanbevolen deze te bewaren boven 0°C).
9	Vers Voedsel	0~+4	Vers varkensvlees, rundvlees, vis, kip, gekookt voedsel, enz. (Aanbevolen om binnen dezelfde dag te worden geconsumeerd, bij voorkeur niet meer dan 3 dagen).

Afdanken van het apparaat



Opmerking

Gaarne verschillende gerechten in overeenstemming met de compartimenten of gewenste bewaartemperatuur van uw gekochte producten bewaren.

- Indien het koelapparaat gedurende lange perioden leeg zal staan, deze uitschakelen, ontdooien, reinigen, drogen, en de deur open laten staan teneinde schimmelvorming in het apparaat te voorkomen.

Reiniging afgeefinrichting voor water (speciaal voor afgeefinrichting voor water producten):

- Reinig de watertanks indien deze gedurende 48 uur niet zijn gebruikt; het watersysteem aangesloten op een water toevoer doorspoelen, indien het water de afgelopen 5 dagen niet heeft gestroomd.



Waarschuwing

Levensmiddelen moet in zakken worden verpakt vóór het in de koelkast wordt geplaatst, en vloeistoffen moeten in flessen of afgedekte containers worden verpakt, teneinde het te voorkomen dat de product ontwerpstructuur niet eenvoudig te reinigen is.

Hisense

life reimagined

Hisense

life reimagined

MANUALE OPERATIVO PER L'UTENTE

Prima della messa in funzione di questo apparecchio,
leggere attentamente il presente manuale e conservarlo per
riferimento futuro

IT

Italiano

Contenuti

Grazie per aver scelto Hisense. Siamo certi che sarà un piacere per te utilizzare il tuo nuovo frigorifero. In ogni caso, prima di usare l'elettrodomestico, ti consigliamo di leggere attentamente le istruzioni, che forniscono dettagli sull'installazione e sull'utilizzo del prodotto. Ti preghiamo di conservare il manuale per riferimento in futuro.

Informazioni di avvertenza e sicurezza.....	01
Installazione del nuovo apparecchio.....	13
Descrizione dell'apparecchio.....	17
Controlli del display.....	18
Utilizzo dell'apparecchio.....	22
Invertire la porta.....	24
Pulizia e manutenzione.....	29
Consigli e suggerimenti utili.....	31
Risoluzione dei problemi.....	32
Smaltimento dell'apparecchio.....	36

Informazioni di avvertenza e sicurezza

Per sicurezza e per un uso corretto, prima di installare e usare l'apparecchio per la prima volta, si consiglia di leggere attentamente il presente manuale, compresi i consigli e le avvertenze. Per evitare errori e incidenti è importante assicurarsi che tutte le persone che utilizzano l'apparecchio abbiano piena familiarità con il suo funzionamento e funzioni di sicurezza. Salvare queste istruzioni e assicurarsi che accompagnino l'apparecchio se viene trasferito o venduto, in modo che chiunque lo stia utilizzando, durante tutto il ciclo di vita, sia sufficientemente informato sul suo uso e consapevole degli avvisi di sicurezza. Per garantire la propria incolumità e la sicurezza della proprietà, custodire le presenti avvertenze del manuale di istruzioni, dal momento che il produttore non è responsabile di danni causati da negligenza.



Sicurezza per i bambini e altri soggetti vulnerabili

Secondo la norma EN

Questo apparecchio può essere utilizzato da bambini di età superiore agli 8 anni e persone con ridotte capacità fisiche, sensoriali o mentali o mancanza di esperienza e conoscenza, qualora siano controllati o istruiti all'uso dell'apparecchio in modo sicuro e comprendano i rischi derivanti. I bambini non devono giocare con l'apparecchio. La pulizia e la manutenzione da parte dell'utente non devono essere effettuate da bambini non sorvegliati.



Sicurezza per i bambini e altri soggetti vulnerabili

Secondo la norma IEC

Quest'apparecchio non deve essere utilizzato da persone (bambini inclusi) con capacità fisiche, sensoriali o mentali ridotte, o in mancanza di esperienza e conoscenza, a meno che non siano controllati o istruiti all'uso dell'apparecchio in modo sicuro e comprendano i rischi derivanti.

Mantenere la confezione lontano dai bambini, dal momento che esiste un rischio di soffocamento.

Se si vuole rottamare l'apparecchio, staccare la spina dalla presa, tagliare il cavo di collegamento (il più vicino possibile all'apparecchio) e rimuovere la porta per evitare che i bambini che giocano subiscano scosse elettriche o vi rimangano chiusi al suo interno.

Se questo apparecchio, con una chiusura magnetica, sostituisce un elettrodomestico vecchio con un blocco a molla (fermo) sulla porta o coperchio, assicurarsi di rendere il blocco inservibile, prima di smaltire il vecchio apparecchio. Questo consentirà di evitare che diventi una trappola mortale per un bambino.



Sicurezza generale

- **AVVERTENZA**

Questo elettrodomestico deve essere utilizzato in applicazioni domestiche e simili come

1. aree di cucina per il personale in negozi, uffici e altri ambienti di lavoro;
2. agriturismi e dai clienti in hotel, motel e altri ambienti di tipo residenziale;
3. ambienti di tipo bed and breakfast;
4. ristoranti e simili attività di vendita non al dettaglio.

- **AVVERTENZA**

Riempire solo con acqua potabile.

- **AVVERTENZA**

Non conservare sostanze esplosive, come bombolette spray con propellente infiammabile, in quest'apparecchio.

- **AVVERTENZA**

Se il cavo di alimentazione è danneggiato, deve essere sostituito dal produttore, dal suo servizio di assistenza o da personale qualificato al fine di evitare situazioni pericolose.

- **AVVERTENZA**

Mantenere le aperture per la ventilazione libere da ostruzioni, sia dell'intera struttura sia dei componenti integrati.



Sicurezza generale

- **AVVERTENZA**

Non utilizzare dispositivi meccanici o altri mezzi per accelerare il processo di sbrinamento, diversi da quelli consigliati dal produttore.

- **AVVERTENZA**

Non danneggiare il circuito del refrigerante.

- **AVVERTENZA**

Non utilizzare apparecchi elettrici all'interno degli scomparti per la conservazione degli alimenti, a meno che non siano del tipo consigliato dal produttore.

- **AVVERTENZA**

Il refrigerante e il gas di isolamento esplosivo sono infiammabili. Per lo smaltimento dell'apparecchio, farlo solo in un centro di smaltimento autorizzato. Non esporre a fonti di combustione.

- **AVVERTENZA**

Quando si posiziona l'apparecchio, assicurarsi che il cavo di alimentazione non sia intrappolato o danneggiato.

Informazioni di avvertenza e sicurezza



Sicurezza generale

- **AVVERTENZA**

Non individuare più prese portatili o alimentatori portatili sul retro dell'apparecchio.



Sostituzione delle lampade di illuminazione

- **AVVERTENZA**

Le lampade illuminanti non devono essere sostituite dall'utente! Se le lampade illuminanti sono danneggiate, contattare l'assistenza tecnica. Questo avviso è solo per i frigoriferi che contengono lampade illuminanti.



Refrigerante

Il refrigerante isobutano (R600a) è contenuto all'interno del circuito frigorifero dell'apparecchio, un gas naturale con un elevato livello di compatibilità ambientale, che è tuttavia infiammabile. Durante il trasporto e l'installazione dell'apparecchio, assicurarsi che nessuno dei componenti del circuito di refrigerazione sia danneggiato. Il refrigerante (R600a) è infiammabile.

Refrigerante

• **AVVERTENZA**

I frigoriferi contengono refrigerante e gas nell'isolamento. Il refrigerante e i gas devono essere smaltiti professionalmente in quanto possono causare lesioni agli occhi o combustione. Assicurarsi che la tubatura del circuito del refrigerante non sia danneggiata prima del corretto smaltimento.



AVVERTENZA

Rischio di incendio / materiali infiammabili

Qualora il circuito refrigerante risulti danneggiato:

- Non esporre a fiamme libere o fonti di combustione.
- Areare abbondantemente il locale in cui si trova l'apparecchio.

È pericoloso alterare le specifiche o modificare il prodotto in alcun modo.

Eventuali danni al cavo potrebbero causare un corto circuito, incendio e scosse elettriche.

Informazioni di avvertenza e sicurezza



Sicurezza elettrica

1. Il cavo di alimentazione non deve essere prolungato.
2. Assicurarsi che la spina non venga schiacciata o danneggiata. Una spina schiacciata o danneggiata può surriscaldarsi e causare un incendio.
3. Assicurarsi che sia possibile accedere alla spina dell'apparecchio.
4. Non tirare il cavo principale.
5. Se la presa di corrente è allentata, non inserire il cavo di alimentazione. Esiste un rischio di scossa elettrica o incendio.
6. Non bisogna utilizzare l'apparecchio senza il coperchio della lampadina interna.
7. Il frigorifero funziona solo con alimentazione monofase di corrente alternata di 220~240V/50Hz. Se la fluttuazione della tensione nel distretto dell'utente è così grande che la tensione supera il valore di cui sopra, per motivi di sicurezza, assicurarsi di applicare un regolatore di tensione automatico a corrente alternata di oltre 350W al frigorifero. Il frigorifero deve utilizzare una presa di corrente specifica, invece di una in comune con altri apparecchi elettrici. La sua spina deve corrispondere alla presa con filo di terra.

Informazioni di avvertenza e sicurezza

Uso quotidiano

- Non conservare gas o liquidi infiammabili all'interno dell'apparecchio, esiste il rischio di esplosione.
- Non utilizzare apparecchi elettrici all'interno dell'apparecchio (ad es. macchine elettriche per gelati, frullatori, ecc).
- Quando si scollega la spina, scollegare sempre la spina dalla presa di corrente, non tirare il cavo.
- Non posizionare oggetti caldi in prossimità dei componenti in plastica di questo apparecchio.
- Questo apparecchio di refrigerazione non è destinato per un utilizzo da incasso.
- Non posizionare prodotti alimentari contro l'uscita dell'aria sulla parete posteriore.
- Conservare alimenti congelati preconfezionati in conformità alle istruzioni del produttore di alimenti surgelati.
- Le raccomandazioni di conservazione del produttore degli apparecchi devono essere rigorosamente rispettate. Fare riferimento alle relative istruzioni per la conservazione.
- Non collocare bevande gassate o frizzanti nello scomparto congelatore perché creano pressione sul recipiente causandone l'esplosione e conseguenti danni all'apparecchio.

Informazioni di avvertenza e sicurezza

- I surgelati possono causare bruciature da gelo se consumati direttamente dal congelatore.
- Non posizionare l'apparecchio in contatto con la luce solare diretta.
- Mantenere candele, lampade e altri oggetti con fiamme libere lontani dall'apparecchio in modo che non vi sia rischio di combustione.
- L'apparecchio è destinato solo alla conservazione di alimenti e/o bevande in ambito domestico, come illustrato in questo libretto di istruzioni. L'apparecchio è pesante. Si deve prestare attenzione durante lo spostamento.
- Non rimuovere né toccare oggetti dal congelatore con le mani umide/bagnate, in quanto ciò potrebbe causare abrasioni cutanee o ustioni da gelo/ congelatore.
- Non salire mai sulla base, sui cassetti, sulle porte, ecc. né usarli come supporti.

Informazioni di avvertenza e sicurezza

- Gli alimenti congelati non devono essere ricongelati una volta scongelati.
- Non consumare ghiaccioli o cubetti di ghiaccio direttamente dal congelatore in quanto ciò può causare bruciate alla bocca e alle labbra.
- Per evitare che cadano elementi o provocare lesioni personali o danni all'apparecchio, non sovraccaricare i cestelli della porta o evitare di sovraccaricare i ripiani.
- Per rilevare la temperatura vicino all'elettrodomestico e far funzionare meglio l'elettrodomestico, aggiungere il sensore di temperatura all'esterno dell'involucro dell'elettrodomestico.
- Il modulo WiFi è installato nella centralina nella parte superiore dell'apparecchio. Per evitare interferenze e causare un segnale debole, si consiglia di annullare i prodotti metallici di grandi dimensioni o le bevande contenenti acqua intorno alla parte superiore dell'involucro.
- L'apertura della porta per lunghi periodi può causare un notevole aumento della temperatura negli scomparti dell'apparecchio.
- Pulire regolarmente le superfici che possono venire a contatto con cibo e sistemi di drenaggio accessibili.
- Conservare la carne e il pesce crudi in contenitori adatti in frigorifero, in modo che non vengano a contatto con altri alimenti o vi gocciolino sopra.
- Se il frigorifero viene lasciato vuoto per lunghi periodi, spegnere, scongelare, pulire, asciugare e lasciare lo sportello aperto per evitare lo sviluppo di muffa all'interno dell'apparecchio.

Informazioni di avvertenza e sicurezza

Attenzione! Manutenzione e pulizia

- Prima della manutenzione, spegnere l'apparecchio e staccare la spina dalla presa di corrente.
- Non pulire l'apparecchio con oggetti metallici, pulitori a vapore, oli essenziali, solventi organici o detersivi abrasivi.
- Non utilizzare oggetti appuntiti per sbrinare l'apparecchio. Utilizzare un raschietto di plastica.

Installazione Importante

- Per il collegamento elettrico seguire attentamente le istruzioni riportate in questo manuale. Disimballare l'apparecchio e verificare la presenza di danni.
- Non collegare l'apparecchio se è danneggiato. Segnalare immediatamente gli eventuali danni al proprio rivenditore. In questo caso conservare il materiale di imballaggio.
- Si consiglia di attendere almeno quattro ore prima di collegare l'apparecchio affinché il liquido fluisca nuovamente nel compressore.
- È necessaria un'adeguata ventilazione intorno all'apparecchio, senza la quale vi è un rischio di surriscaldamento. Per ottenere una ventilazione sufficiente, seguire le istruzioni di installazione.
- Se possibile il retro del prodotto non dovrebbe essere troppo vicino ad una parete per evitare che le parti calde vi entrino in contatto (compressore, condensatore) e prevenire il rischio di incendio, in conformità alle relative istruzioni per l'installazione.

Informazioni di avvertenza e sicurezza

- L'apparecchio deve essere mantenuto a distanza da termosifoni o fornelli.
- Assicurarsi che la spina sia accessibile dopo l'installazione dell'apparecchio.
- Banda(e) di frequenza di trasmissione e potenza di trasmissione massima consentita nella banda(e) di frequenza operativa: 2400-2483,5MHz, inferiore o uguale a 20dbm.
- Questa apparecchiatura deve essere installata e utilizzata a una distanza minima di 20cm tra il radiatore e il corpo.

Manutenzione

- Tutti gli interventi elettrici necessari per la manutenzione devono essere effettuati da un elettricista qualificato o da una persona competente.
 - Questo prodotto deve essere riparato da un centro di assistenza autorizzato e bisogna utilizzare solo ricambi originali.
1. Se l'apparecchio è Frost Free.
 2. Se l'apparecchio contiene uno scomparto congelatore.



I bambini di età compresa tra 3 e 8 anni sono autorizzati a caricare e scaricare apparecchi di refrigerazione. (Questa clausola si applica solo alla regione UE)

Installazione del nuovo apparecchio

Prima di utilizzare l'apparecchio per la prima volta, è necessario tenere presenti i seguenti suggerimenti.

Ventilazione dell'apparecchio

Per migliorare l'efficienza del sistema di raffreddamento e risparmiare energia, è necessario mantenere una buona ventilazione intorno all'apparecchio per favorire la dispersione del calore. Per questa ragione, è necessario fornire uno spazio libero sufficiente intorno al frigorifero.

Suggerimento:

È consigliabile che ci siano 50-70 mm di spazio dal retro alla parete, almeno 100 mm dalla parte superiore, almeno 100 mm dal lato alla parete e uno spazio libero davanti per consentire l'apertura della porta del frigorifero a 105°.

Nello stato non integrato

Informazioni rilevanti (mm)

W	W1	D	D1	D2
595	170	600	627	1160

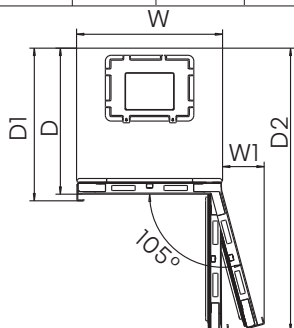

Riservare uno spazio di oltre 5 mm sul lato superiore.

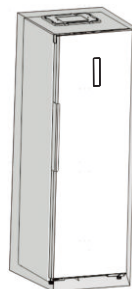

Dimensioni del prodotto (mm): 595*600*1856

L'apparecchio può anche essere posizionato accanto o tra mobili o contro un muro. In tal caso, l'apparecchio funzionerà perfettamente, ma il rumore e il consumo elettrico potrebbero aumentare.

Nello stato integrato

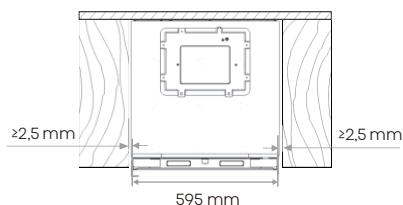

Stato di chiusura della porta del frigorifero nello stato integrato

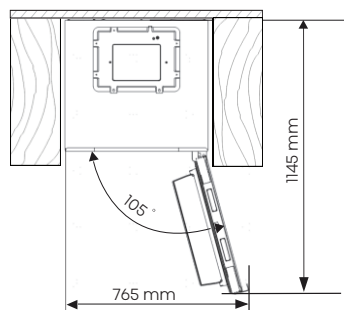

Spazio totale necessario al frigorifero per aprire completamente la porta nello stato incorporato.

Installazione del nuovo apparecchio



Nota

Questo apparecchio funziona bene se utilizzato nella classe climatica da SN a ST. Potrebbe non funzionare correttamente se lasciato per un lungo periodo esposto ad una temperatura superiore o inferiore a quella indicata.

Classe climatica	Temperatura ambiente
SN	+10°C a +32°C
N	+16°C a +32°C
ST	+16°C a +38°C
T	+16°C a +43°C

Posizionare l'apparecchio in un luogo asciutto per evitare l'alta umidità. Non esporlo direttamente alla luce solare, pioggia o ghiaccio. Tenerlo lontano da fonti di calore quali stufe, fuochi o termosifoni.

Livellamento dell'apparecchio

- Per livellare e arieggiare sufficientemente la parte inferiore posteriore dell'apparecchio, potrebbe essere necessario regolare i piedi in basso. Si prega di utilizzare una chiave adeguata.
- Per consentire alle porte di chiudersi autonomamente, inclinare all'indietro la parte superiore di circa 15 mm o 0,5° girando i piedini regolabili.
- Quando si desidera spostare l'apparecchio, ricordarsi di girare i piedini indietro in modo che l'apparecchio possa muoversi liberamente. Reinstallare l'apparecchio in caso di nuovo posizionamento.

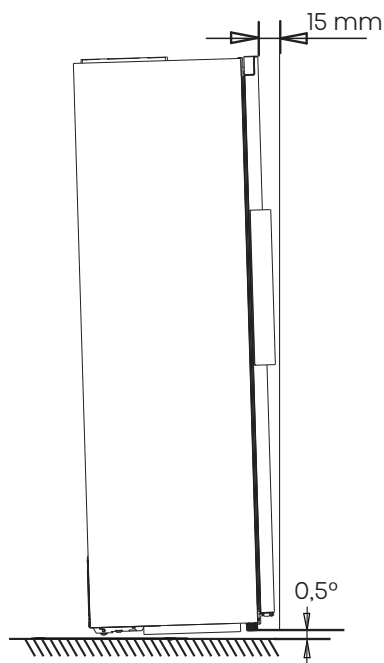

Installazione del nuovo apparecchio

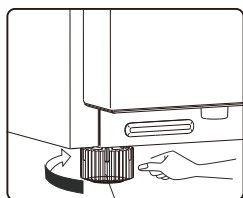

pedini della base regolabili



pedini della base regolabili



Avvertenza

- Per un'installazione idonea, questo frigorifero deve essere posizionato su un piano rigido che sia alla stessa altezza del resto del pavimento. Questa superficie deve essere abbastanza resistente da sopportare il peso di un frigorifero a pieno carico.
- I rulli, non trattandosi di ruote, devono essere utilizzati solo per il movimento in avanti o indietro. Spostare il frigorifero lungo i lati potrebbe danneggiare il pavimento e i rulli.

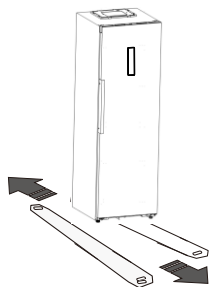

Strumenti necessari

	
Chiave a brugola da 8mm	Cacciavite a croce
	
Cacciavite a lama sottile	Chiave inglese
	
	Chiave 8mm

Nota: Prima di iniziare, appoggiate il frigorifero sul retro per accedere alla base, appoggiatelo su un imballaggio di schiuma morbida o materiale simile per evitare di danneggiare il pannello posteriore del frigorifero. Per invertire la porta si consiglia di effettuare le seguenti operazioni.

- Non vi è alcuna necessità di installare questi accessori in condizioni di utilizzo normale.

Solo in circostanze estreme, cioè aprendo la porta a circa 90 gradi, questo frigorifero può correre il rischio di ribaltamento. Quindi il cuscinetto di supporto deve essere fissato al coperchio della base inferiore per stabilizzare il dispositivo.

1. Inclinare l'apparecchio per individuare il foro per la vite sul lato sinistro della copertura della base inferiore.

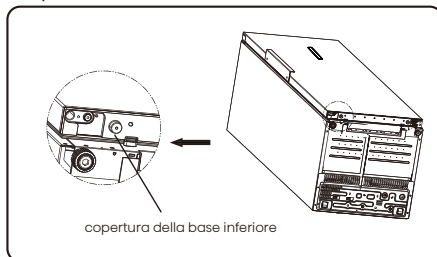

2. Mettere la vite nel foro del cuscinetto di supporto.

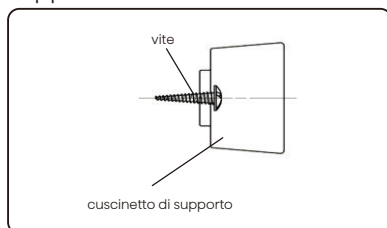

Installazione del nuovo apparecchio

3. Allineare la vita al foro presente sulla copertura della base inferiore. Utilizza un cacciavite a croce (fornito in proprio) per fissare saldamente il cuscinetto di supporto al coperchio della base.

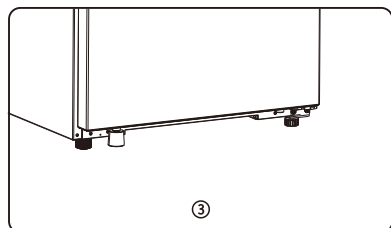
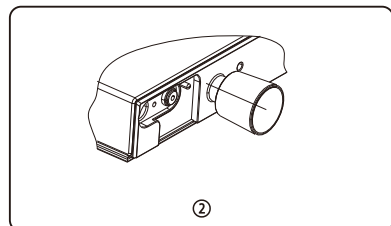
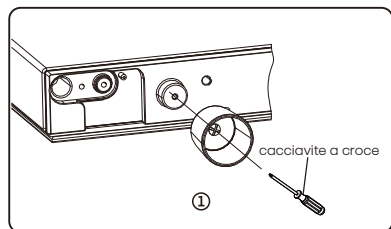

Descrizione dell'apparecchio

Visione dell'apparecchio

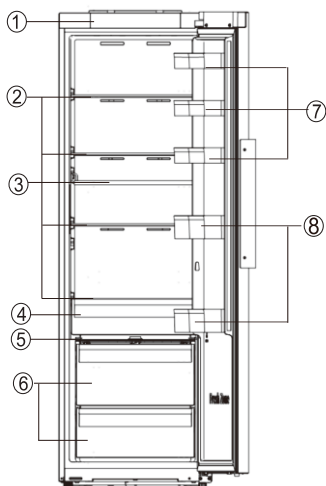

- ① Coperchio decorativo
- ② Ripiani di conservazione degli alimenti
- ③ Portabottiglie di vino flessibile
- ④ Fresh box a 0°C
- ⑤ Coperchio del cassetto verdure
- ⑥ Cassetto verdure
- ⑦ Supporto della porta superiore
- ⑧ Supporto della porta inferiore



Nota

- A causa del costante sviluppo dei nostri prodotti, il vostro frigorifero può essere leggermente diverso da questo manuale di istruzioni, ma le sue funzioni e il suo utilizzo rimangono invariati.
- Per avere il migliore rendimento energetico da questo prodotto, mettere tutti i ripiani, i cassetti nella posizione originale come illustrato sopra.

Controlli del display

Tutte le funzioni e controlli dell'unità sono accessibili da un pannello di controllo convenientemente situato sulla porta.

Un pannello di controllo del display consente una pratica configurazione delle funzioni e impostazioni in modo semplice e intuitivo.

Nota: Il pannello del display dispone di una funzione di memoria di spegnimento.

Controlli del display

Utilizzare l'apparecchio in base alle seguenti normative di controllo, l'apparecchio ha le funzioni e le modalità corrispondenti, come mostrato nelle immagini seguenti. Quando si aziona il dispositivo per la prima volta, si attiva la luce posteriore delle icone sul quadro comandi. Se non viene premuto alcun pulsante e le porte vengono chiuse dopo un minuto, la retroilluminazione si spegne.

1. Alimentazione



Se si vuole smettere di usarlo, è possibile disattivare l'apparecchio premendo il tasto "Power" per 3 secondi.

Tenere premuto il pulsante "Power" per 3 secondi per attivare o disattivare la funzione di standby.

Quando la funzione di standby è attiva, il pannello mostrerà "--".

Importante!

Non conservare alcun alimento nel frigorifero durante questo periodo. Se non usate il frigorifero per un lungo periodo di tempo, staccate la spina.



Nota

Quando la funzione standby è attiva, il frigorifero smette di raffreddare e la luce è spenta.



Controllo elettronico
(situato sulla porta dell'apparecchio)

2. Eco



Premere il pulsante "Mode" per attivare la funzione di risparmio energetico, e la rispettiva icona "Eco".

Quando la funzione Eco è attiva, la temperatura del frigorifero è automaticamente impostata a 6°C. Se non viene eseguita alcuna operazione, avrà effetto dopo 10 secondi.

Quando la funzione Eco è attiva, è possibile toccare il pulsante "Fridge" finché l'icona della modalità corrispondente non si spegne, l'impostazione della temperatura del frigorifero tornerà all'impostazione precedente.

3. Super Cool



La funzione Super Cool aiuta a mantenere gli alimenti conservati nel frigorifero alla temperatura impostata durante i periodi di utilizzo elevato, di grandi carichi di spesa o di temperature ambiente temporaneamente calde. La funzione Super Cool abbassa la temperatura del vano frigorifero.

Controlli del display

1. Premere il pulsante "Mode" per attivare la funzione Super Cool. La temperatura del frigorifero è impostata a 2°C e l'icona "🌀" si accenderà.

Se non viene eseguita alcuna operazione, avrà effetto dopo 10 secondi.

2. Super Cool si spegnerà automaticamente dopo circa 6 ore.

3. Quando la funzione Super Cool è attiva, è possibile toccare il pulsante "Fridge" finché l'icona della modalità corrispondente non si spegne.

L'impostazione della temperatura del frigorifero tornerà al valore precedente.

4. Temperatura del vano frigorifero

Premere ripetutamente il pulsante "Fridge" per cambiare la temperatura da 8°C a 2°C.

Se non viene eseguita alcuna operazione, la temperatura impostata avrà effetto dopo 10 secondi.

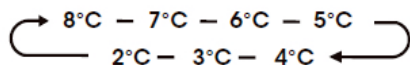

Nota

- Ad ogni pressione del pulsante la temperatura impostata diminuisce di un grado.
- Quando si imposta una temperatura, si imposta una temperatura media per l'intero compartimento. Le temperature del vano potrebbero variare dalle temperature mostrate in base alla quantità e al posizionamento del cibo, e alla temperatura della stanza attorno.

- Impostazioni di temperature consigliate: 4°C

5. Allarme



Allarme di alta temperatura:

Alarm Se la temperatura all'interno dell'apparecchio è troppo elevata, verrà emesso un allarme per avvisare l'utente e l'icona "🔺" si illuminerà. In funzione non standby, la temperatura all'interno dell'involucro viene rilevata dopo 24 ore di accensione. Se la temperatura rimane troppo alta per 4 ore, verrà attivato l'allarme di alta temperatura.

Disattivazione dell'allarme:

Per disattivare l'allarme acustico, premere brevemente il pulsante "Alarm". L'icona "🔺" rimarrà illuminata fino a quando la temperatura effettiva nell'apparecchio non scenderà al di sotto del livello di allarme. Quando l'apparecchio raggiunge una temperatura adeguata, l'icona "🔺" si spegne e l'allarme di alta temperatura viene disattivato.

Se non hai annullato l'allarme di alta temperatura, l'icona "🔺" rimarrà illuminata e il cicalino suonerà tre volte al minuto. Dopo più di 10 minuti, l'allarme si fermerà.

Allarme Porta Aperta

Se una porta rimane aperta per più di 1 minuto, viene emesso un allarme per avvisare l'utente. L'allarme suonerà 5 volte ogni minuto nel primo e nel secondo minuto. A partire dal terzo minuto, la sveglia suonerà una volta al secondo. Se l'allarme emette un segnale acustico

Controlli del display

per molto tempo, l'avviso acustico si fermerà dopo 10 minuti dall'apertura della porta. Per spegnere l'allarme, chiudi tutte le porte completamente.

6. Modalità demo

La modalità demo è per la visualizzazione del display di stoccaggio e impedisce al frigorifero di generare aria fredda. In questa modalità di raffreddamento spento, il frigorifero può sembrare che funzioni, ma non produce aria fredda. Se non c'è funzionamento del pulsante per 10 secondi, manterrà il display "OF", altrimenti visualizzerà la temperatura impostata. Per disattivare la modalità demo, premere e tenere premuti contemporaneamente i pulsanti "Power" e "Fridge" per tre secondi e l'avviso acustico emetterà 3 segnali acustici.

7. Wi-Fi



Collegamento del frigorifero al Wi-Fi App ConnectLife

ConnectLife è un'applicazione per la casa intelligente che consente di comunicare con gli elettrodomestici intelligenti utilizzando uno smartphone o un tablet.

Installazione

1. Aprire l'App Store di Apple (IOS) o il Play Store di Google (Android) sul proprio smartphone.

2. Cercare l'app "ConnectLife". Verrà visualizzata un'app con la seguente icona:



3. Scaricare e installare l'app ConnectLife fornita da ConnectLife, LLC. In alternativa, è possibile scansionare il seguente codice QR con il proprio smartphone o tablet per trovare l'app ConnectLife:



Versione APP

Versione attuale di Android & IOS:
V2.2.0

La versione dell'App viene costantemente modificata e aggiornata; si prega di fare riferimento alla versione effettivamente scaricata da App Store, AppGallery o Google Play store.

Controlli del display

Collegamento del frigorifero

Dopo aver installato l'app ConnectLife, accedere o creare un account e seguire i seguenti passaggi:

1. Assicurarsi che l'apparecchio sia acceso e che il pannello del display sia attivo. Saprai che è pronto quando il pannello si illuminerà.



2. Premere e tenere premuto il pulsante "Mode" per 3 secondi fino a quando non si sente un segnale acustico e si vede la spia "📶" lampeggiare dopo che si è accesa costantemente per alcuni secondi.

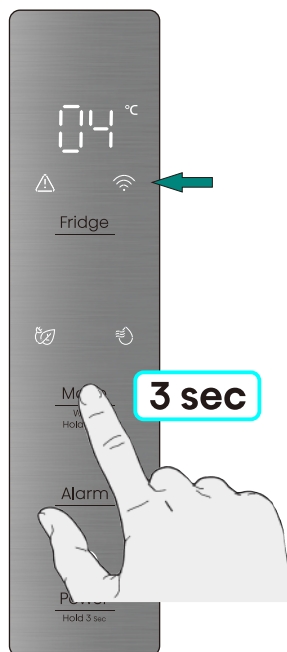

3. Assicurarsi che il Bluetooth sia attivato sul telefono e aprire l'applicazione ConnectLife. Cercare il pop-up che indica che è stato trovato un nuovo apparecchio. Toccare il pulsante sul pop-up e seguire le istruzioni per procedere.
4. Se il pop-up non appare, toccare il pulsante "Add appliance" o "+" nell'app.
5. Individuare "Refrigerator" nell'elenco dei dispositivi e selezionarlo.
6. Seguire le istruzioni dell'app per collegare il frigorifero. Una volta completata la configurazione, il frigorifero apparirà sulla schermata iniziale.

Controlli del display



Nota

- L'apparecchio rimarrà in modalità di accoppiamento per un massimo di 5 minuti.
- Ripristina le impostazioni di fabbrica delle impostazioni di rete, tieni premuto il pulsante "Mode" per 6 secondi. Una volta resettato l'apparecchio, si sentiranno due bip.
- Dopo il reset, l'apparecchio passa automaticamente in modalità di accoppiamento.
- La luce fissa del Wi-Fi indica che l'apparecchio è collegato correttamente alla rete domestica.

Utilizzo dell'apparecchio

L'apparecchio è dotato di accessori come la generica "Descrizione dell'apparecchio", con le istruzioni di questa parte la quale illustra il metodo corretto di utilizzo. Si raccomanda di leggerla attentamente prima di utilizzare l'apparecchio.

Supporto della porta

- È adatto per conservare uova, liquido in scatola, bevande in bottiglia, prodotti confezionati, ecc. Non collocare troppe cose pesanti nei supporti.
- I ripiani della porta possono essere posizionati a diverse altezze in base alle vostre esigenze. Estrarre gli alimenti dal ripiano prima di sollevarlo in verticale per riposizionarlo.

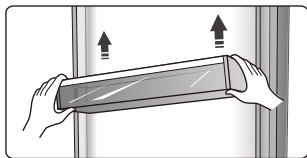

- Tutti i supporti della porta sono completamente smontabili per la pulizia.

Ripiani di conservazione degli alimenti

- I ripiani portaoggetti possono essere estratti per essere puliti.

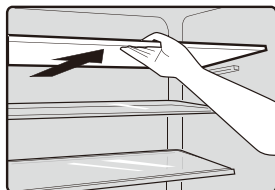

Portabottiglie di vino flessibile

- È per conservare bottiglie di vino o bevande e si può estrarre per la pulizia.
- Nota:** Non posizionare il vino o le bevande in bottiglia direttamente davanti alla presa d'aria sul canale del vento, il che potrebbe causare il congelamento.

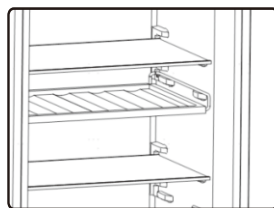

Fresh box a 0°C

- In questo cassetto puoi ottenere una temperatura più bassa per conservare temporaneamente pesce, carne e altri alimenti erodibili. Ci sono alcune menzioni nella tabella seguente che puoi consultare.
- Nota:** Poiché sia la temperatura ambiente che quella impostata influiscono sulla temperatura del contenitore (cassetto) a 0°C, la temperatura effettiva può variare entro un certo intervallo. La temperatura di questo cassetto può essere inferiore allo zero, quindi è normale che il liquido in esso contenuto sia congelato.

Utilizzo dell'apparecchio

Vano ortaggi

- Il cassetto per le verdure è adatto per conservare verdura, frutta, ecc.

Vano frutta e verdura e controllo dell'umidità.

- Prima di utilizzarlo, è necessario strappare il nastro protettivo, come mostrato nella posizione seguente.

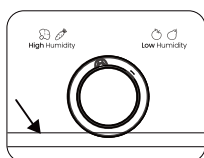

- È possibile ruotare la manopola sul coperchio del cassetto per mantenere umidità differenti nel cassetto. Spingere la manopola a sinistra, manterrai un'umidità più elevata che può conservare frutta e verdura a lungo e al fresco, a destra avrai minore umidità. È per controllare la temperatura del cassetto ed evitare che la verdura perda umidità.

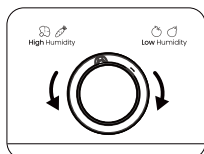

Invertire la porta



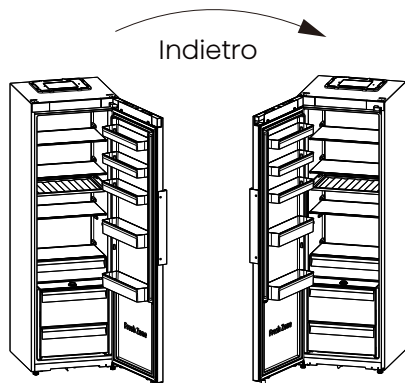

Il lato in cui si apre la porta può essere cambiato da quello destro (come fornito) a quello sinistro, se il luogo di installazione lo permette.









AVVERTENZA

Quando si inverte la porta, l'apparecchio non deve essere collegato alla rete elettrica. Assicurarsi che la spina sia staccata dalla presa di corrente.

Le parti di cui avrete bisogno (Non forniti)

Non forniti	
	
Chiave per bulloni 8mm	Cacciavite a lama sottile
	
Cacciavite a croce	Chiave regolabile
	
Spatola	

Le parti di cui avrete bisogno (Forniti):

Forniti	
	
Coperchio Angolare Custodia (sinistra)	Coperchio Angolare Custodia (destra)
1	1
	
Coperchio Angolare Porta (destra)	Coperchio Angolare Porta (sinistra)
1	1
	
Parte Cerniera Superiore Sinistra	Chiave a brugola da 4mm
1	1
	
copertura del foro	
1	

NOTA

È necessario appoggiare l'apparecchio su un imballaggio in schiuma morbida o materiale simile per evitare danni. Collocare il frigorifero in posizione verticale. Aprire la porta per rimuovere tutti i ripiani (per evitare danni ai ripiani) e chiudere la porta. Se necessario, è possibile appoggiare il frigorifero sul lato posteriore per poter accedere alla base.

1. Posizionare il frigorifero in posizione verticale, aprire la porta, utilizzare un cacciavite a lama sottile per staccare il Coperchio Angolare Porta (destra), il Coperchio Angolare Porta (sinistra), il Coperchio Angolare Custodia (destra), il Coperchio Angolare Custodia (sinistra), quindi riporre i coperchi angolari nella borsa degli accessori come riserva.

NOTA: sarà necessario tamponare l'area di leva con un panno per evitare di graffiare la parte superiore del frigorifero.

Invertire la porta

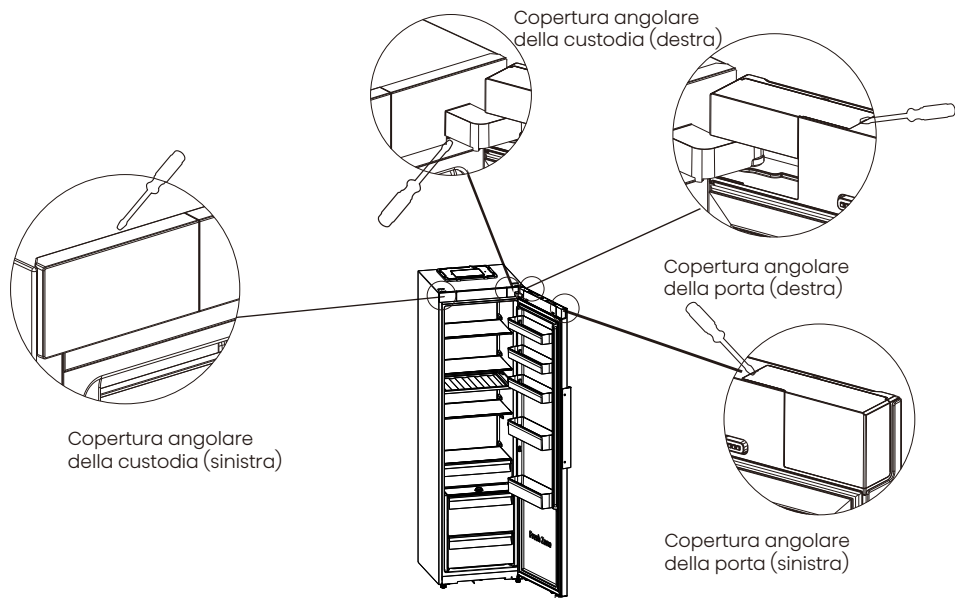

2. Utilizzare un cacciavite per svitare le due viti sui lati sinistro e destro della copertura decorativa e rimuovere la copertura decorativa.

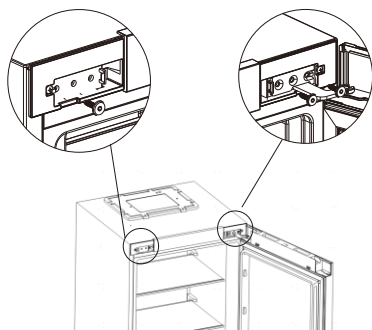

3. Scollegare il connettore.

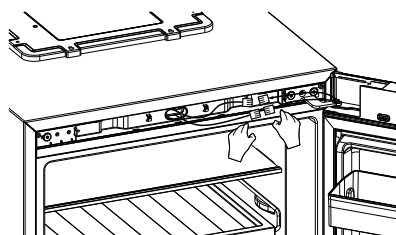

4. Utilizzare una chiave a brugola da 4mm per rimuovere le due viti sul lato destro che tengono in posizione la parte della cerniera superiore destra e la vite sul lato sinistro. (Si prega di sostenere la porta durante questa operazione).

Invertire la porta

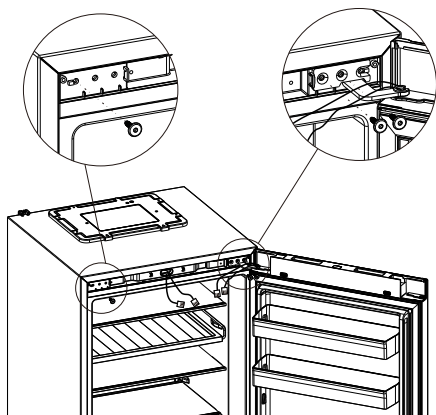

5. Rimuovere la porta e posizionarla con il pannello rivolto verso l'alto su una superficie liscia. Allentare 2 viti autofilettanti, staccare il fermo, il fermo della porta e il manicotto dell'albero, quindi installare il fermo, il fermo della porta e il manicotto dell'albero sul lato sinistro con 2 viti autofilettanti.

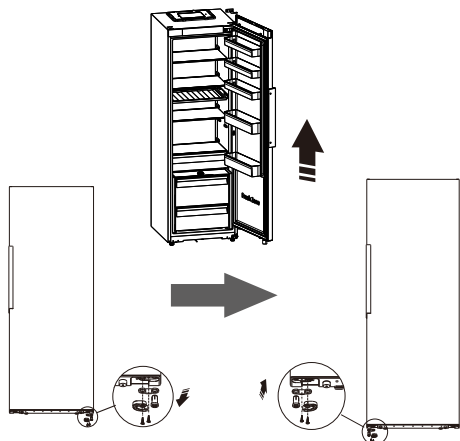

6. Dopo aver rimosso il coperchio della maniglia, utilizza un cacciavite a croce per rimuovere le viti dalla maniglia. Usa una spatola per rimuovere i coprifori dei fori delle viti sull'altro lato della porta.

Quindi installa i coprifori dei fori delle viti sul lato sinistro della porta. Infine, utilizza un cacciavite a croce per installare le viti sulla maniglia e installa il coperchio della maniglia.

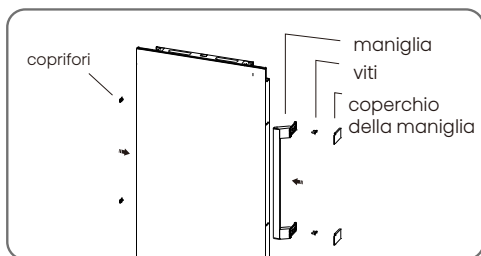
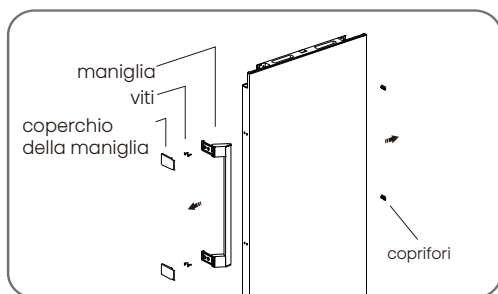

7. Posare il frigorifero sul materiale di imballaggio o su materiali simili. Rimuovere le parti dei piedini inferiori regolabili, quindi svitare le viti per rimuovere la parte inferiore della cerniera. Infine svitare l'asse della cerniera inferiore e rimuoverlo nel foro sull'altro lato e avvitarlo.

Invertire la porta

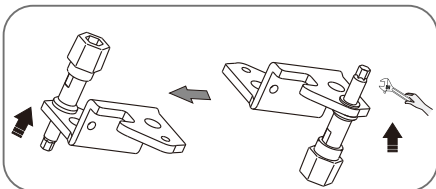
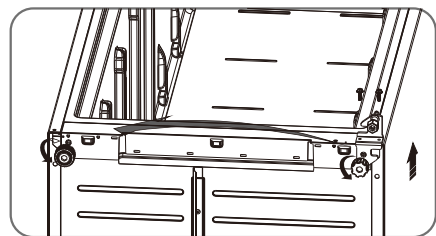

8. Sostituire il cardine inferiore sul lato sinistro e fissarlo con le speciali viti flangiate. Sostituire i piedini inferiori regolabili su un altro lato e fissarlo. Installare il copriforo (fornito nella borsa degli accessori) nel foro della piastra di copertura inferiore.

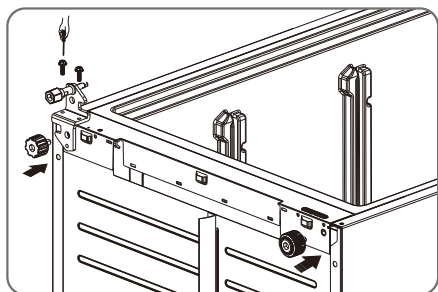

9. Il cablaggio esce da sinistra, installare la copertura decorativa e fissarla con due viti.

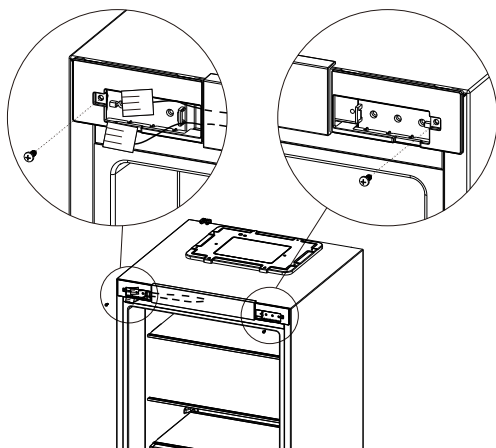

10. Spostare la porta superiore nella posizione appropriata. Allineare il foro inferiore della porta superiore con l'asse della cerniera superiore della cerniera centrale, quindi allineare il foro superiore della porta superiore con l'asse della cerniera superiore sinistra. Infine regolare la cerniera superiore sinistra nella posizione appropriata e quindi installarla con 2 viti.

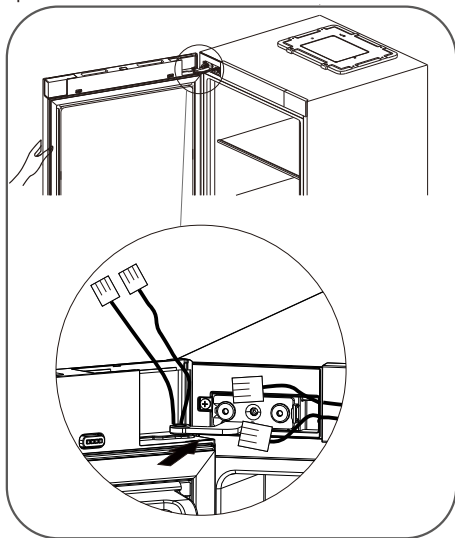

Invertire la porta

11. Connettore di collegamento.

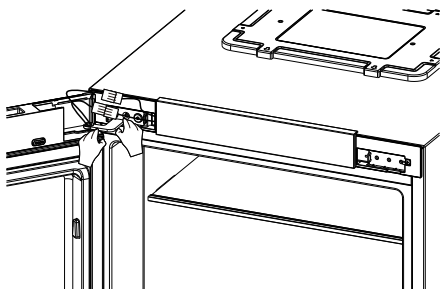

12. Reinstallare la Copertura angolare della porta (destra), la Copertura angolare della porta (sinistra), la Copertura angolare della custodia (destra) e la Copertura angolare della custodia (sinistra) estratti dalla borsa degli accessori.

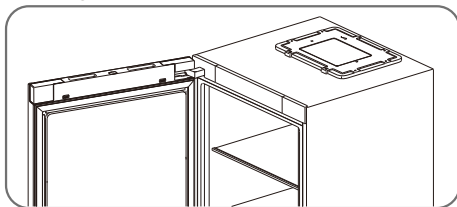

Pulizia e manutenzione

- Per motivi igienici l'apparecchio (compresi gli accessori esterni e interni) deve essere pulito regolarmente (almeno ogni due mesi).



Avvertenza

- L'apparecchio non deve essere collegato alla rete elettrica durante la pulizia. Pericolo di scossa elettrica! Prima della pulizia spegnere l'apparecchio e staccare la spina dalla presa di corrente.

Pulizia esterna

Per mantenere un buon aspetto del vostro apparecchio, è necessario pulirlo regolarmente.

- Pulire il pannello digitale e il pannello del display con un panno pulito e morbido.
- Spruzzare l'acqua sul panno invece di farlo direttamente sulla superficie dell'apparecchio. Questo aiuta ad assicurare una distribuzione uniforme di umidità sulla superficie.
- Pulire le porte, le maniglie e le superfici degli armadi con un detergente delicato e poi asciugate con un panno morbido.

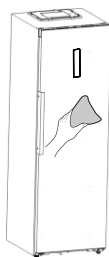

Avvertenza

- Non usare oggetti taglienti, che potrebbero graffiare la superficie.
- Non usare diluente, detergente per auto, cloro, olio essenziale, detersivi abrasivi o solventi organici come il benzene per la pulizia. Essi possono danneggiare la superficie dell'apparecchio e possono causare incendi.

Pulizia interna

- Si consiglia di pulire l'interno dell'apparecchio regolarmente. Sarà più facile da pulire quando le scorte alimentari sono poche. È possibile rimuovere i cassetti e i ripiani per eseguire una pulizia più accurata.
- Pulire l'interno del frigorifero con una soluzione diluita di bicarbonato di sodio, quindi risciacqua con acqua tiepida utilizzando una spugna o un panno strizzati. Asciugare completamente prima di riposizionare i ripiani e i contenitori.
- Asciugare accuratamente tutte le superfici e le parti removibili prima di metterli in posizione.

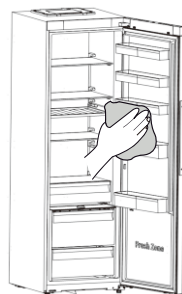

Pulizia e manutenzione

- Anche se questo apparecchio si scongela automaticamente, se la porta del frigorifero viene aperta di frequente o tenuta aperta troppo a lungo, può verificarsi uno strato di brina sulle pareti interne del vano frigorifero.
- Se il ghiaccio è troppo spesso, scegliere un momento in cui il frigorifero è quasi vuoto e procedere come segue:
 1. Rimuovere gli alimenti e i contenitori esistenti, staccare la spina dell'apparecchio dalla rete elettrica e lasciare le porte aperte. Ventilare bene la stanza per accelerare il processo.
 2. Al termine dello sbrinamento, pulite il frigorifero come descritto sopra.



Avvertenza

- Non utilizzare oggetti appuntiti per rimuovere la brina dagli scomparti del frigorifero.
- Ricollegare l'apparecchio alla presa e accenderlo solo dopo che l'interno è completamente asciutto.

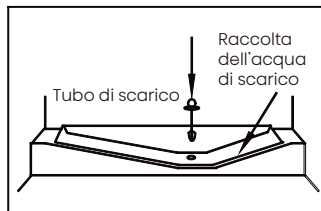

- Questo vano si sbrina automaticamente.

Pulizia delle guarnizioni della porta

- Fare attenzione a mantenere pulite le guarnizioni delle porte. Cibi o bevande appiccicose possono causare l'aderenza delle guarnizioni alla struttura provocandone il danneggiamento quando si apre la porta. Lavare le guarnizioni con un detergente delicato e acqua calda. Risciacquare e asciugare con cura dopo la pulizia.

Sostituzione dell'illuminazione LED

- Il prodotto è dotato di una sorgente luminosa con classe di efficienza energetica G sulla parte superiore della camera di refrigerazione.



Avvertenza

L'illuminazione LED non dev'essere sostituita dall'utente! Se danneggiato, contattare la linea di assistenza clienti per ricevere assistenza.

Sbrinamento

Vano Frigo

Consigli e suggerimenti utili

Consigli sul risparmio di energia

- Vi raccomandiamo di seguire i consigli per risparmiare energia.
- Cercate di evitare di tenere la porta aperta per lunghi periodi al fine di risparmiare energia.
 - Assicurarsi che l'apparecchio sia lontano da fonti di calore (luce solare diretta, forno elettrico o fornello, ecc.).
 - Non impostare la temperatura più fredda del necessario.
 - Non conservare cibi caldi o liquidi in evaporazione nell'apparecchio.
 - Collocare l'apparecchio in un luogo ben ventilato, non umido. Consultare la sezione Installazione del nuovo apparecchio.
 - La descrizione dello schema dell'apparecchio mostra la combinazione corretta per i cassetti, il cassetto per frutta e verdura e i ripiani; non modificare la combinazione in quanto questa è stata progettata per essere la configurazione più efficiente dal punto di vista energetico.

Suggerimenti per la refrigerazione di alimenti freschi

- Non introdurre alimenti caldi nel frigorifero o freezer, la temperatura interna aumenterà e il compressore dovrà lavorare di più e consumerà più energia.
- Coprire o avvolgere il cibo soprattutto se ha un aroma forte.
- Conservare il cibo correttamente in modo che l'aria possa circolare liberamente attorno ad esso.

Consigli per la refrigerazione

- Avvolgere la carne (tutti i tipi) in sacchetti per gli alimenti (polietilene): avvolgerla e posizionarla sul ripiano di vetro sopra il cassetto del vano ortaggi. Controllare sempre i tempi di conservazione degli alimenti e rispettare le scadenze suggerite dai produttori.
- Cibo cotto, piatti freddi, ecc.: Devono essere tappati ermeticamente e possono essere posizionati su qualsiasi ripiano.
- Verdura e ortaggi: Essi devono essere conservati nell'apposito cassetto.
- Burro e formaggio: Devono essere avvolti in un involucro ermetico o in una pellicola per alimenti.
- Bottiglie di latte: Devono avere un tappo e devono essere conservate nei ripiani della porta.

Suggerimenti per la refrigerazione di alimenti freschi

- Assicurarsi che il cibo congelato sia stato conservato correttamente dal rivenditore alimentare.
- Una volta scongelato, il cibo si deteriorerà rapidamente e non deve essere nuovamente congelato.
- Non superare il periodo di conservazione indicato dal produttore di alimenti.

Consigli e suggerimenti utili

Spegnimento dell'apparecchio

- Se l'apparecchio deve essere spento per un periodo prolungato, devono essere adottate le seguenti precauzioni per evitare la formazione di muffa nell'apparecchio.
 1. Rimuovere tutti gli alimenti.
 2. Togliere la spina dalla presa di corrente.
 3. Pulire e asciugare l'interno completamente.
 4. Assicurarsi che tutte le porte siano leggermente aperte, per far circolare l'aria.

Risoluzione dei problemi

Se si verifica un problema con l'apparecchio o si presume che quest'ultimo non funzioni correttamente, è possibile effettuare alcuni controlli semplici prima di chiamare l'assistenza, di seguito elencati. È possibile effettuare dei semplici controlli illustrati in questa sezione prima di rivolgersi all'assistenza.



Avvertenza

Non tentare di riparare l'apparecchio da soli. Se il problema persiste dopo aver effettuato i controlli di seguito elencati, contattare un elettricista qualificato, un tecnico autorizzato o il proprio rivenditore.

Problema	Possibile causa e soluzione
L'apparecchio non funziona correttamente	Controllare se il cavo di alimentazione sia inserito nella presa di corrente in modo corretto.
	Controllare il fusibile o il circuito della rete elettrica, se necessario sostituirli.

Risoluzione dei problemi

Problema	Possibile causa e soluzione
L'apparecchio non funziona correttamente	La temperatura ambiente è troppo bassa. Prova a impostare la temperatura ambiente ad un livello più freddo per risolvere questo problema.
	È normale che il frigorifero non funzioni durante il ciclo di sbrinamento automatico o per un breve periodo di tempo dopo l'accensione dell'apparecchio per proteggere il compressore.
Odori dagli scomparti	Può essere necessario pulire l'interno.
	Alcuni alimenti, contenitori o confezioni causano odori.
Rumore dall'apparecchio	<p>I suoni che seguono sono del tutto normali:</p> <ul style="list-style-type: none"> • Il compressore emette rumori. • Il rumore del movimento dell'aria dal piccolo motore del ventilatore nel vano congelatore o altri compartimenti. • Gorgoglio simile all'acqua che bolle. Schiocchi durante lo sbrinamento automatico. • Ticchettio prima che il compressore si avvia.
	<p>Altri rumori insoliti sono dovuti alle ragioni sottostanti e possono avere bisogno di una verifica ed eventuali azioni:</p> <ul style="list-style-type: none"> • La struttura non è livellata. • Il retro dell'apparecchio tocca la parete. • Bottiglie o contenitori che sbattono l'uno contro l'altro.
Il motore funziona continuamente	<p>È normale sentire spesso il suono del motore, sarà più intenso durante le seguenti circostanze:</p> <ul style="list-style-type: none"> • L'impostazione della temperatura è più fredda del necessario. • Una grande quantità di cibo caldo è stata recentemente conservata all'interno dell'apparecchio. • La temperatura esterna dell'apparecchio è troppo elevata. • Le porte sono tenute aperte troppo a lungo o troppo spesso. • Dopo l'installazione l'apparecchio è stato spento per un lungo periodo di tempo.

Risoluzione dei problemi

Problema	Possibile causa e soluzione
Uno strato di brina si è formato nel vano	Verificare che le prese d'aria non siano ostacolate dal cibo e collocare gli alimenti all'interno dell'apparecchio per consentire una ventilazione adeguata. <ul style="list-style-type: none">• Assicurarsi che la porta possa essere completamente chiusa. Per rimuovere il gelo, fare riferimento alla sezione Pulizia e manutenzione.
La temperatura all'interno è troppo calda	È possibile che le porte siano rimaste aperte troppo a lungo o troppo spesso; <ul style="list-style-type: none">• Oppure le porte sono tenute aperte da qualche ostacolo;• Oppure l'apparecchio è posizionato con uno spazio insufficiente ai lati, sul retro e in alto.
La temperatura all'interno è troppo fredda	Aumentare la temperatura secondo il capitolo "Controlli del display".
Le porte non possono essere chiuse con facilità	Controllare che la parte superiore del frigorifero sia inclinata all'indietro di 10-15mm per consentire alle porte di chiudersi da sole o se qualcosa dentro impedisce alle porte di chiudersi.
Gocce d'acqua sul pavimento	La vaschetta dell'acqua (situata nella parte posteriore inferiore del mobile) potrebbe non essere correttamente livellata, oppure il beccuccio di scarico sotto la parte superiore del vano compressore potrebbe non essere posizionato correttamente per convogliare l'acqua in questa vaschetta, oppure il beccuccio dell'acqua è bloccato, oppure l'acqua non è completamente inserita nel connettore. <ul style="list-style-type: none">• Potrebbe essere necessario allontanare il frigorifero dalla parete per controllare la vaschetta, il beccuccio e il connettore.• Controllare se il frigorifero è spento da lungo tempo, questo può causare lo scioglimento del ghiaccio nel secchio, con l'acqua che conseguentemente defluisce verso il pavimento.
La luce non funziona	<ul style="list-style-type: none">• L'illuminazione LED potrebbe essere danneggiata. Fare riferimento alla sostituzione delle luci a LED nel capitolo Pulizia e manutenzione.• Il sistema di controllo ha disattivato le luci a causa della porta tenuta aperta troppo a lungo, chiudere e riaprire la porta per riattivare le luci.

Risoluzione dei problemi

Problema	Possibile causa e soluzione
Non viene erogato ghiaccio	<ul style="list-style-type: none">• Avete aspettato 10 ore dopo l'installazione della linea di alimentazione dell'acqua prima di fare il ghiaccio? se non è sufficientemente freddo, può richiedere più tempo per fare il ghiaccio, ad esempio quando viene installato per la prima volta.• La linea dell'acqua è collegata e la valvola dell'acqua è aperta?• Avete bloccato manualmente la funzione di produzione di ghiaccio? Assicuratevi di aver attivato la modalità Cubetti o Tritato.• C'è del ghiaccio bloccato all'interno del secchiello del fabbricatore di ghiaccio o dello scivolo?• La temperatura del congelatore è troppo alta? Prova a ridurre la temperatura del congelatore.
Il dispenser dell'acqua non funziona	<ul style="list-style-type: none">• Il serbatoio dell'acqua è installato correttamente?• Assicuratevi che ci sia sufficiente acqua del serbatoio.• La linea dell'acqua è rotta o piegata? Assicuratevi che la linea dell'acqua non sia bloccata e libera da eventuali ostruzioni.• Il serbatoio dell'acqua è ghiacciato perché la temperatura del frigorifero è troppo bassa? Prova ad aumentare la temperatura dal display.• La pompa dell'acqua funziona?
Si sente l'acqua che gorgoglia nel frigorifero	<ul style="list-style-type: none">• Ciò è normale. Il gorgoglio proviene dal liquido refrigerante che circola attraverso il frigorifero.
Impossibile collegare l'apparecchio alla rete Wi-Fi	<ul style="list-style-type: none">• La password della rete Wi-Fi domestica è stata inserita in modo errato. Assicuratevi che la password sia corretta e ricollegarsi.• La frequenza del router Wi-Fi domestico non è di 2,4 GHz. L'apparecchio supporta solo la frequenza radio di 2,4GHz. Impostare un SSID Wi-Fi 2,4GHz dedicato e collegarvi l'apparecchio.• Il router e l'apparecchio sono distanti tra loro e questo causa una rete scadente. Considerate la possibilità di spostare il router più vicino all'apparecchio o di acquistare un estensore di portata Wi-Fi e installarlo.

Smaltimento dell'apparecchio

È vietato smaltire questo apparecchio come rifiuto domestico.

Materiali di imballaggio

I materiali di imballaggio con il simbolo di riciclaggio sono riciclabili.

Smaltire l'imballaggio in un contenitore di raccolta dei rifiuti idoneo.

Prima dello smaltimento dell'apparecchio

1. Estrarre la spina dalla presa di corrente.
2. Staccare il cavo di alimentazione e smaltirlo con la spina.



Avvertenza

I frigoriferi contengono refrigerante e gas nell'isolamento.

Il refrigerante e i gas devono essere smaltiti professionalmente in quanto possono causare lesioni agli occhi o combustione. Assicurarsi che la tubatura del circuito del refrigerante non sia danneggiata prima del corretto smaltimento.

Corretto smaltimento del prodotto



Questo simbolo indica che questo prodotto non deve essere smaltito con gli altri rifiuti domestici nel territorio dell'UE. Per prevenire danni all'ambiente o alla salute umana a causa di uno smaltimento non conforme, riciclarlo in modo responsabile per promuovere il sostenibile riutilizzo delle risorse rinnovabili. Per restituire il dispositivo usato, utilizzare i sistemi di restituzione e raccolta o contattare il rivenditore presso il quale è stato acquistato il prodotto. Essi possono ritirare questo prodotto per un riciclaggio ambientale sicuro.

Smaltimento dell'apparecchio

Per evitare la contaminazione del cibo, si prega di rispettare le seguenti istruzioni

- L'apertura della porta per lunghi periodi può causare un notevole aumento della temperatura negli scomparti dell'apparecchio.
- Pulire regolarmente le superfici che possono venire a contatto con cibo e sistemi di drenaggio accessibili.
- Conservare la carne e il pesce crudi in contenitori adatti in frigorifero, in modo che non vengano a contatto con altri alimenti o vi gocciolino sopra.
- Gli scomparti per alimenti surgelati a due stelle sono adatti per conservare cibi surgelati, conservare o preparare gelati e produrre cubetti di ghiaccio.
- Gli scomparti a una, due e tre stelle non sono adatti per il congelamento di alimenti freschi.

Ordine	Tipo Scomparti	Temperatura di conservazione ideale [°C]	Cibo appropriato
1	Frigorifero	+2~+8	Uova, cibo cotto, cibo confezionato, frutta e verdura, latticini, torte, bevande e altri alimenti non sono adatti al congelamento.
2	(***)*- Congelatore	≤-18	Frutti di mare (pesce, gamberetti, molluschi), prodotti ittici e prodotti a base di carne (raccomandati per 3 mesi, maggiore è il tempo di conservazione, peggiore è il gusto e la nutrizione), adatti per prodotti freschi surgelati.
3	***-Congelatore	≤-18	Frutti di mare (pesce, gamberetti, molluschi), prodotti ittici e prodotti a base di carne (raccomandati per 3 mesi, maggiore è il tempo di conservazione, peggiore è il gusto e la nutrizione), non adatti per prodotti freschi surgelati.
4	Vino	+5~+20	Vino rosso, vino bianco, vino spumante, ecc.

Smaltimento dell'apparecchio

Ordine	Tipo Scomparti	Temperatura di conservazione ideale [°C]	Cibo appropriato
5	**-Congelatore	≤-12	Frutti di mare (pesce, gamberetti, molluschi), prodotti ittici e prodotti a base di carne (raccomandati per 2 mesi, maggiore è il tempo di conservazione, peggiore è il gusto e la nutrizione), non adatti per prodotti freschi surgelati.
6	*-Congelatore	≤-6	Frutti di mare (pesce, gamberetti, molluschi), prodotti ittici e prodotti a base di carne (raccomandati per 1 mese, maggiore è il tempo di conservazione, peggiore è il gusto e la nutrizione), non adatti per prodotti freschi surgelati.
7	0-stelle	-6~0	Maiale fresco, manzo, pesce, pollo, alcuni alimenti confezionati, ecc. (si consiglia consumarli entro lo stesso giorno, preferibilmente non più di 3 giorni). Alimenti trasformati parzialmente confezionati/incapsulati (alimenti non congelabili).
8	Freddo	-2~+3	Si consiglia di consumare carne di maiale fresca/congelata, carne di manzo, pollo, prodotti ittici di acqua dolce, ecc. (7 giorni al di sotto di 0°C e oltre 0°C entro quel giorno, preferibilmente non più di 2 giorni). Frutti di mare (meno di 0°C per 15 giorni, non è consigliabile conservare sopra gli 0°C).
9	Cibo Fresco	0~+4	Maiale fresco, manzo, pesce, pollo, alimenti cotti, ecc. (Si consiglia consumarli entro lo stesso giorno, preferibilmente non più di 3 giorni).

Smaltimento dell'apparecchio



Nota

Conservare i vari alimenti in base agli scomparti o alla temperatura di conservazione ideale dei prodotti acquistati.

- Se il frigorifero viene lasciato vuoto per lunghi periodi, spegnere, scongelare, pulire, asciugare e lasciare lo sportello aperto per evitare lo sviluppo di muffa all'interno dell'apparecchio.

Pulizia dell'erogatore d'acqua (specifico per i prodotti con erogatore):

- Pulire i serbatoi dell'acqua se non sono stati utilizzati per 48 ore; lavare l'impianto idrico collegato a una rete idrica se l'acqua non è stata aspirata per 5 giorni.



Avvertenza

Il cibo deve essere confezionato in sacchetti prima di essere introdotto nel frigorifero, e i liquidi devono essere confezionati in bottiglie o contenitori con coperchio dato che la struttura del prodotto non è facile da pulire.

Hisense

life reimagined

Hisense

life reimagined

MANUAL DE OPERAÇÃO DO USUÁRIO

Antes de operar esta unidade, leia atentamente este manual e guarde para consultas futuras

PT

Português

Conteúdo

Obrigado por escolher a Hisense. Temos certeza de que você achará um prazer usar sua nova geladeira. Porém, antes de usar o aparelho, recomendamos que você leia atentamente as instruções, que fornecem detalhes sobre a instalação e o uso do produto. Guarde este manual para referência futura.

Informações de segurança e aviso.....	01
Instalar o seu novo aparelho.....	13
Descrição do aparelho.....	17
Controles de exibição.....	18
Utilizar o seu aparelho.....	22
Inverter a porta.....	24
Limpeza e cuidado.....	29
Sugestões e dicas úteis.....	31
Resolução de problemas.....	32
Eliminação do aparelho.....	36

Informações de segurança e aviso

Para sua segurança e uso correcto, antes de instalar e usar o aparelho, leia este manual de utilizador cuidadosamente, incluindo as suas sugestões e avisos. Para evitar erros e acidentes desnecessários, é importante assegurar-se que todas as pessoas a usar o aparelho estão completamente familiares com a sua operação e funcionalidades de segurança. Guarde estas instruções e certifique-se de que elas permanecem com o aparelho se for movido ou vendido, de modo que qualquer pessoa que o utilize ao longo de sua vida, será devidamente informada sobre o uso e os avisos de segurança. Para a segurança de vidas e propriedades, mantenha as precauções destas instruções do usuário como o fabricante não é responsável por danos causados por omissão.



Segurança para crianças e outras pessoas vulneráveis

De acordo com o padrão EN

Este aparelho pode ser utilizado por crianças com idade igual ou superior a 8 anos e pessoas com capacidades físicas, sensoriais ou mentais reduzidas ou falta de experiência e conhecimento, se tiverem recebido supervisão ou instruções relativas ao uso do aparelho de forma segura e que tenham compreensão dos riscos envolvidos. As crianças não devem brincar com o aparelho. A limpeza e a manutenção do utilizador não devem ser feitas por crianças sem supervisão.



Segurança para crianças e outras pessoas vulneráveis

De acordo com o padrão IEC

O uso deste aparelho não é destinado a pessoas (incluindo crianças) com capacidades físicas, sensoriais ou mentais reduzidas, ou com falta de experiência e conhecimento, a menos que elas tenham recebido supervisão ou instruções relativas ao uso do aparelho por uma pessoa responsável pela sua segurança.

Mantenha todas as embalagens fora do alcance das crianças porque há o risco de asfixia.

Se for eliminar o aparelho, puxe a ficha para fora da tomada, corte o cabo de conexão (tão perto do aparelho quanto possível) e remova a porta para prevenir que crianças a brincar sofram de choques eléctricos ou se fechem dentro.

Se este aparelho, com selos de porta magnética, é para substituir um aparelho antigo com fechos de mola (trava) na porta ou tampa, assegure-se que os fechos de mola são inutilizáveis antes de eliminar o aparelho antigo. Isto irá prevenir que o aparelho se torne uma armadilha fatal para uma criança.

Segurança geral

- **AVISO**

Este aparelho destina-se a ser utilizado em aplicações domésticas e similares, tais como

1. áreas de cozinha do pessoal em lojas, escritórios e outros ambientes de trabalho;
2. casas de quintas e por clientes em hotéis, motéis e outros ambientes de tipo residencial;
3. ambientes de tipo cama e pequeno-almoço;
4. catering e outras aplicações semelhantes de não retalho.

- **AVISO**

Encha apenas com água potável.

- **AVISO**

Não armazene substâncias explosivas, como latas de aerossol com um propelente inflamável neste aparelho.

- **AVISO**

Se o cabo de alimentação estiver danificado, ele deve ser substituído pelo fabricante, seu agente de serviço ou pessoas qualificadas para evitar um perigo.

- **AVISO**

Mantenha as aberturas de ventilação, na caixa do aparelho ou na estrutura embutida, sem obstruções.

Informações de segurança e aviso

Segurança geral

- **AVISO**

Não use dispositivos mecânicos ou outros meios para acelerar o processo de descongelamento, exceto os recomendados pelo fabricante.

- **AVISO**

Não danifique o circuito refrigerante.

- **AVISO**

Não utilize aparelhos eléctricos no interior dos compartimentos de armazenamento de alimentos do aparelho, a menos que sejam do tipo recomendado pelo fabricante.

- **AVISO**

O refrigerante e o gás de sopro de isolamento são inflamáveis. Ao descartar o aparelho, faça a eliminação apenas num centro de eliminação de resíduos autorizada. Não exponha-o ao fogo.

- **AVISO**

Ao posicionar o aparelho, assegure-se que o cabo de alimentação não está preso ou danificado.

Informações de segurança e aviso

Segurança geral

- **AVISO**

Não coloque várias saídas de tomada portátil ou fontes de energia portáteis atrás do aparelho.

Substituir as lâmpadas de iluminação

- **AVISO**

As lâmpadas não devem ser substituídas pelo utilizador! Se as lâmpadas estiverem danificadas, contacte a linha de apoio ao cliente para assistência. Este aviso é apenas para refrigeradores com lâmpadas.

Refrigerante

O refrigerante isobuteno (R600a) está contido no circuito refrigerante do aparelho, um gás natural com um alto nível de compatibilidade ambiental, que é, no entanto, inflamável. Durante o transporte e a instalação do aparelho, certifique-se de que nenhum dos componentes do circuito refrigerante seja danificado. O refrigerante (R600a) é inflamável.

Informações de segurança e aviso

Refrigerante

• AVISO

Refrigeradores contêm refrigerante e gases na isolação. Refrigerante e gases devem ser eliminados profissionalmente pois podem causar danos oculares ou ignições. Assegure-se que a tubagem do circuito de refrigerante não está danificada antes da eliminação apropriada.



AVISO

Risco de incêndio/materiais inflamáveis

Se o circuito refrigerante deve ser danificado:

- Evite chamas nuas e fontes de ignição.
- Ventile completamente a sala em que o aparelho está situado.

É perigoso alterar as especificações ou modificar este produto de qualquer forma.

Quaisquer danos ao cabo podem causar um curto circuito, fogo e/ou choque eléctrico.

Informações de segurança e aviso



Segurança elétrica

1. O cabo de alimentação não deve ser esticado.
2. Assegure-se que a tomada não está esmagada ou danificada. Uma tomada esmagada ou danificada podem sobreaquecer e causar um fogo.
3. Certifique-se que você pode acessar a ficha principal do aparelho.
4. Não puxe o cabo principal.
5. Se o soquete do plugue de energia estiver solto, não insira o plugue de energia. Existe o risco de choque elétrico ou incêndio.
6. Você não deve operar o aparelho sem a tampa da lâmpada de iluminação interior.
7. O refrigerador só é aplicado com a alimentação de corrente alternada monofásica de 220~240V/50Hz. Se a flutuação de voltagem no distrito do utilizador for tão grande que a voltagem excede a gama acima, por segurança, assegure-se que usa A.C. Regulador de voltagem automático de mais de 350W no refrigerador. O geladeira deve utilizar uma tomada de energia especial em vez de uma comum com outros aparelhos elétricos. A sua ficha deve corresponder à tomada com fio terra.

Informações de segurança e aviso

Uso diário

- Não armazene gases ou líquidos inflamáveis neste aparelho, há risco de explosão.
- Não opere nenhum aparelho eléctrico no aparelho (por exemplo, máquinas eléctricas de fazer gelado, batedeiras, entre outros.)
- Ao desligar o aparelho, sempre puxe o plugue da tomada, não arraste o cabo.
- Não coloque itens quentes perto dos componentes de plástico deste aparelho.
- Este aparelho de refrigeração não se destina a ser usado como um aparelho embutido.
- Não coloque produtos alimentares directamente contra a saída de ar na parede traseira.
- Guarde alimentos congelados pré-embalados de acordo com as instruções do fabricante de alimentos congelados.
- As recomendações de armazenagem dos fabricantes de aparelhos devem ser seguidas rigorosamente. Consulte instruções relevantes para armazenagem.
- Não coloque bebidas gaseificadas no compartimento de congelamento porque cria pressão no recipiente, o que pode causar explosões, resultando em danos no aparelho.

Informações de segurança e aviso

- Alimentos congelados podem causar queimadura por geada se forem consumidos diretamente do congelador.
- Não coloque o aparelho sob a luz solar direta.
- Mantenha as velas, lâmpadas e outros itens com chamas nuas longe do aparelho, para não incendiar o aparelho.
- Este aparelho está destinado ao armazenamento de alimentos e/ou bebidas numa casa normal como explicado neste livro de instruções.
O aparelho é pesado. Deve tomar cuidado ao movê-lo.
- Não remova nem toque nos objectos do compartimento do congelador se as suas mãos estiverem húmidas/molhadas, pois pode causar feridas na pele ou queimaduras de gelo/congelador.
- Nunca utilize a base, as gavetas, as portas etc. para se sustentar ou como suportes.

Informações de segurança e aviso

- Os alimentos congelados não devem ser congelados de novo uma vez que foram descongelados.
- Não consome picadinhos de gelo ou cubos de gelo diretamente do congelador, pois isso pode causar queima de congelação na boca e nos lábios.
- Para evitar que os itens caiam e causem ferimentos ou danos ao aparelho, não sobrecarregue as prateleiras da porta ou coloque muita comida nas gavetas.
- Para sentir a temperatura perto do eletrodoméstico e para fazer com que o eletrodoméstico funcione melhor, acrescente o sensor de temperatura fora da caixa do aparelho.
- O módulo Wi-Fi é instalado na caixa de controlo no topo do eletrodoméstico. Para evitar a interferência e o enfraquecimento do sinal, recomenda-se que suspenda a utilização de produtos de metal com uma área grande ou bebidas que contenham água em torno da caixa.
- Abrir a porta durante longos períodos pode causar um aumento significativo da temperatura nos compartimentos do aparelho.
- Limpe regularmente as superfícies que possam entrar em contacto com alimentos e sistemas de drenagem acessíveis.
- Guarde carne e peixe crus em recipientes adequados no refrigerador, para que não fiquem em contacto ou pinguem sobre outros alimentos.
- Se o aparelho de refrigeração ficar vazio durante longos períodos, desligue, descongele, limpe, seque e deixe a porta aberta para evitar o desenvolvimento de bolor dentro do aparelho.

Informações de segurança e aviso

Cuidado! Cuidados e limpeza

- Antes da manutenção, desligue o aparelho e desconecte a ficha da tomada.
- Não limpe o aparelho com objetos de metal, dispositivo de limpeza de vapor, óleos etéreos, solventes orgânicos ou produtos de limpeza abrasivos.
- Não use objetos pontiagudos para remover o gelo do aparelho. Use uma espátula de plástico.

Instalação Importante

- Para a ligação eléctrica com cuidado, siga as instruções dadas neste manual. Desembale o produto e verifique se há algum dano no mesmo.
- Não ligue o aparelho se estiver danificado. Informe possíveis danos imediatamente ao local onde você comprou o aparelho. Neste caso, mantenha a embalagem.
- É aconselhável esperar pelo menos quatro horas antes de conectar o aparelho para permitir que o óleo flua de volta no compressor.
- Deve ter circulação de ar adequada em volta do aparelho, a falta disto pode levar ao sobreaquecimento. Para conseguir uma ventilação suficiente, siga as instruções relevantes para a instalação.
- Sempre que possível, a parte traseira do produto não deve estar muito perto duma parede para evitar tocar ou pegar partes quentes (compressor, condensador) para evitar o risco de incêndio, siga as instruções relevantes para a instalação.

Informações de segurança e aviso

- O aparelho não deve ser localizado perto de radiadores ou fogões.
- Certifique-se de que a ficha de rede está acessível após a instalação do aparelho.
- Banda(s) de frequência de transmissão e potência máxima de transmissão permitida na(s) banda(s) de frequência operacional: 2400-2483,5MHz, menor ou igual a 20dbm.
- Este equipamento deve ser instalado e operado com uma distância mínima de 20cm entre o radiador e seu corpo.

Serviço

- Qualquer trabalho elétrico necessário para fazer a manutenção do aparelho deve ser realizado por um electricista qualificado ou pessoa competente.
- Este produto deve ser atendido por um Centro de Assistência autorizado, e apenas peças de reposição genuínas devem ser usadas.
 1. Se o aparelho estiver Livre de Gelo.
 2. Se o aparelho contiver o compartimento congelador.



Nota

Crianças com idade entre 3 e 8 anos podem carregar e descarregar aparelhos de refrigeração. (Esta cláusula aplica-se apenas à região da UE.)

Instalar o seu novo aparelho

Antes de utilizar o aparelho pela primeira vez, deve considerar as seguintes dicas.



Ventilação do aparelho

Para melhorar a eficiência do sistema de refrigeração e economizar energia, é necessário manter uma boa ventilação em torno do aparelho para a dissipação do calor. Por essa razão, um espaço limpo e suficiente deve estar disponível em volta do refrigerador.

Sugestão:

Aconselha-se que haja 50 a 70 mm de espaço desde a parte posterior até à parede, pelo menos 100 mm do topo até ao teto, pelo menos 100 mm da sua lateral até à parede e um espaço livre na parte frontal para permitir que a porta do congelador abra 105°.

No estado não embutido

Informação relevante (mm)

W	W1	D	D1	D2
595	170	600	627	1160

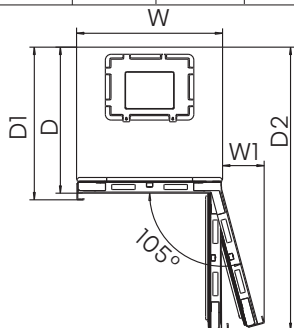

ConsERVE um intervalo de mais de 5 mm na parte superior

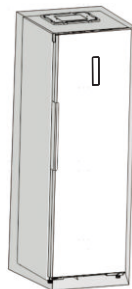

Tamanho do produto (mm): 595*600*1856

O aparelho também pode ser colocado ao lado ou entre móveis, ou contra uma parede. Neste caso, o aparelho funcionará perfeitamente, mas o ruído e o consumo de energia podem aumentar.

No estado embutido

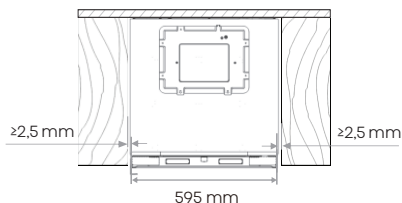

Estado de fecho da porta para o frigorífico no estado embutido

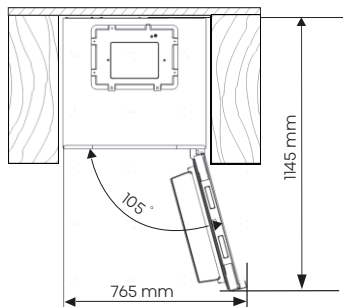

O espaço total necessário para o frigorífico abrir a porta na totalmente no estado incorporado.

Instalar o seu novo aparelho



Nota

Este aparelho funciona bem na classe climática de SN até ST. Poderá não funcionar bem se estiver numa temperatura acima ou abaixo da indicada por um longo período.

Classe climática	Temperatura ambiente
SN	+10°C até +32°C
N	+16°C até +32°C
ST	+16°C até +38°C
T	+16°C até +43°C

Coloque o seu aparelho num local seco para evitar danos causados pela humidade elevada. Manter o aparelho fora de luz directa do sol, chuva e gelo. Coloque o aparelho fora de fontes de aquecimento como fornos, fogos e aquecedores.

Nivelamento do aparelho

- Para um nivelamento suficiente e circulação de ar na parte inferior traseira do aparelho, os pés precisam de ser ajustados. Utilize uma chave inglesa adequado.
- Para permitir que as portas se fechem sozinhas, incline o topo para trás a cerca de 15 mm ou a 0,5° rodando os pés ajustáveis.
- Sempre que pretender mover o aparelho, lembre-se de voltar a colocar os pés para que o aparelho possa rodar livremente. Reinstale o aparelho ao realocar.

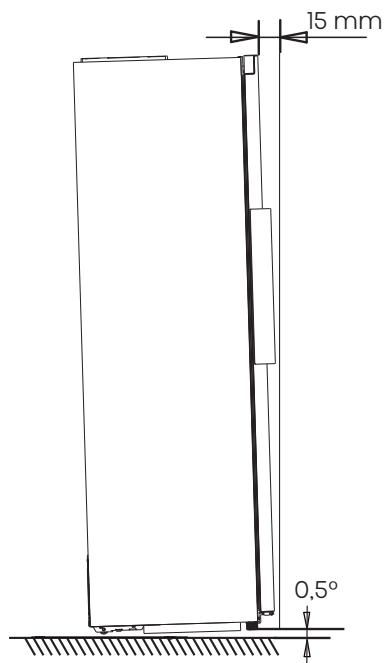

Instalar o seu novo aparelho

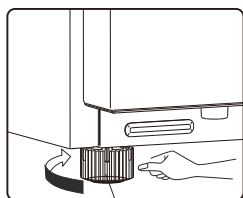

pés inferiores ajustáveis



pés inferiores ajustáveis



Aviso

- Para uma instalação adequada, este refrigerador deve ser colocado numa superfície nivelada de material rígido que tenha uma mesma altura que o restante do piso. Esta superfície deve ser forte o suficiente para suportar um refrigerador totalmente carregado.
- Os rolos, que não são rodízios, devem ser usados apenas para movimento para frente ou para trás. Mover o refrigerador lateralmente pode danificar sua parte inferior e os rolos.

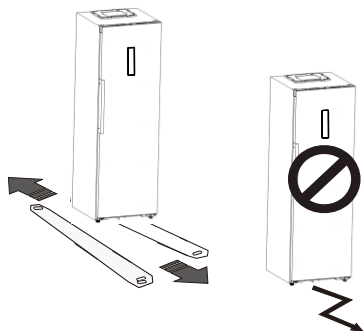

Ferramentas de que irá precisar

Chave de caixa 8mm	Chave de fenda de forma de cruz	
Chave de fenda fina	Macaco	Chave 8mm

Nota: Antes de começar a colocar o frigorífico deitado, a fim de ter acesso à base do mesmo, deve colocá-lo sobre uma embalagem de espuma macia ou material similar para não danificar o encosto do frigorífico. Para revirar a porta, os seguintes passos são recomendados geralmente.

- Não há necessidade de instalar esses acessórios sob uso normal. Apenas sob as circunstâncias extremas, em que a porta está sendo aberto por cerca de 90 graus, esta geladeira pode correr o risco de tombar. De seguida, a base de apoio deve ser fixada na tampa da base inferior para estabilizar este eletrodoméstico.

1. Incline o aparelho para encontrar o orifício do parafuso à esquerda da tampa inferior da base.

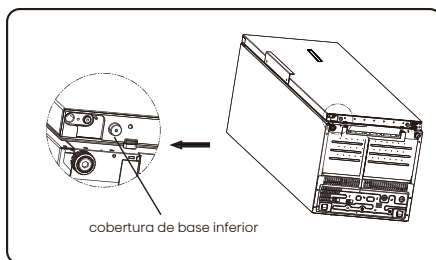

cobertura de base inferior

Instalar o seu novo aparelho

2. Coloque o parafuso no orifício da base de apoio.

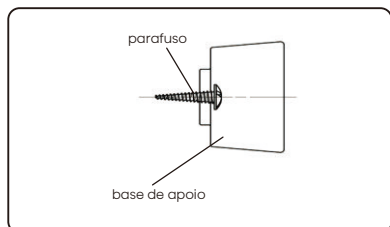

3. Alinhe o parafuso com o orifício na tampa inferior da base. Fixe a base de apoio à tampa da base firmemente com uma chave de estrela (fornecida por si).

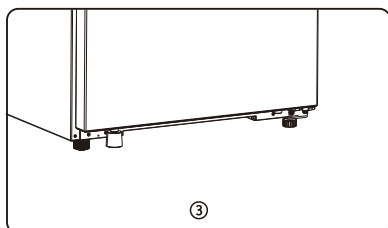
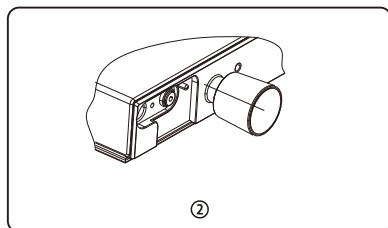
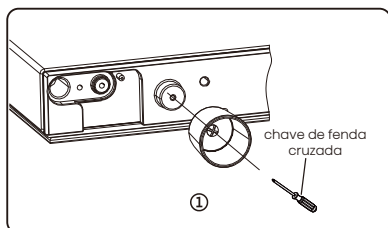

Descrição do aparelho

Vista do aparelho

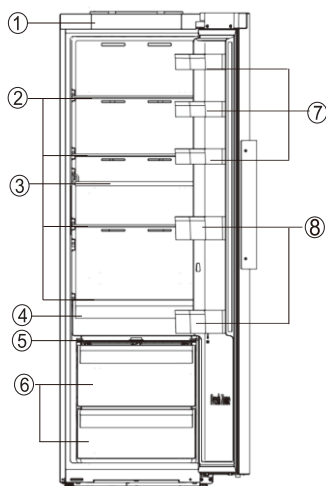

- ① Cobertura decorativa
- ② Prateleiras de armazenamento
- ③ Prateleira para vinho flexível
- ④ Caixa fresca de 0°C
- ⑤ Cobertura de gaveta de vegetais
- ⑥ Gaveta de vegetais
- ⑦ Prateleira da porta superior
- ⑧ Prateleira da porta inferior



Nota

- Devido ao desenvolvimento constante dos nossos produtos, o seu frigorífico pode ser ligeiramente diferente do deste Manual de Instruções, mas as suas funções e utilização permanecem iguais.
- Para obter a melhor eficiência energética deste produto, coloque todas as prateleiras e gavetas na posição original, conforme a ilustração acima.

Controles de exibição

Todas as funções e controles da unidade são acessíveis a partir dum painel de controle localizado convenientemente na porta. Uma placa de circuito de apresentação de dados permite a fácil configuração de funcionalidades e configurações de forma simples e intuitiva.

Nota: O painel do visor tem uma função de memória após se desligar.

Controles de exibição

Utilize o seu aparelho de acordo com os seguintes regulamentos de controlo. O seu aparelho tem as funções e modos correspondentes ao painel de visor mostrado nas imagens abaixo. Quando o aparelho é ligado pela primeira vez, a luz de fundo nos ícones do visor começa a funcionar. Se nenhum botão tiver sido premido e as portas forem fechadas decorrido um minuto, a retroiluminação desligar-se-á.

1. Energia

 Se quiser deixar de o utilizar, pode desligar o eletrodoméstico premindo o botão "Power" por 3 segundos. Prima e mantenha premido o botão "Power" por 3 segundos para ligar ou desligar a função standby. Quando a função standby está ligada, o painel do ecrã exibirá "--".

Importante!

Não armazene alimentos no frigorífico durante esta altura. Se você não usa a geladeira por um longo período de tempo, puxe a ficha.



Nota

Quando a função standby estiver ligada, o frigorífico deixa de arrefecer e a luz desliga-se.



Controle Eletrônico
(localizada na porta do eletrodoméstico)

2. Eco

 Pressione o botão "Mode" para ligar a função de poupança de energia e o ícone "" será iluminado.

Quando a função Eco estiver ligada, a temperatura do frigorífico passa automaticamente para 6°C. Caso não haja qualquer operação, entrará em vigor decorridos 10 segundos. Quando a função Eco está ligada, pode tocar no botão "Fridge" até que o ícone do modo correspondente se desligue. A definição da temperatura do frigorífico regressará à configuração anterior.

3. Super Cool (Super Fresco)

 A função de Super Cool ajuda a manter os alimentos armazenados no refrigerador na temperatura definida durante períodos de alto uso, com grandes quantidades de alimentos ou em temperatura ambiente temporariamente quente. O recurso Super Cool diminui a temperatura no compartimento do frigorífico.

Controles de exibição

1. Prima o botão "Mode" para ligar a função Super Cool. A temperatura do frigorífico é definida para 2°C e o ícone "🌡️" iluminar-se-á.

Caso não haja qualquer operação, entrará em vigor decorridos 10 segundos.

2. O Super Cool desligar-se-á automaticamente decorridas cerca de 6 horas.

3. Quando a função Super Cool estiver ligada, pode tocar no botão "Fridge" até que o ícone do modo correspondente se desligue. A definição da temperatura do frigorífico regressará à configuração anterior.

4. Temperatura do compartimento do frigorífico

Prima o botão "Fridge" repetidamente para alternar entre 8°C e 2°C.

Se não houver qualquer operação, a temperatura definida será assumida decorridos 10 segundos.

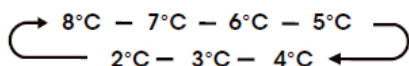

Nota

- Cada premir do botão diminui a temperatura definida em um grau.
- Quando você define uma temperatura, está definindo uma temperatura média para todo o compartimento. As temperaturas reais do compartimento podem variar das temperaturas exibidas, dependendo da quantidade e localização dos alimentos armazenados e da temperatura ambiente.

- Configurações recomendadas de temperatura: 4°C

5. Alarme



Alarme de alta temperatura:

Alarm Caso a temperatura no interior do eletrodoméstico seja demasiado alto, soará um alarme para alertá-lo e o ícone "🔴" iluminar-se-á.

Na função não standby, a temperatura no interior da caixa é detetada 24 horas após ligar. Se a temperatura permanecer demasiado alta por 4 horas, o alarme de temperatura alta será espoletado.

Desligar o alarme:

Se quiser desligar o alarme acústico, prima brevemente o botão "Alarm". O ícone "🔴" permanecerá iluminado até que a temperatura atual no eletrodoméstico desça abaixo do nível de alarme.

Quando o eletrodoméstico atinge uma temperatura adequada, então o ícone "🔴" apagar-se-á e o alarme de temperatura alta desligar-se-á. Caso não cancele o alarme de temperatura alta, o ícone "🔴" permanecerá iluminado, e o sinal sonoro soará três vezes por minuto. Decorridos mais de 10 minutos, o alarme parará.

Alarme de porta aberta

Caso a porta permaneça aberta por mais do que 1 minuto, soará um alarme para alertá-lo. O alarme soará 5 vezes a cada minuto no primeiro e

Controles de exibição

no segundo minutos. A partir do terceiro minuto, no segundo minutos. A partir do terceiro minuto, o alarme soará uma vez por segundo. Caso o alarme permaneça por demasiado tempo, o sinal sonoro parará decorridos 10 minutos após a abertura da porta. Para desligar o alarme, feche completamente todas as portas.

6. Modo Demo

O modo Demo é para exibição na loja e evita que o refrigerador gere ar frio. Neste modo de Refrigeração desligada,

O refrigerador pode parecer que está funcionando, mas não produz ar fresco. Caso não manuseie nenhum botão por 10 segundos, continuará a exibir "OF", caso contrário exibirá a temperatura definida.

Para desligar o modo demo, prima e mantenha premido os botões "Power" e "Fridge" ao mesmo tempo por três segundos e o sinal sonoro soa 3 vezes.

7. Wi-Fi



Ligar o seu frigorífico ao Wi-Fi App ConnectLife

A ConnectLife é uma app casa inteligente que lhe permite comunicar com os seus eletrodomésticos inteligentes utilizando um smartphone ou tablet.

Instalação

1. Abra a Apple App Store (IOS) ou a Google Play Store (Android) no seu smartphone.

2. Procure a app "ConnectLife". Verá uma app com o seguinte ícone:



3. Descarregue e instale a app ConnectLife fornecida pela ConnectLife, LLC.

Alternativamente, pode ler o seguinte código QR com o seu smartphone ou tablet para encontrar a app ConnectLife:



Versão APP

Versão atual do Android e IOS: V2.2.0

A versão da App é continuamente alterada e atualizada, consulte a versão que é atualmente descarregada da App Store, AppGallery ou loja Google Play.

Controles de exibição

Ligar o seu frigorífico

Após instalar a app ConnectLife, inicie a sessão ou crie uma conta e siga estes passos:

1. Assegure-se de que o eletrodoméstico é ligado e de que o painel do visor está ativo. Saberá que está pronto quando o painel se acender.



2. Prima e mantenha premido o botão "Mode" por 3 segundos até ouvir um sinal sonoro e ver a luz "  " piscar após ligar-se continuamente por alguns segundos.

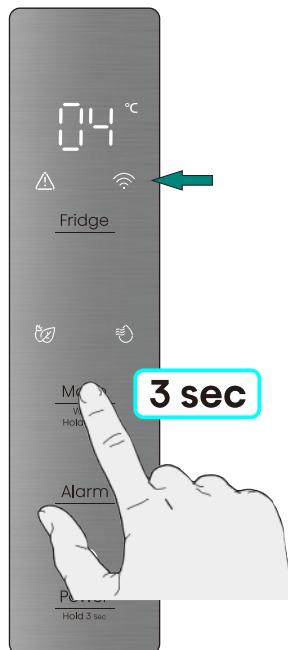

3. Assegure-se que o Bluetooth está ativado no seu telemóvel e abra a app ConnectLife. Procure a notificação que indica que um novo eletrodoméstico foi encontrado. Toque no botão na notificação e siga as instruções para avançar.
4. Caso não apareça uma notificação, toque no botão designado "Add appliance" ou "+" na app.
5. Localize o "Refrigerator" na lista de aparelhos e selecione-o.
6. Siga as instruções na app para ligar o seu frigorífico. Assim que a configuração estiver concluída, o seu frigorífico aparecerá no seu ecrã inicial.

Controles de exibição



Nota

- O eletrodoméstico permanecerá no modo emparelhar por um máximo de 5 minutos.
- Para reiniciar as suas definições de rede para as definições de fábrica, prima e mantenha premido o botão “Mode” por 6 segundos. Ouvirá dois sinais sonoros assim que o eletrodoméstico for reiniciado.
- Após reiniciar, o eletrodoméstico entrará automaticamente no modo emparelhar.
- Uma luz Wi-Fi ligada indica que o eletrodoméstico foi ligado com êxito à rede doméstica.

Utilizar o seu aparelho

O seu aparelho tem os acessórios como a “Descrição do aparelho” mostrou em geral, com esta parte da instrução você pode ter o método certo para usá-los. Recomendamos que as leia cuidadosamente antes de utilizar o eletrodoméstico.

Prateleira da porta

- É adequado para o armazenamento de ovos, líquidos enlatados, líquidos engarrafados e alimentos embalados, entre outros. Não coloque muitos objetos pesados nas prateleiras.
- As prateleiras da porta podem ser colocadas em diferentes alturas, de acordo com suas necessidades. Por favor, retire a comida da prateleira antes de levantar verticalmente para reposicionar.

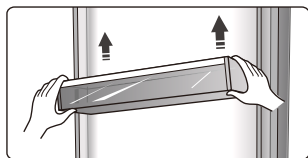

- Todas as prateleiras das portas são completamente removíveis para limpeza.

Prateleiras de armazenamento

- As prateleiras de armazenamento podem ser removidas para serem limpas.

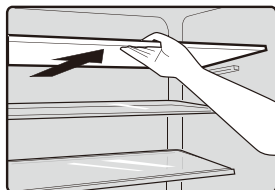

Prateleira para vinho flexível

- É usada para armazenar garrafas de vinho ou bebidas e pode ser retirada para limpeza.

Nota: Não coloque vinho engarrafado ou bebidas em frente da saída de ar no canal de vento, para evitar a sua congelação.

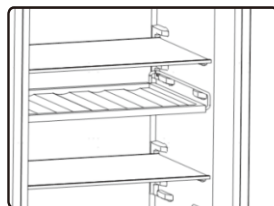

Caixa fresca de 0°C

- Nesta gaveta pode obter uma temperatura mais baixa para conservar peixe, carne e outros alimentos perecíveis temporariamente. Estão disponíveis algumas recomendações na tabela abaixo, que pode consultar.

Nota: Devido à temperatura ambiente e à temperatura definida influenciarem ambas a temperatura de 0°C do compartimento (gaveta), a temperatura real pode variar num determinado intervalo. A temperatura desta gaveta pode ser inferior a zero, por isso é normal que o líquido congele na mesma.

Utilizar o seu aparelho

Gaveta de vegetais

- A gaveta dos legumes é adequada para conservar legumes e fruta etc.

Gaveta e controle de umidade

- Antes de usar, é necessário remover a fita protetora, conforme mostrado na posição abaixo.

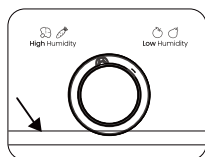

- Pode girar o botão na tampa da gaveta para manter a humidade diferente na gaveta. Ao pressionar o botão para a esquerda, vai manter uma humidade superior que permite um armazenamento longo de vegetais e frutas frescas, ao pressionar para a direita a humidade será menor. É para controlar a temperatura da gaveta e evitar que os vegetais percam a humidade.

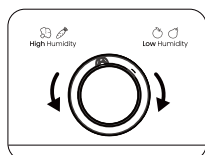

Inverter a porta



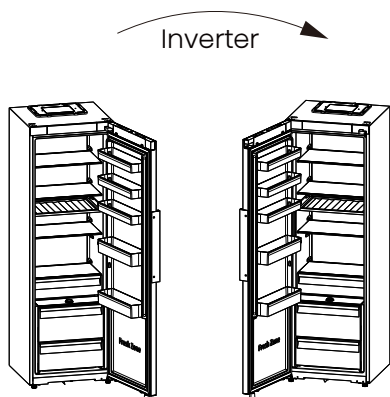

O lado em que a porta se abre pode ser alterado do lado direito (conforme fornecido) para o lado esquerdo, se o local de instalação o permitir.









AVISO

Ao inverter a porta, o aparelho não deve estar ligado à corrente. Certifique-se de que o plugue seja removido do soquete da rede.

As peças que precisará (Não fornecidas):

Não fornecidas	
	
Driver do socket com 8mm	Chave de fenda fina
	
Chave de fenda de forma de cruz	Chave ajustável
	
Espátula	

As peças que precisará (Fornecidas):

Fornecidas	
	
Tampa do canto da caixa (esquerda)	Tampa do canto da caixa (direita)
1	1
	
Tampa do canto da porta (direita)	Tampa do canto da porta (esquerda)
1	1
	
Dobradiça superior esquerda	Chave sextavada de 4mm
1	1
	
Tampa do orifício	
1	

NOTA

Deve apoiar o eletrodoméstico numa embalagem de espuma macia ou num material semelhante para evitar quaisquer danos. Coloque o refrigerador vertical. Abra a porta para retirar todas as prateleiras (para evitar prateleiras danificadas) e, de seguida, feche a porta. Se necessário, pode deitar o frigorífico sobre a parte posterior para obter acesso à base.

1. Coloque o frigorífico na vertical, abra a porta, utilize uma chave de fendas para retirar a Tampa do canto da porta (direita), a Tampa do canto da porta (esquerda), a Tampa do canto da caixa (direita) e a Tampa do canto da caixa (esquerda) e, de seguida, as Tampas do canto no saco de acessórios para apoio.

NOTA: tem de proteger a área de remoção com um pano para evitar arranhar o topo do frigorífico.

Inverter a porta

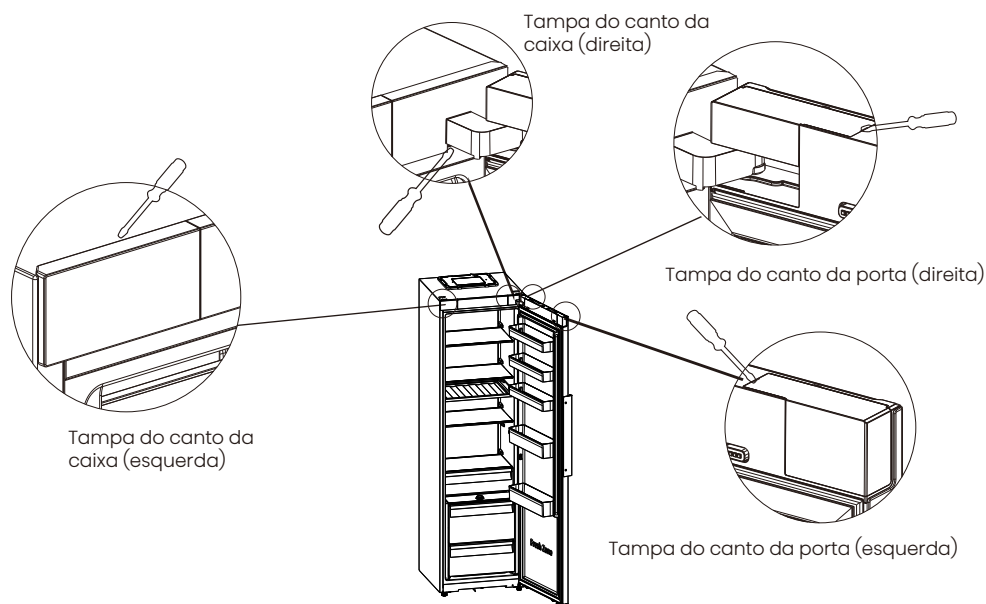

2. Utilize a chave de fendas para remover os dois parafusos do lado esquerdo e direito da tampa decorativa e retire a tampa decorativa.

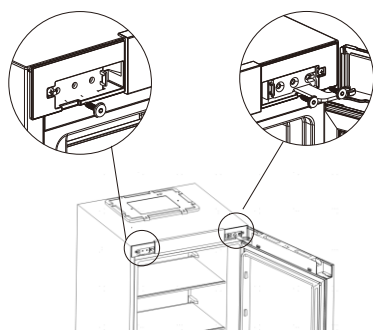

3. Desligue o conector.

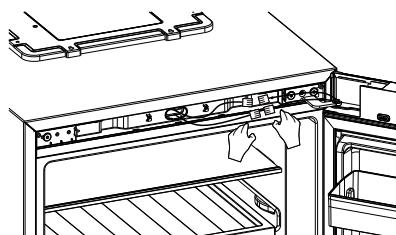

4. Utilize a chave sextava de 4mm para remover os dois do lado direito, que seguram a parte da dobradiça direita, e o parafuso no lado esquerdo. (Apoie a porta quando o estiver a fazer.)

Inverter a porta

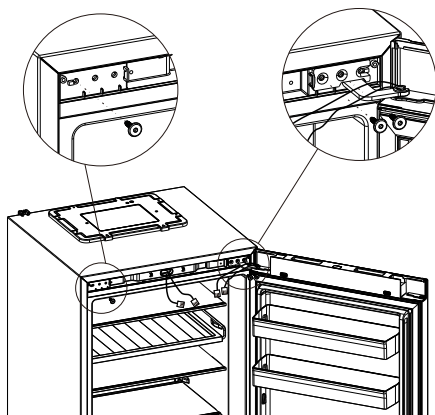

5. Remova a porta e coloque-a numa superfície suave com o seu painel para cima. Alivie 2 parafusos autorroscantes, remova o batente, o batente posterior da porta e a manga do eixo, de seguida, instale o batente, o batente posterior da porta e a manga do eixo do lado esquerdo, com os 2 parafusos autorroscantes.

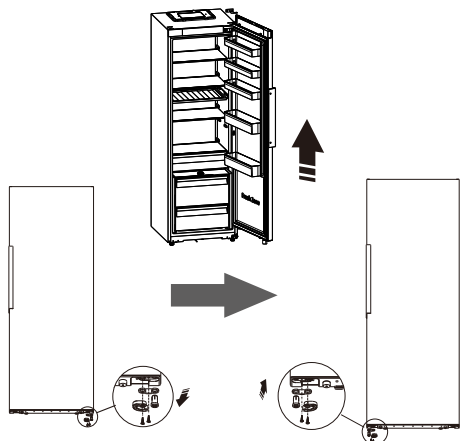

6. Após remover a tampa do puxador, utilize uma chave de fenda cruzada para desaparafusar os parafusos do puxador. Use uma espátula para remover as tampas dos orifícios dos parafusos do outro lado da porta. Em seguida, instale as tampas dos orifícios dos parafusos no lado esquerdo da porta. Por fim, utilize uma chave de fenda cruzada para instalar os parafusos no puxador e instale a tampa do puxador.

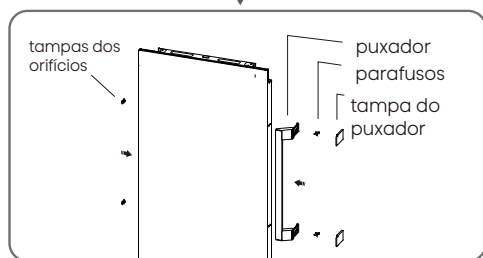
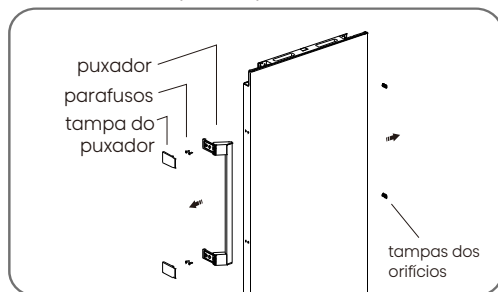

7. Deite o refrigerador numa espuma suave ou material similar. Remova os pés inferiores ajustáveis, de seguida, remova a dobradiça inferior desaparafusando os parafusos. Finalmente, desaparafuse o eixo da dobradiça inferior e remova-o para o orifício do outro lado e aparafuse-a.

Inverter a porta

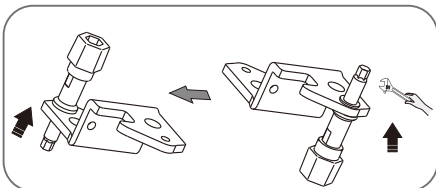
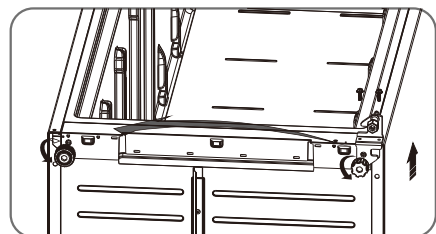

8. Substitua a parte de articulação inferior para o lado esquerdo e fixe-o com os parafusos de flange especial. Coloque a parte do pé inferior ajustável no outro lado e fixe-o. Instala a tampa do orifício (fornecida no saco de acessórios) no orifício da placa da tampa inferior.

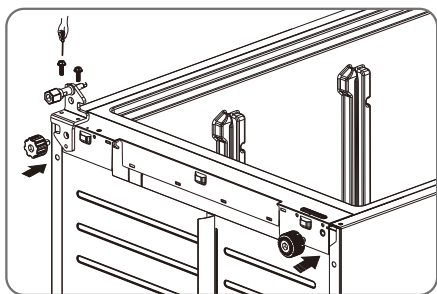

9. A correia parte da esquerda, instale a tampa decorativa e fixe-a com os dois parafusos

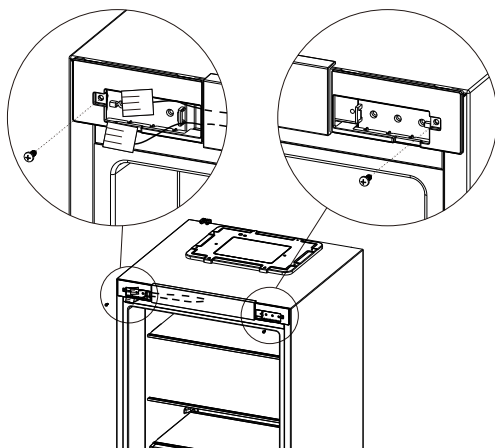

10. Transfira a porta superior para a posição apropriada. Alinhe o orifício inferior da porta superior com o eixo da dobradiça superior da dobradiça intermédia, de seguida, alinhe o orifício superior da porta superior com o eixo da dobradiça da dobradiça superior esquerda. Finalmente, ajuste a dobradiça superior esquerda na posição apropriada e, de seguida, instale-a com 2 parafusos.

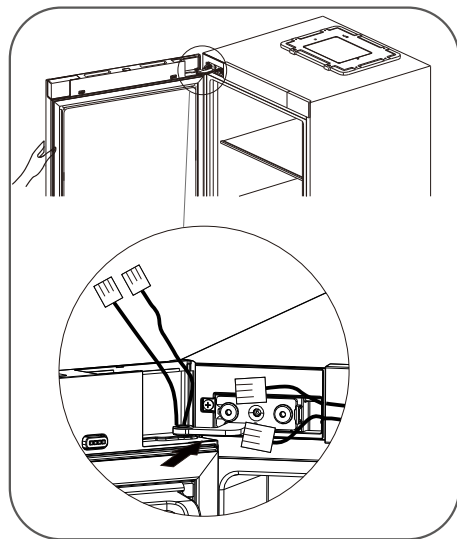

Inverter a porta

11. Ligar o conector.

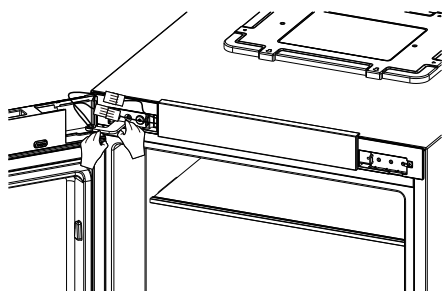

12. Volte a colocar a Tampa do canto da porta (direita), a Tampa do canto da porta (esquerda), a Tampa do canto da caixa (direita) e a Tampa do canto da caixa (esquerda) que guardou no saco de acessórios.

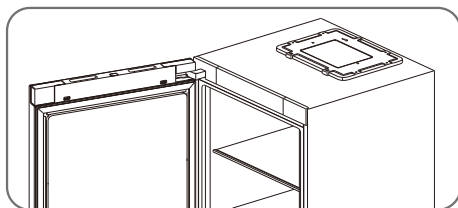

Limpeza e cuidado

- Por razões higiénicas do aparelho (incluindo acessórios interiores e exteriores) devem ser limpas regularmente (pelo menos, a cada dois meses).

Aviso

- O aparelho não deve ser conectado à rede elétrica durante a limpeza. Perigo de choque elétrico! Antes de limpar, desligue o aparelho e retire a ficha da tomada.

Limpeza exterior

Para manter a boa aparência do seu aparelho, você deve limpá-lo regularmente.

- Limpe o painel digital e o painel de exibição com um pano limpo e macio.
- Pulverize água no pano de limpeza em vez de pulverizar directamente na superfície do aparelho. Isto ajuda a assegurar que há uma distribuição homogénea na superfície.
- Limpe as portas, pegas e superfícies do recipiente com um detergente suave e depois seque com um pano suave.

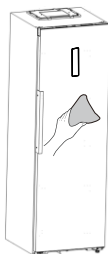

Aviso

- Não use objectos afiados pois irão raspar a superfície.
- Não use Diluente, Detergente de carro, Clorox, óleo etéreo, produtos de limpeza abrasivos ou solvente orgânico, como benzeno para limpeza. Podem danificar a superfície do aparelho e causar fogo.

Limpeza interior

- Você deve limpar o interior do aparelho regularmente. Será mais fácil de limpar quando os estoques de alimentos estiverem baixos. Pode retirar as gavetas e prateleiras para uma limpeza mais minuciosa.
- Limpe o interior do frigorífico com uma solução suave de bicarbonato de soda e, de seguida, enxague com água quente utilizando uma esponja ou pano. Seque completamente antes de substituir as prateleiras e cestas.
- Seque bem todas as superfícies e partes removíveis antes de recolocá-las no lugar.

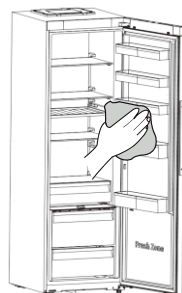

Limpeza e cuidado

- Embora este aparelho descongele automaticamente, uma camada de gelo pode ocorrer nas paredes internas do compartimento da geladeira se a porta da geladeira for aberta com frequência ou mantida aberta por muito tempo.
- Se o gelo estiver muito espesso, escolha um momento em que a geladeira esteja quase vazia e proceda da seguinte forma:
 1. Remova os alimentos existentes e os cestos de acessórios, desligue o aparelho das tomadas e deixe as portas abertas. Ventile profundamente a sala para acelerar o descongelamento.
 2. Quando o descongelamento está terminado, limpe o seu geladeira conforme descrito acima.



Aviso

- Não utilize objetos afiados para remover o gelo do compartimento do frigorífico.
- Apenas depois do interior estar completamente seco, para ligar de novo o aparelho e ligar a ficha na tomada.

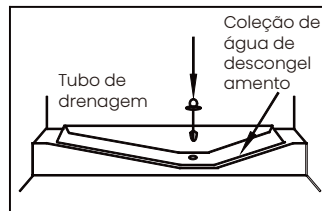

- Este compartimento descongela-se automaticamente.

Limpeza de vedações de porta

- Tome cuidado para manter os selos da porta limpos. Alimentos pegajosos e bebidas podem levar os selos a ficarem pegajosos ao recipiente e partirem-se quando abre a porta. Lave os selos com detergente suave e água morna. Enxagúe e seque profundamente depois da limpeza.

Substituição da luz LED

- Este produto contém uma fonte de luz, cuja classe de eficiência energética é a classe G, no topo da câmara do frigorífico.



Aviso

A luz LED não deve ser substituída pelo usuário! Se estiver danificado, entre em contato com a linha de atendimento ao cliente para obter assistência.

Descongelamento

Compartimento do frigorífico

Sugestões e dicas úteis

Dicas de economia de energia

- Recomendamos que siga as dicas para poupar energia.
- Tente evitar manter a porta aberta por longos períodos para economizar energia.
 - Assegure-se que o aparelho está longe de fontes de calor (luz solar directa, forno ou fogão eléctricos, entre outros)
 - Não coloque uma temperatura mais fria do que o necessário.
 - Não armazene alimentos quentes ou líquidos a evaporar no aparelho.
 - Coloque o aparelho numa sala bem ventilada e sem humidade. Por favor, consulte o capítulo Instalando o seu novo aparelho.
 - A descrição do diagrama do aparelho mostra a combinação correcta das gavetas e das prateleiras, não ajuste a combinação dado que esta está projetada para ser a configuração de maior eficiência energética.

Dicas para refrigeração de alimentos frescos

- Não coloque alimentos quentes directamente no refrigerador ou congelador, a temperatura interna irá aumentar resultando no compressor ter de se esforçar e consumir mais energia.
- Cubra ou envolva os alimentos, particularmente se tiverem aromas fortes.
- Coloque os alimentos correctamente para que o ar possa circular livremente em torno dele.

Dicas para refrigeração

- Carne (todos os tipos) Embrulhe em alimentos politeno: embrulhe e coloque na prateleira de vidro acima da gaveta de legumes. Siga sempre os tempos de armazenamento dos alimentos e consuma antes das datas sugeridas pelos fabricantes.
- Alimentos cozinhados, pratos frios, etc.:
Devem ser cobertos e podem ser colocados em qualquer prateleira.
- Fruta e legumes:
Devem ser armazenados na gaveta especial fornecida.
- Manteiga e queijo:
Deve ser embrulhado em papel alumínio ou filme plástico.
- Garrafas de leite:
Deve ter tampa e ser armazenado nas estacas da porta.

Dicas para refrigeração de alimentos frescos

- Certifique-se de que os alimentos congelados tenham sido armazenados correctamente pelo retalhista de alimentos.
- Uma vez descongelada, a comida deteriora-se rapidamente e não deve ser congelada novamente.
- Não exceda o período de armazenamento indicado pelo fabricante de alimentos.

Sugestões e dicas úteis

Desligar o seu aparelho

- Se o aparelho precisar de ser desligado por um longo período de tempo, os seguintes passos devem ser seguidos para prevenir mofo no aparelho.
 1. Remova todos os alimentos.
 2. Remova a ficha das principais tomadas antes.
 3. Limpe e seque completamente o interior.
 4. Assegure que todas as portas são forçosamente abertas para permitir que ar circule.

Resolução de problemas

Se você tiver algum problema com o seu aparelho ou estiver preocupado que o aparelho não esteja funcionando corretamente, você pode realizar algumas verificações fáceis antes de solicitar o serviço, veja abaixo. Você poderá realizar algumas verificações fáceis de acordo com esta seção antes de solicitar a assistência técnica.



Aviso

Não tente reparar o aparelho por si mesmo. Se o problema continuar depois de fazer as examinações abaixo, contacte um electricista qualificado, engenheiro de serviço autorizado ou loja onde comprou o produto.

Problema	Causa possível & solução
O aparelho não está funcionando corretamente	Verifique se o cabo de alimentação está ligado na saída de energia apropriadamente.
	Verifique o fusível ou circuito da fonte de alimentação, substitua-o se necessário.

Resolução de problemas

Problema	Causa possível & solução
O aparelho não está funcionando corretamente	A temperatura ambiente está muito baixa. Tente definir a temperatura do compartimento para um nível mais frio para resolver este problema.
	É normal que o frigorífico não funcione durante o ciclo de degelo automático ou por um curto período de tempo após o aparelho ser ligado para proteger o compressor.
Odores dos compartimentos	O interior pode precisar de ser limpo.
	Alguns alimentos, recipientes ou embalagens causam odores.
Ruído do aparelho	Os sons abaixo são normais: <ul style="list-style-type: none">• Ruído de funcionamento do compressor.• Ruído do movimento do ar do pequeno motor do ventilador no compartimento do congelador ou outros compartimentos.• Som borbulhante semelhante ao de ebulição da água. Ruído de rebentar durante o descongelamento automático.• Ruído de clique antes que o compressor funcione.
	Outros ruídos anormais são causados devido às razões abaixo e você pode verificar e tomar medidas: <ul style="list-style-type: none">• O gabinete não está horizontal.• A parte traseira do aparelho encosta na parede.• Garrafas e recipientes que embatem uns nos outros.
O motor funciona continuamente	É normal ouvir frequentemente o som do motor, ele terá de funcionar mais nas seguintes circunstâncias: <ul style="list-style-type: none">• A configuração da temperatura é definida para o nível mais frio do que o necessário.• Grande quantidade de alimentos quentes foi recentemente armazenada no aparelho.• A temperatura no exterior do aparelho é muito alta.• As portas são mantidas abertas por um período de tempo muito longo ou muito frequentemente.• Após a instalação do aparelho ou o aparelho tenha sido desligado por um longo tempo.

Resolução de problemas

Problema	Causa possível & solução
Uma camada de geada ocorre no compartimento	Verifique se as saídas de ar não estão bloqueadas por qualquer alimento e certifique-se de que o alimento é colocado dentro do aparelho para permitir uma ventilação suficiente. <ul style="list-style-type: none">• Assegure-se de que a porta fecha totalmente. Para remover o gelo, consulte o capítulo de “Limpeza e cuidado”.
A temperatura no interior é muito alta	Pode ter deixado as portas abertas por muito tempo ou com muita frequência; <ul style="list-style-type: none">• Ou as portas foram mantidas abertas por algum obstáculo;• Ou o aparelho está localizado com folga insuficiente nas laterais, atrás ou em cima.
Temperatura interior é muito fria	Aumento da temperatura seguindo o capítulo “Controles de exibição”.
Portas não podem ser fechadas facilmente	Verifique se o topo da geladeira está inclinado de volta por 10-15mm para permitir que as portas se fechem, ou se algo dentro está impedindo as portas de ser fechadas.
A água escorre no chão	O reservatório de água (localizado na parte inferior traseira do gabinete) pode não estar devidamente nivelado, ou o bico de drenagem sob a parte superior do depósito do compressor pode não estar posicionado corretamente para direcionar a água para este reservatório, ou o bico de água está bloqueado, ou a água não está totalmente inserida no conector. <ul style="list-style-type: none">• Pode ser necessário afastar o frigorífico da parede para verificar a panela, o bico e o conector.• Verifique se o refrigerador está desligado por um longo período, isso pode fazer com que o gelo do balde derreta na água e caia no chão.
A luz não está funcionando	<ul style="list-style-type: none">• A luz LED pode estar danificada. Consulte a substituição das luzes LED no capítulo de Limpeza e cuidado.• O sistema de controle desativou as luzes devido à porta ser mantida aberta por muito tempo, fechar e reabrir a porta para reativar as luzes.

Resolução de problemas

Problema	Causa possível & solução
Gelo não está dispensando	<ul style="list-style-type: none">• Você esperou 10 horas após a instalação da linha de abastecimento de água antes de fazer gelo? Se água não estiver suficientemente fria, pode levar mais tempo para fazer gelo, como quando instalado pela primeira vez.• A linha de água está conectada e a válvula de água está aberta?• Você parou manualmente a função de fabricação de gelo? Certifique-se de que ligou o modo Cubos ou Triturado.• Há algum gelo bloqueado dentro do balde de gelo ou rampa de gelo?• A temperatura do congelador está muito alta? Tente ajustar a temperatura do congelador para mais baixa.
O dispensador de água não está a funcionar	<ul style="list-style-type: none">• A caixa de armazenamento de água está instalada com precisão?• Certifique-se de que há água suficiente na caixa de armazenamento de água.• A linha de água está quebrada ou dobrada? Certifique-se de que a linha de água está desbloqueada e livre de qualquer obstrução.• A temperatura da caixa de armazenamento de água congelada para a geladeira está muito baixa? Tente selecionar uma configuração mais quente no painel de exibição.• A bomba de água está funcionando?
Pode ouvir a água a borbulhar no frigorífico	<ul style="list-style-type: none">• Isto é normal. A borbulhação advém do líquido refrigerante que circula no frigorífico.
Não consegue ligar o eletrodoméstico à rede Wi-Fi	<ul style="list-style-type: none">• A palavra-passe para a rede Wi-Fi doméstica foi incorretamente inserida. Certifique-se de que a palavra-passe está correta e ligue novamente.• A frequência do router Wi-Fi doméstico não é de 2,4GHz. O eletrodoméstico só suporta a frequência rádio de 2,4GHz. Configure um SSID Wi-Fi de 2,4GHz dedicado e ligue o eletrodoméstico a esta.• O router e o eletrodoméstico estão muito afastados, levando a um sinal de rede fraco. Considere deslocar o router para mais perto do eletrodoméstico ou adquirir o extensor do intervalo Wi-Fi e instalá-lo.

Eliminação do aparelho

É proibido remover o aparelho como resíduos de casa.

Materiais de embalagem



Os materiais de embalagem com símbolo de reciclagem são recicláveis. Remova o embalagem num recipiente de recolha de resíduos apropriados para reciclar.

Antes da eliminação do aparelho

1. Puxe a ficha principal das principais tomadas antes.
2. Desligue o cabo de alimentação e deite fora a ficha principal.



Refrigeradores contêm refrigerante e gases na isolação. Refrigerante e gases devem ser eliminados profissionalmente pois podem causar danos oculares ou ignições. Assegure-se que a tubagem do circuito de refrigerante não está danificada antes da eliminação apropriada.

	Eliminação correta deste produto
 	<p>Esta marca indica que este produto não deve ser descartado com outros resíduos domésticos em toda a UE. Para evitar possíveis danos ao meio ambiente ou à saúde humana causados pelo descarte não controlado de resíduos, recicle-os de forma responsável para promover a reutilização sustentável de recursos materiais. Para devolver o dispositivo que utilizou, use os sistemas de devolução e recolha ou entre em contacto com o revendedor onde o produto foi comprado. Eles podem levar este produto para reciclagem ambientalmente segura.</p>

Eliminação do aparelho

Para evitar a contaminação dos alimentos, respeite as seguintes instruções

- Abrir a porta durante longos períodos pode causar um aumento significativo da temperatura nos compartimentos do aparelho.
- Limpe regularmente as superfícies que possam entrar em contacto com alimentos e sistemas de drenagem acessíveis.
- Guarde carne e peixe crus em recipientes adequados no refrigerador, para que não fiquem em contacto ou pinguem sobre outros alimentos.
- Os compartimentos de comida congelada de duas estrelas são adequados para guardar alimentos pré-congelados, guardar ou fazer gelados e fazer cubos de gelo.
- Compartimentos de uma, duas e três estrelas não são adequados para o congelamento de alimentos frescos.

Ordem	Tipo de compartimentos	Temp. de armazenamen to alvo [°C]	Alimentos apropriados
1	Frigorífico	+2~+8	Ovos, alimentos cozinhados, alimentos embalados, frutas e legumes, laticínios, bolos, bebidas e outros alimentos não são adequados para serem congelados.
2	(***)*- Congelador	≤-18	Mariscos e peixe (peixe, camarão, moluscos), produtos aquáticos de água doce e produtos à base de carne (recomendados durante 3 meses, quanto maior o tempo de armazenamento, pior o sabor e nutrição), adequados para alimentos frescos congelados.
3	***- Congelador	≤-18	Mariscos e peixe (peixe, camarão, moluscos), produtos aquáticos de água doce e produtos à base de carne (recomendados durante 3 meses, quanto maior o tempo de armazenamento, pior o sabor e nutrição), não são adequados para alimentos frescos congelados.
4	Vinho	+5~+20	Vinho tinto, vinho branco, vinho espumante, etc.

Eliminação do aparelho

Ordem	Tipo de compartimentos	Temp. de armazenamen to alvo [°C]	Alimentos apropriados
5	**- Congelador	≤-12	Mariscos e peixe (peixe, camarão, moluscos), produtos aquáticos de água doce e produtos à base de carne (recomendados durante 2 meses, quanto maior o tempo de armazenamento, pior o sabor e nutrição), não são adequados para alimentos frescos congelados.
6	*-Congelador	≤-6	Mariscos e peixe (peixe, camarão, moluscos), produtos aquáticos de água doce e produtos à base de carne (recomendados durante 1 mes, quanto maior o tempo de armazenamento, pior o sabor e nutrição), não são adequados para alimentos frescos congelados.
7	0 estrelas	-6~0	Carne de porco, carne de vaca, peixe, alguns alimentos processados embalados frescos, etc. (Recomenda-se o consumo no mesmo dia, de preferência não mais de 3 dias depois). Alimentos processados parcialmente embalados (alimentos não congeláveis).
8	Arrefecimento	-2~+3	Carne de porco, carne de vaca, frango e produtos aquáticos de água doce, etc, frescos/congelados (7 dias abaixo de 0°C e acima de 0°C recomenda-se que sejam consumidos nesse dia, preferencialmente não mais do que 2 dias). Peixe e marisco (menos de 0°C durante 15 dias, não se recomenda guardar acima de 0°C).
9	Alimentos frescos	0~+4	Carne de porco, carne de vaca, peixe, frango frescos, alimentos cozinhados, etc. (Recomenda-se o consumo no mesmo dia, de preferência não mais de 3 dias depois)

Eliminação do aparelho



Guarde alimentos diferentes de acordo com os compartimentos ou temperatura de armazenamento alvo dos produtos comprados.

- Se o aparelho de refrigeração ficar vazio durante longos períodos, desligue, descongele, limpe, seque e deixe a porta aberta para evitar o desenvolvimento de bolor dentro do aparelho.

Limpeza do dispensador de água (especial para produtos com dispensadores de água):

- Limpe os reservatórios de água se não tiverem sido usados durante 48 h; lave o sistema de água conectado a um fornecimento de água, se não foi retirada água durante 5 dias.



O alimento precisa ser embalado antes de ser colocado na geladeira, e os líquidos precisam ser acondicionados em garrafas ou recipientes tampados para permitir uma limpeza correta do produto.

Hisense

life reimagined