



---

## **Bedienungsanleitung**

---









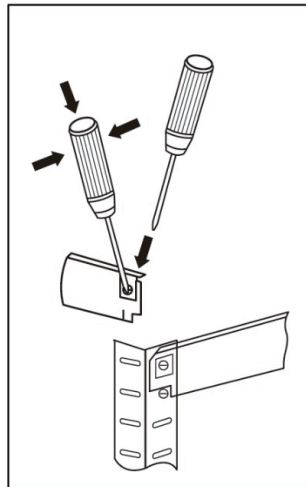
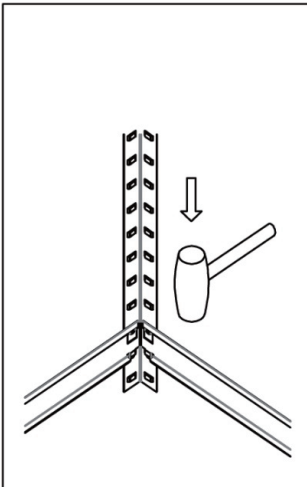
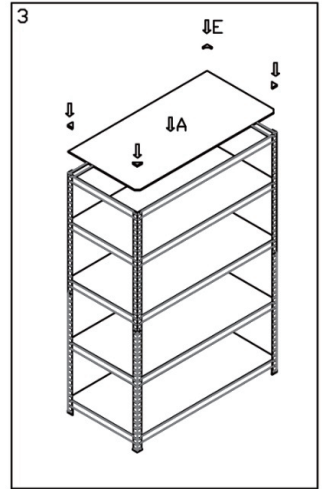
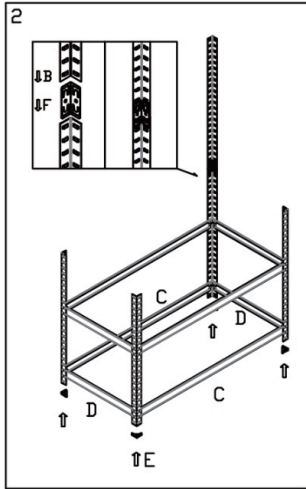
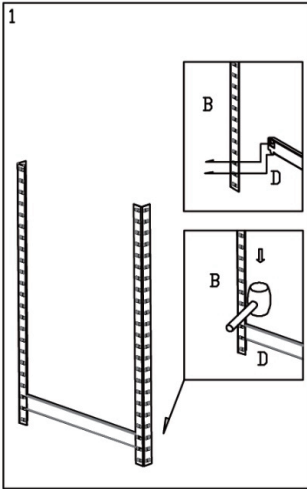

**Stabiles Metallregal mit 5 Regalböden**

**79070215/02**

**SSU-175.91.5**

## Aufbauanleitung



A		5	E		8
B		8	F		4
C		10	G		
D		10	H		

## Verwendungszweck und Sicherheit

1. Wichtig! Bitte lesen und befolgen Sie die Anweisungen und Sicherheitshinweise vor der Montage sorgfältig und bewahren Sie sie zum späteren Nachschlagen auf.
2. Zu Ihrer Sicherheit muss das Regal immer mit einer geeigneten Wandhalterung befestigt werden. Verwenden Sie nur Dübel und Befestigungsschrauben, die für Ihren Wandtyp und das Gewicht des Regals geeignet sind! (Dübel oder Schrauben und Werkzeuge für die Wandmontage sind nicht enthalten).  
Warnung: Wenn Sie in Wände, Decken oder Böden bohren, achten Sie darauf, dass Sie keine Strom-, Gas- oder Wasserleitungen beschädigen.
3. Die angegebene maximale Tragfähigkeit von 75 kg darf nicht an einem einzigen Punkt des Regals beladen werden. Die Last muss gleichmäßig auf den einzelnen Regalböden verteilt sein, damit die Holzbretter nicht beschädigt werden. Die maximale Regalbelastung darf NICHT überschritten werden (siehe Angaben auf der Verpackung). Es wird empfohlen, die einzelnen Regale von unten nach oben zu beladen.
4. Entfernen Sie sämtliches Verpackungsmaterial. Überprüfen Sie alle Teile auf Vollständigkeit und Schäden (siehe Liste der Komponenten). Wenn ein Teil fehlt oder defekt ist, darf das Regal nicht benutzt werden.
5. Bitte verwenden Sie einen Gummihammer, um die Oberfläche nicht zu beschädigen.
6. Sollten sich die Verbindunglaschen der Regalstangen bei der Montage verbiegen, können sie mit einem Schlitzschraubendreher in ihre ursprüngliche Position zurückgebogen werden.
7. Tragen Sie beim Zusammenbau des Regals Handschuhe, um Verletzungen zu vermeiden.

8. Stellen Sie das Regal nur auf ebenen, glatten Böden auf. Andernfalls können Stabilität und maximale Tragfähigkeit nicht gewährleistet werden.
9. Um Kratzer zu vermeiden, montieren Sie das Produkt auf einer sauberen und glatten Oberfläche (z. B. Teppich).
10. Das Regal darf erst beladen werden, wenn es in einwandfreiem Zustand und vollständig montiert ist.
11. Das Regal ist nicht für Räume mit hoher Luftfeuchtigkeit geeignet, da dadurch die Holzbretter beschädigen werden können.
12. Das Regal ist nicht für den gewerblichen Gebrauch bestimmt.



## Használati útmutató

---









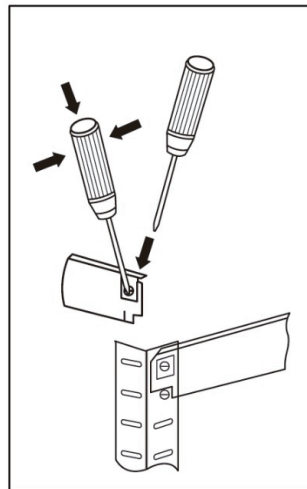
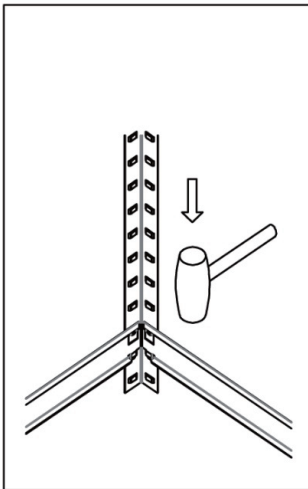
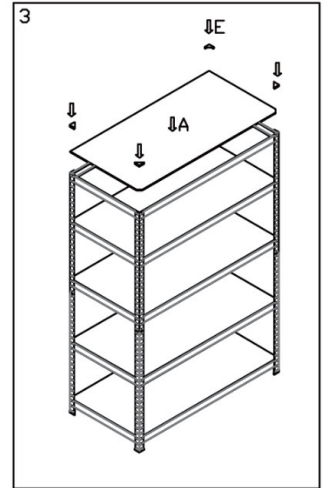
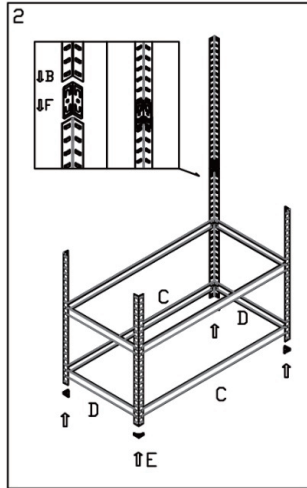
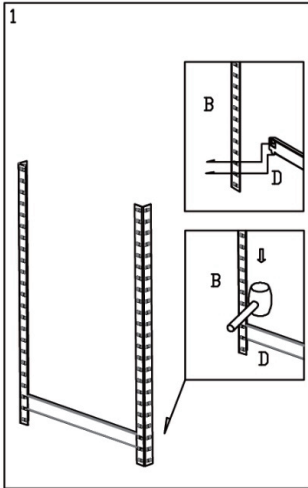

**Stabil fém szerkezet 5 polccal**

**79070215/02**

**SSU-175.91.5**

## Összeszerelési útmutató



A		5	E		8
B		8	F		4
C		10	G		
D		10	H		

## Felhasználási cél és biztonság

1. Fontos! Kérjük, összeszerelés előtt figyelmesen olvassa el és kövesse az útmutatót és a biztonsági előírásokat, majd őrizze meg későbbi használatra.
2. Az Ön biztonsága érdekében a polcot mindig egy megfelelő fali tartóval rögzítse. Csak a fal típusának és a polc súlyának megfelelő dübeleket és rögzítő csavarokat használjon. (A csomagolás nem tartalmaz dübeleket, csavarokat és szerszámokat a falra történő szereléshez.)  
Figyelem: A fal, mennyezet vagy padló megfúrása közben ügyeljen arra, hogy ne károsítsa az áram-, gáz- vagy vízvezetékét.
3. A polcoként maximálisan megengedett súlyt (75 kg) ne egy pontra helyezze. A terhet egyenletesen kell az egyes polcokra elosztani, hogy ne sérüljenek meg a fa deszkák. A maximális teherbírást NEM szabad meghaladni (lásd a csomagoláson található értéket). Javasoljuk, hogy az egyes polcokat lentről felfelé pakolja meg.
4. Távolítsa el az összes csomagolóanyagot. Ellenőrizze az összes rész teljességét és a sérüléseket (lásd az alkatrészlistát). Ha hiányzik egy rész vagy sérült, akkor nem szabad a polcot használni.
5. Használjon egy gumikalapácsot, hogy ne sérüljön meg a felület.
6. Ha a polcrudak összekötőelemei elferdülnek az összeszerelés közben, akkor egy lapos csavarhúzó segítségével hajlítsa vissza az eredeti állapotukba.
7. A sérülések elkerülése érdekében viseljen kesztyűt a polc összeszerelése közben.
8. Csak egyenes, sík padlóra állítsa a polcot. Különben nem garantálható a stabilitás és a maximális teherbírás.

9. A karcolások elkerülése érdekében a terméket tiszta és sima felületen szerelje össze (pl. szőnyegen).
10. A polcra csak abban az esetben pakoljon, ha kifogástalan állapotban van, és teljesen össze van szerelve.
11. A polc nem alkalmas magas páratartalmú helyiségekben történő használatára, mert ezáltal károsodhatnak a fa deszkák.
12. Ez a polc ipari használatra nem alkalmas.





---

Упътване за експлоатация

---









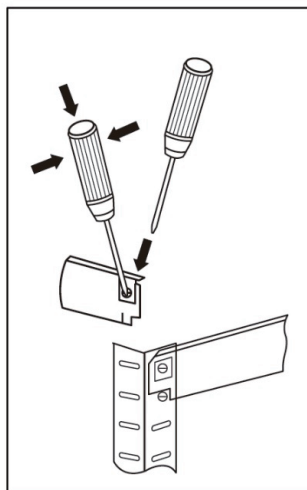
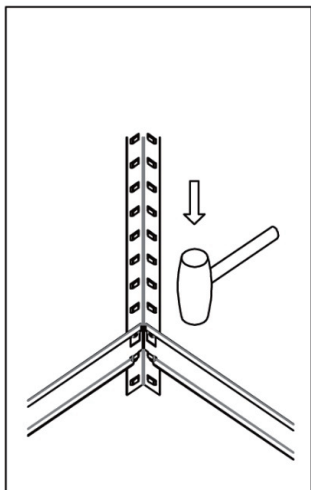
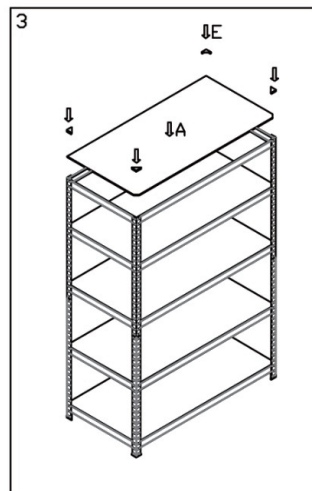
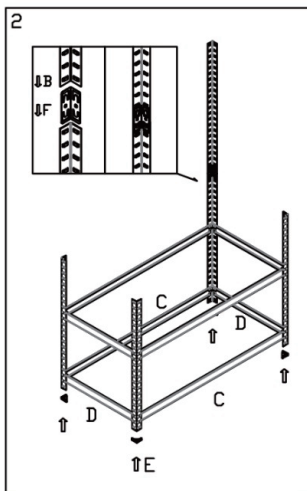
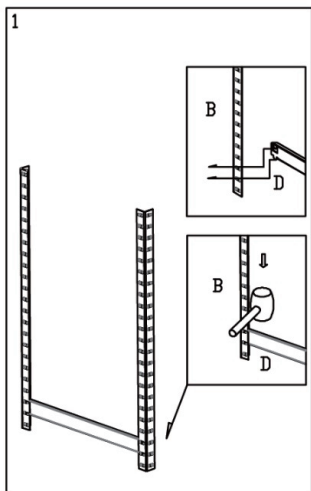

Стабилна метална етажерка с 5 рафта

79070215/02

SSU-175.91.5

## Инструкции за сглобяване



A		5	E		8
B		8	F		4
C		10	G		
D		10	H		

## Предназначение и безопасност

1. Важно! Моля, преди монтажа внимателно прочетете и спазвайте инструкциите и указанията за безопасност, и ги запазете за бъдещи справки.
2. За Вашата безопасност етажерката винаги трябва да се закрепва с подходящ държач за стена. Използвайте само дюбели и винтове за закрепване, подходящи за Вашия тип стена и теглото на етажерката! (Дюбели или винтове и инструменти за стенен монтаж не са включени).

Предупреждение: Когато пробивате в стени, тавани или подове, внимавайте да не повредите електро-, газо- или водопроводи.

3. Посочената максимална товарносимост от 75 кг не бива да се натоварва на една единствена точка на етажерката. Тежестта трябва да се разпределя равномерно върху отделните рафтове, за да не се повредят дървените плоскости. Максималното натоварване на етажерката НЕ бива да се превишава (вижте информацията върху опаковката). Препоръчва се отделните рафтове да се зареждат отдолу нагоре.
4. Отстранете всички опаковъчни материали. Проверете всички части за пълнота и повреди (вижте списъка на компонентите). Ако някоя част липсва или е дефектна, етажерката не бива да се използва.
5. Моля, използвайте гумен чук, за да не повредите повърхността.
6. Ако по време на монтажа свързващите елементи на пръчките на етажерката се огънат, те могат да бъдат върнати в първоначалното им положение с помощта на права отвертка.
7. Носете ръкавици, когато сглобявате етажерката, за да избегнете наранявания.

8. Поставете етажерката само върху равни и гладки подове.  
В противен случай стабилността и максималната товароносимост не могат да бъдат гарантирани.
9. За да избегнете драскотини, монтирайте продукта върху чиста и гладка повърхност (напр. килим).
10. Зареждайте етажерката едва след като е в перфектно състояние и е напълно сглобена.
11. Етажерката не е подходяща за помещения с висока влажност на въздуха, тъй като това може да повреди дървените плоскости.
12. Етажерката не е предназначена за търговска употреба.