

DE

BENUTZERHANDBUCH

gorenje

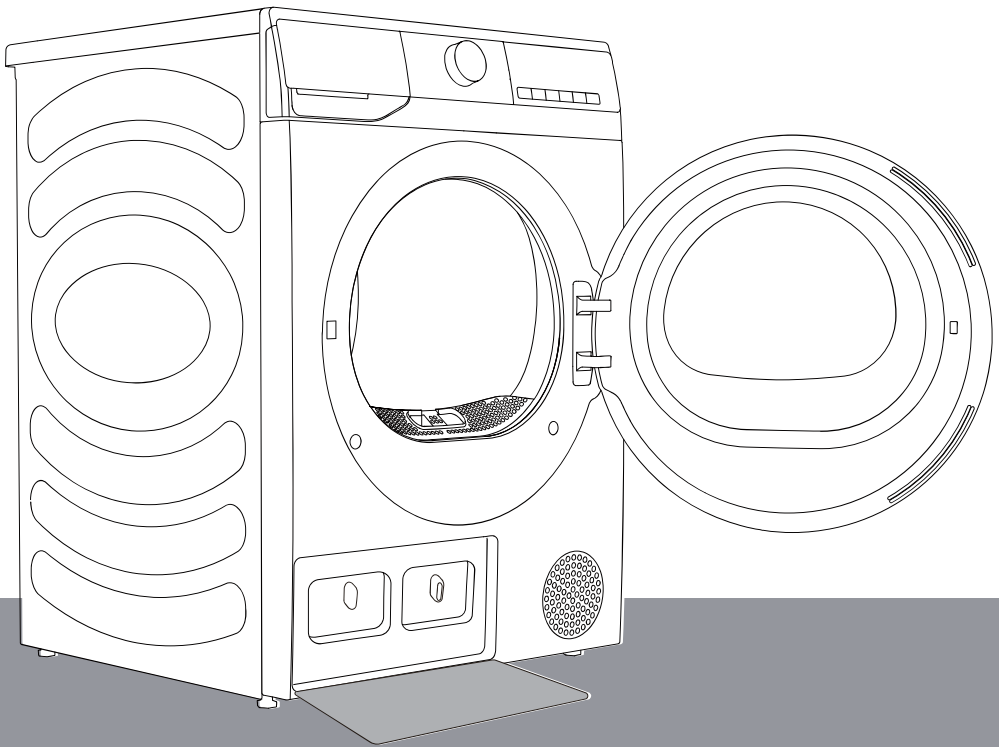

Vielen Dank, dass Sie sich für die Produkte unseres Unternehmens entschieden haben.

- Bitte installieren und verwenden Sie dieses Produkt korrekt und verwenden Sie es nicht zum Trocknen von Artikeln, die nicht zum Trocknen in einem Wäschetrockner geeignet sind.
- Die Bilder im Handbuch dienen nur zur Veranschaulichung. Erscheinungsbild, Aufdruck usw. siehe tatsächliches Produkt.
- Wir legen großen Wert auf Technologie-Updates. Um die Gesamtleistung dieses Geräts zu verbessern, nehmen wir ohne weitere Ankündigung technische Änderungen daran vor. Wir danken Ihnen für Ihr Verständnis.
- Dieses Produkt ist nur für den Gebrauch im privaten Haushalt bestimmt.

Die Symbole in diesem Handbuch haben folgende Bedeutung:

 Informationen, Anregungen, Aufforderungen oder Ratschläge

 WARNUNG - ALLGEMEINE GEFAHR

 WARNUNG - STROMSCHLAGGEFAHR

 WARNUNG - VERBRENNUNGSGEFAHR

 WARNUNG - BRANDGEFAHR



Bitte lesen Sie die Bedienungsanleitung aufmerksam durch.

INHALT

4 SICHERHEITSHINWEISE	EINLEITUNG
13 PRODUKTBESCHREIBUNG 14 Technische Daten	
15 INSTALLATION UND ANSCHLUSS 15 Verpackung 16 Aufstellort 16 Einstellfuß 17 Einbauraum 19 Stapelinstallation 20 Ablaufschlauch anschließen 21 Wäscheständer 22 Transport nach Installation	VORBEREITUNG VOR ERSTGEBRAUCH
23 VOR ERSTGEBRAUCH 24 Stromanschluss 26 Programme und Funktionen 27 Programmtabelle 28 Zusätzliche Einstellungen und Funktionen 31 Funktionsauswahltablelle 32 Programmstart 32 Programmende	TROCKNUNGSSCHRITTE
33 WARTUNG UND REINIGUNG 33 Filter reinigen 34 Wärmepumpenfilter reinigen 35 Kondensatbehälter entleeren 35 Türdichtung reinigen 35 Gerätegehäuse reinigen	REINIGUNG UND WARTUNG
36 FEHLERBEHEBUNG 38 FEHLERCODES UND FEHLERBEHEBUNG 39 KUNDENDIENST 39 NUTZUNGSEMPFEHLUNGEN	FEHLERBEHEBUNG
40 ENTSORGUNG 41 PROGRAMMTABELLE	SONSTIGES

SICHERHEITSHINWEISE



Bitte lesen Sie das Handbuch aufmerksam durch, bevor Sie das Gerät verwenden.

Verwenden Sie das Gerät nicht, wenn Sie dieses Handbuch nicht verstanden oder gelesen haben.

Dieses Handbuch gilt für mehrere Modelle. Daher kann es Funktionen enthalten, die dieses Modell nicht enthält.

Die Nichtbeachtung der Anleitungen oder eine unsachgemäße Bedienung kann die Kleidung oder das Gerät beschädigen oder Sie verletzen. Bitte bewahren Sie das Handbuch in der Nähe des Geräts auf, damit es leicht zugänglich ist.

⚠ Um Explosion, Feuer, Tod, Stromschlag, Verletzung und Verbrühen während der Verwendung dieses Produkts zu vermeiden, befolgen Sie bitte die allgemeinen Sicherheitshinweise.

Dieses Gerät ist nicht zur Verwendung durch Personen (einschließlich Kinder) mit eingeschränkten körperlichen, sensorischen oder geistigen Fähigkeiten oder Mangel an Erfahrung und Wissen bestimmt, es sei denn, sie werden von einer für ihre Sicherheit verantwortlichen Person beaufsichtigt oder in die Verwendung des Geräts eingewiesen.

Kinder müssen beaufsichtigt werden, damit sie nicht mit dem Gerät spielen.

Wenn das Netzkabel beschädigt ist, muss es vom Hersteller, seinem Kundendienst oder ähnlich qualifizierten Personen ausgetauscht werden, um eine Gefährdung zu vermeiden.

Der Wäschetrockner darf nicht verwendet werden, wenn Industriechemikalien zur Reinigung verwendet wurden.

Der Flusenfänger muss regelmäßig gereinigt werden.

Die Flusen dürfen sich nicht um den Wäschetrockner ansammeln.

Bei Geräten mit Lüftungsöffnungen im Boden darf ein Teppich die Öffnungen nicht verstopfen.

Die maximale Kapazität in einigen Trocknungszyklen ist Trocknen (9,0 kg).

Die empfohlene maximale Kapazität kann je nach Programm variieren. Die besten Trocknungsergebnisse finden Sie in der Programmtabelle.

Trocknen Sie keine ungewaschenen Gegenstände im Wäschetrockner.

Gegenstände, die mit Speiseöl, Aceton, Alkohol, Benzin, Kerosin, Fleckenentfernern, Terpentin, Wachs, Wachsentsfernern und dergleichen verschmutzt sind, müssen vor dem Trocknen im Wäschetrockner in heißem Wasser mit einer zusätzlichen Menge Waschmittel gewaschen werden.

Artikel wie Schaumgummi (Latexschaum), Duschkappen, wasserdichte Textilien, gummierte Artikel und Kleidung oder Kissen, die mit Schaumgummipads versehen sind, dürfen nicht im Wäschetrockner getrocknet werden.

Weichspüler oder ähnliche Produkte müssen gemäß den Hinweisen für Weichspüler verwendet werden.

Entfernen Sie alle Gegenstände wie Feuerzeuge und Streichhölzer aus den Taschen.

Befüllen Sie Dampferzeuger nur mit vom Hersteller angegebenen Flüssigkeiten.

WARNUNG: Halten Sie einen Wäschetrockner nicht vor dem Ende des Trocknungszyklus an, es sei denn, alle Artikel werden schnell entfernt und verteilt, damit die Wärme abgeführt wird.

WARNUNG: Das Gerät darf nicht über ein externes Schaltgerät, wie z. B. einen Timer, versorgt oder an einen Stromkreis angeschlossen werden, der regelmäßig von einem Versorgungsunternehmen ein- und ausgeschaltet wird.

Abluft darf nicht in einen Abzug abgeleitet werden, der zum Ableiten von Abgasen verwendet wird.

Das Gerät darf nicht hinter einer abschließbaren Tür, einer Schiebetür oder einer Tür mit Scharnier auf der gegenüberliegenden Seite des Wäschetrockners installiert werden, damit die vollständige Öffnung der Tür des Wäschetrockners nicht eingeschränkt ist.

Ausreichende Belüftung muss sichergestellt sein, um das Rückströmen von Gasen in den Raum von Geräten zu vermeiden, die Brennstoffe, verwenden.

ELEKTRISCHE SICHERHEIT

Dieses Gerät ist nur für den Hausgebrauch bestimmt. Wenn das Gerät für gewerbliche, gewinnorientierte oder über den normalen Haushaltsgebrauch hinausgehende Zwecke verwendet wird oder wenn der Benutzer kein Verbraucher ist, ist die Gewährleistungsfrist die kürzeste, die nach den einschlägigen Gesetzen möglich ist.

Dieses Gerät entspricht den einschlägigen Sicherheitsstandards.

Bevor Sie das Gerät am Stromnetz anschließen, warten Sie bitte mindestens 2 Stunden, bis es sich der Raumtemperatur angepasst hat.

Dieses Gerät muss von einem autorisierten Kundendienst repariert werden, und es dürfen nur vom Hersteller anerkannte Ersatzteile verwendet werden.

Alle Reparaturen und Wartungsarbeiten im Zusammenhang mit Sicherheit oder Leistung müssen von geschultem Fachpersonal durchgeführt werden.

Versuchen Sie nicht, dieses Gerät selbst zu reparieren. Laienhafte Reparaturen können zu Verletzungen oder schwerwiegenderen Fehlfunktionen führen. Bitte wenden Sie sich an Ihren örtlichen Kundendienst und verwenden Sie stets Originalersatzteile.

Bevor Sie das Gerät am Stromnetz anschließen, vergewissern Sie sich, dass die auf dem Typenschild angegebene Spannung mit Ihrer Netzspannung übereinstimmt.

Versuchen Sie nicht, das Gerät zu betreiben, wenn es beschädigt, defekt, teilweise zerlegt ist oder fehlende oder beschädigte Teile, einschließlich beschädigter Kabel oder Stecker, aufweist.

Biegen Sie das Netzkabel nicht übermäßig und stellen Sie keine schweren Gegenstände darauf.

Achten Sie darauf, dass das Netzkabel nicht geknickt oder eingeklemmt wird und nicht mit Wärmequellen oder scharfen Kanten in Berührung kommt.

Verwenden Sie keine Mehrfachsteckdosen, Verlängerungskabel oder Adapter zum Anschluss. Verwenden Sie kein Verlängerungskabel, um das Gerät am Stromnetz anzuschließen.

Sprühen Sie keine Reinigungslösung in oder auf das Gerät.

Im Fall einer Überschwemmung ziehen Sie den Netzstecker und wenden Sie sich an den Kundendienst.

Schließen Sie das Gerät nicht an einer Steckdose für einen Elektrorasierer oder Haartrockner an.

Schließen Sie das Gerät nicht an eine Steckdose an, die speziell für Niedriglastgeräte montiert wurde.

Dieses Gerät muss über das Netzkabel geerdet werden. Im Fall einer Fehlfunktion oder eines Ausfalls verringert die Erdung das Risiko eines Stromschlags, indem ein Weg mit dem geringsten Widerstand für den Strom bereitgestellt wird.

Der unsachgemäße Anschluss des Erdungsleiters des Geräts kann zu Stromschlag führen. Wenden Sie sich an einen qualifizierten Elektriker oder an den Kundendienst, wenn Sie Zweifel haben, ob das Gerät ordnungsgemäß geerdet ist.

Dieses Gerät ist mit einem Netzkabel mit einer Erdungsleitung und einem Schutzkontaktstecker ausgestattet. Der Netzstecker muss an einer geeigneten Steckdose angeschlossen werden, die gemäß allen örtlichen Vorschriften und Verordnungen installiert und geerdet ist.

INSTALLATION

Bevor Sie das Gerät verwenden, entfernen Sie unbedingt die Verpackung (Schaumstoff, Styropor usw.), die an der Unterseite des Geräts angebracht ist.

Installieren Sie das Gerät korrekt gemäß der Bedienungsanleitung und schließen Sie Wasser und Strom an (siehe „Installation und Anschluss“). Der Anschluss von Wasser und Strom sollte von einer ausgebildeten Fachkraft durchgeführt werden.

Die Installation eines Trockners auf einer Waschmaschine erfordert mindestens zwei Personen.

Installieren Sie dieses Gerät nicht an Orten, an denen die Türöffnung eingeschränkt ist.

Verwenden Sie immer den mit mitgelieferten Schlauch.

Das Gerät darf nicht mit einer Wand oder angrenzenden Möbeln in Berührung kommen.

Installieren Sie das Gerät in einem Raum mit ausreichender Belüftung und einer Temperatur zwischen 10 °C und 25 °C. **Stellen Sie das Gerät nicht in einem Bereich auf, in dem die Temperatur unter 5 °C fallen kann**, da Teile durch Frost beschädigt werden können.

Stellen Sie das Gerät auf eine stabile, ebene Fläche. Wenn das Gerät auf einer hohen Plattform installiert ist, muss es gesichert werden, um ein Umkippen zu verhindern.

Halten Sie den Boden und den umgebenden Bereich des Geräts frei von brennbaren Materialien wie Fäden, Papier, Lumpen, Chemikalien usw.

Dieses Gerät darf nicht an Orten im Freien aufbewahrt oder verwendet werden.

Flusenansammlungen in der Nähe des Geräts sind zu vermeiden. Bei Geräten mit Entlüftungsöffnungen an der Unterseite achten Sie darauf, dass diese nicht durch einen Teppich blockiert werden.

Blockieren Sie den Luftauslass nicht und stellen Sie das Gerät nicht auf einen Langfaserteppich, um die Luftzirkulation nicht zu behindern.

Installieren Sie das Gerät nicht in der Nähe von Heizgeräten oder brennbaren Gegenständen.

Installieren Sie das Gerät nicht an Orten, an denen Gas austreten kann oder an denen die Luft Staubpartikel enthält.

Sorgen Sie für gute Belüftung, damit das von diesem Gerät erzeugte Gas nicht in den Raum strömt und dadurch einen Brand verursacht.

VERWENDUNG

Nachdem die Installation abgeschlossen ist, lassen Sie das Gerät für 24 Stunden stehen, bevor Sie es verwenden. Wenn das Gerät während des Transports oder der Wartung auf die Seite gelegt werden muss, legen Sie es auf die linke Seite (aus Ihrer Sicht).

Überprüfen Sie das Gerät auf Transportschäden. Betreiben Sie das Gerät niemals in einem beschädigten Zustand.

Der Trockner verwendet ein Wärmepumpensystem, um die Luft zu erwärmen.

Wenn die Kondensatleitung verstopft ist, wird der Betrieb des Wäschetrockners unterbrochen.

Reinigen Sie die Trocknerfilter nach jedem Trocknungszyklus. Wenn Sie die Filter entfernt haben, tauschen Sie sie vor dem nächsten Trocknungszyklus aus.

Bedienen Sie das Gerät und berühren Sie den Netzstecker nicht mit nassen Händen.

Das System besteht aus einem Kompressor und einem Wärmetauscher. Wenn der Trockner gestartet wird, kann der Kompressor lauter sein (Kältemittelfluss). Das ist keine Fehlfunktion und hat keinen Einfluss auf die Lebensdauer des Trockners. Mit der Zeit wird dieses Geräusch leiser.

Trinken und bereiten Sie keine Speisen mit dem Kondensat zu. Das kann zu gesundheitlichen Probleme, auch bei Haustieren, führen.

Versuchen Sie keinesfalls, das Gerät zu betreiben, wenn es beschädigt ist, eine Fehlfunktion aufweist, teilweise demontiert ist oder Komponenten fehlen oder defekt sind, einschließlich eines beschädigten Kabels oder Netzsteckers.

VERBRENNUNGSGEFAHR

Wenn Sie die Tür des Wäschetrockners während des Betriebs öffnen, kann die Wäsche sehr heiß sein und es besteht Verbrennungsgefahr.

BRANDGEFAHR

Dieses Gerät ist nur zum Trocknen von mit Wasser gewaschener Kleidung geeignet. Trocknen Sie Kleidung nicht mit Industriereinigern, Chemikalien, brennbaren Reinigern oder ähnlichen Substanzen (wie Benzin, Trichlorethylen usw.); das kann es zu einer Explosion führen.

Versuchen Sie nicht, die Verkleidung zu öffnen oder das Gerät zu demontieren.

Verwenden Sie keine scharfen Gegenstände wie Stifte, Messer oder Fingernägel, um die Taste zu drücken.

Ziehen Sie nach Abschluss des Programms den Netzstecker.

Ziehen Sie nicht am Netzkabel, um den Netzstecker zu ziehen.

Fassen Sie den Netzstecker immer fest an und ziehen Sie ihn direkt aus der Steckdose.

Da das Gerät schwer ist, können Sie sich beim Heben verletzen. Heben Sie das Gerät nicht selbst an; Sie können sich an den scharfen Kanten schneiden.

Heben Sie das Gerät nicht an vorstehenden Teilen an. Sie können beim Anheben oder Schieben des Geräts abbrechen.

Trocknen Sie keine Wäsche mit großen Knöpfen oder anderen schweren Metallgegenständen. Vergewissern Sie sich, dass alle Taschen der zu trocknenden Wäsche leer sind. Um Gerüche und Schimmel zu vermeiden, lassen Sie die Tür offen und lassen Sie die Trommel nach dem Trocknungszyklus austrocknen.

Lassen Sie keine Metallgegenstände für längere Zeit in der Trommel.

Das Türglas kann brechen, behandeln Sie das Gerät vorsichtig.

Geben Sie die Wäsche vollständig in die Trommel, damit sie sich nicht in der Tür verfängt.

Ziehen Sie das Netzkabel, wenn das Gerät nicht benutzt wird.

Schließen Sie keine Haustiere im Gerät ein.

Ölige Gegenstände können sich spontan entzünden, insbesondere wenn sie Wärmequellen wie einem Wäschetrockner ausgesetzt sind. Die Gegenstände erwärmen sich, was zur Oxidation des Öls führt. Oxidation erzeugt Hitze. Wenn die Hitze nicht entweichen kann, können die Gegenstände heiß genug werden, um Feuer zu fangen. Das Stapeln oder Lagern von öligen Gegenständen kann das Austreten von Wärme verhindern und somit eine Brandgefahr darstellen.

Wenn es unvermeidlich ist, dass Textilien, die Pflanzen- oder Speiseöl enthalten oder durch Haarpflegeprodukte kontaminiert sind, in einen Wäschetrockner gegeben werden, müssen sie zunächst heiß mit zusätzlichem Waschmittel gewaschen werden - dies verringert die Gefahr, beseitigt sie jedoch nicht.

Verwenden Sie keine Lösungs- oder Reinigungsmittel, die das Gerät beschädigen können (bitte beachten Sie die Empfehlungen des jeweiligen Reinigungsmittelherstellers).

Verwenden Sie dieses Gerät nicht zum Trocknen ungewaschener Kleidung (mit Ausnahme bestimmter Trockenpflegeprogramme).

VERBRENNUNGSGEFAHR

Während des Trocknens kann die Tür heiß werden. Verbrennen Sie sich nicht. Lassen Sie Kinder nicht in der Nähe der Tür spielen. Berühren Sie das Türglas während des Betriebs des Geräts nicht. Die Rückseite des Geräts kann während des Betriebs sehr heiß werden. Berühren Sie die Rückseite des Geräts erst, wenn es vollständig abgekühlt ist.

Schalten Sie den Strom während des Trocknens aus oder nehmen Sie die Wäsche sofort nach Abschluss der Trocknung aus dem Gerät. Wenn Sie die getrocknete Wäsche im Gerät lassen, kann dies zu einem Brand führen. Nachdem das Trocknen abgeschlossen ist, nehmen Sie die Wäsche sofort heraus und hängen oder legen Sie sie flach, um sie so schnell wie möglich abzukühlen.

Der Trockner ist bei Überhitzung mit einer Abschaltautomatik geschützt. Dieses System schaltet den Trockner aus, wenn die Temperatur zu hoch ist.

Greifen Sie niemals in das Gerät, während es in Betrieb ist. Warten Sie, bis die Trommel vollständig zum Stillstand gekommen ist.

Drücken Sie nicht auf die Tür, wenn sie geöffnet ist.

Wenn der Netzfilter verstopft ist, wird das automatische Abschaltssystem für Überhitzung aktiviert. Reinigen Sie den Filter, warten Sie, bis der Trockner abgekühlt ist, und schalten Sie ihn wieder ein. Wenn der Trockner immer noch nicht startet, wenden Sie sich an den Kundendienst.

WARNUNG

Halten Sie die Lüftungsöffnungen im Gerätegehäuse oder in der Einbaustruktur frei von Hindernissen.

WARNUNG

Das Gerät enthält das Kältemittel R290, das zwar umweltfreundlich, aber brennbar ist. Unsachgemäße Entsorgung kann zu einem Brand oder einer Vergiftung führen. Entsorgen Sie das Gerät ordnungsgemäß und beschädigen Sie die Leitungen des Kältemittelkreislaufs nicht.

Sorgen Sie stets dafür, dass der Kondenswasserbehälter entleert ist, bevor Sie das Gerät bewegen oder wenn es im Winter in einem unbeheizten Raum gelagert wird.

WARNUNG

Beschädigen Sie den Kältemittelkreislauf nicht.

KINDERSICHERHEIT

Bevor Sie die Gerätetür schließen und das Programm ausführen, vergewissern Sie sich, dass sich nur Wäsche in der Trommel befindet. Achten Sie darauf, dass keine Kinder in das Gerät klettern und die Tür von innen schließen.

Lassen Sie die Gerätetür nicht offen stehen. Kinder können an der Tür hängen oder in das Gerät klettern, was zu Schäden oder Verletzungen führen kann.

Bewahren Sie alle Verpackungsmaterialien außerhalb der Reichweite von Kindern auf, da diese gefährlich sein können.

Lassen Sie Kinder unter 3 Jahren sich nicht dem Gerät nähern, wenn sie nicht ständig beaufsichtigt werden.

Nach dem Verstehen der sicheren Verwendung des Geräts und der Gefahren, die durch unsachgemäßen Gebrauch entstehen, können Kinder ab 8 Jahren sowie Personen mit eingeschränkten körperlichen, sensorischen oder geistigen Fähigkeiten oder mangelnder Erfahrung und Wissen dieses Gerät verwenden, müssen jedoch beaufsichtigt werden.

Kinder dürfen das Gerät nicht ohne Aufsicht reinigen oder warten.

KUNDENDIENST

Der Benutzer trägt die Reparaturkosten für Schäden, die durch unsachgemäßen Anschluss, unsachgemäße Installation und Verwendung oder Reparatur durch unbefugtes Personal verursacht werden, da diese Schäden nicht von der Garantie abgedeckt sind.

Die Garantie umfasst keine Verbrauchsmaterialien, leichte Farbabweichungen, erhöhte Geräusche aufgrund der Gerätealterung (die Funktionalität des Geräts nicht beeinträchtigen) und kosmetische Mängel von Teilen, die Funktion und Sicherheit des Geräts nicht beeinträchtigen.

PRODUKTBE SCHREIBUNG

Vorderseite

- 1 Kondensatbehälter
- 2 Wahlknopf
- 3 Bedienfeld
- 4 Tür
- 5 Filter
- 6 Belüftungsöffnung
- 7 Wärmetauscherabdeckung

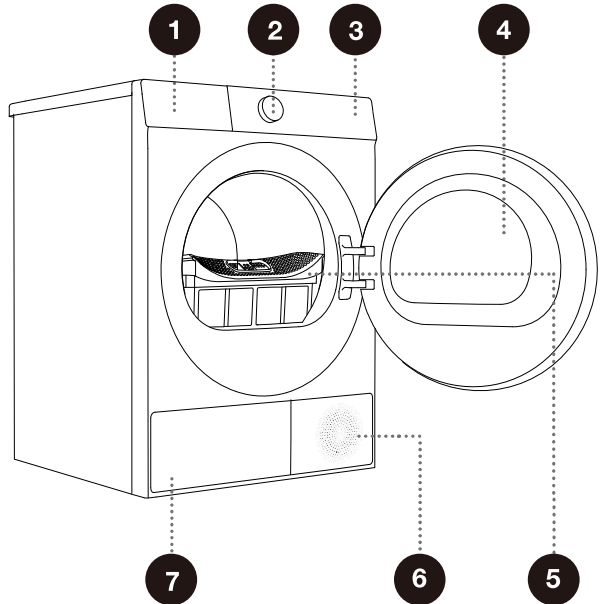

Zurück

- 1 Netzkabel
- 2 Kondensatablaufschauch
- 3 Stellfüße

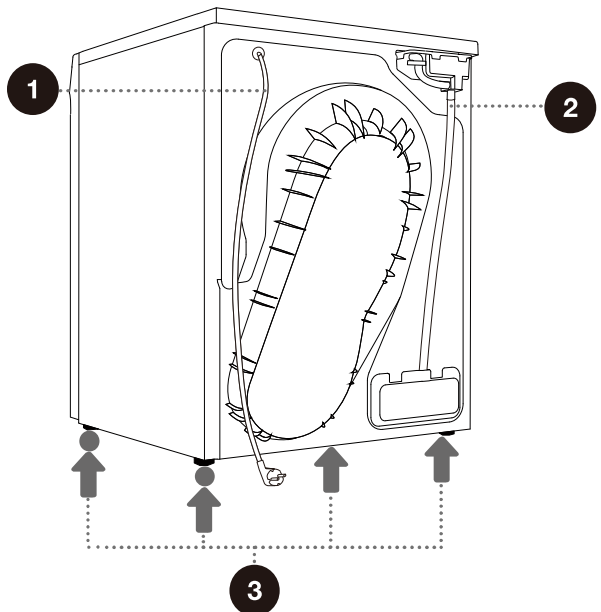

Die Abbildungen in diesem Handbuch dienen nur zu Veranschaulichung. Aufgrund von Produktverbesserungen und Serienerweiterungen können Aussehen, Farbe und Funktionen des Produkts, die Sie erhalten, von den Abbildungen in diesem Handbuch abweichen. Bitte sehen Sie sich das gelieferte Produkt an.

TECHNISCHE DATEN

(je nach Modell)

Maximale Beladung	9,0 kg
Nettogewicht	44 kg
Nennspannung	220 - 240 V~
Nennfrequenz	50 Hz
Nennleistung	650 W
Kältemitteltyp	R290
Kältemittelkapazität	130 g

Abmessungen (mm)

Index	Abmessungen (mm)
A	595
B	845
C	550
D	590
E	620
F	1110

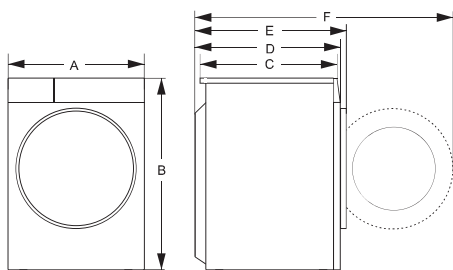

INSTALLATION UND ANSCHLUSS

VERPACKUNG

-💡 Entfernen Sie zunächst alle Verpackungsmaterialien und Schaumstoffe, insbesondere den Schaumstoffboden. Verwenden Sie beim Auspacken des Geräts keine scharfen Gegenstände, um es nicht zu beschädigen. Bewahren Sie das Verpackungsmaterial (Plastiktüten, andere Kunststoffteile usw.) außerhalb der Reichweite von Kindern auf.

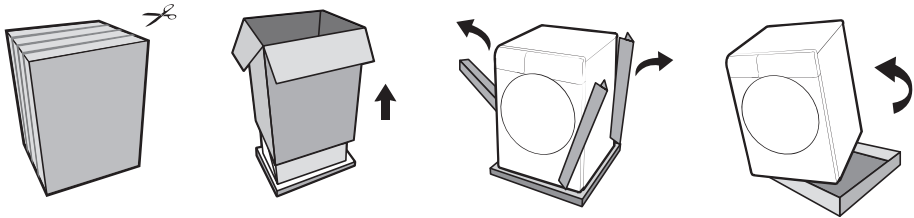

-💡 Das Verpacken der Maschine erfolgt in entgegengesetzter Reihenfolge des Auspackens.

-💡 Bitte überprüfen Sie das Gerät auf Beschädigungen. Verwenden Sie es nicht, wenn es beschädigt ist, und wenden Sie sich sofort an den Kundendienst.

Das für dieses Gerät mitgelieferte Zubehör enthält einen oder mehrere der folgenden Artikel:



Bedienungsanleitung

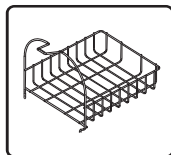

Wäscheständer

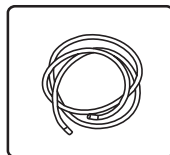

Abflussschlauch

-💡 Verschiedene Modelle haben unterschiedliche Konfigurationen und das für dieses Gerät mitgelieferte Zubehör hängt von der tatsächlichen Konfiguration des Modells ab.

-💡 Verwenden Sie für Ihre eigene Sicherheit und verlängerte Produktlebensdauer nur autorisierte Komponenten. Der Hersteller ist nicht für Fehlfunktionen des Produkts oder Unfälle verantwortlich, die durch die Verwendung nicht autorisierter Komponenten verursacht werden.

AUFSTELLORT

-💡- Stellen Sie das Gerät auf eine feste Fläche und halten Sie es ruhig. Die Fläche muss sauber und trocken gehalten werden, da das Gerät sonst verrutschen kann. Reinigen Sie auch die Unterseite des Einstellfußes.

EINSTELLFUß

Verwenden Sie eine Wasserwaage und einen 22-mm-Schlüssel zum Einstellen.

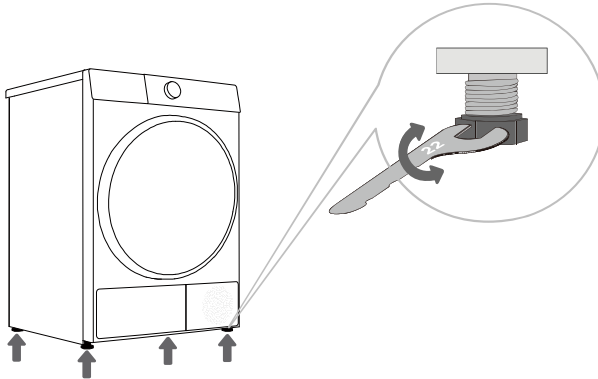

1 Nivellieren Sie das Gerät, indem Sie die vier Einstellfüße drehen. Die Einstellfüße ermöglichen eine Höhenverstellung von 1 cm.

2 Nachdem Sie die Höhe eingestellt haben, ziehen Sie die Kontermutter gegen den Uhrzeigersinn mit dem Schraubenschlüssel fest (wie in der Abbildung gezeigt).

-💡- Eine falsche Nivellierung des Trockners mit den Einstellfüßen kann zu Vibrationen, einem Verrutschen des Geräts und lautem Betrieb führen. Eine falsche Nivellierung des Trockners führt zum Verfall der Garantie.

-💡- Gelegentlich auftretende ungewöhnliche oder lautere Geräusche während des Betriebs sind meist auf eine unsachgemäße Installation zurückzuführen.

EINBAURAUM

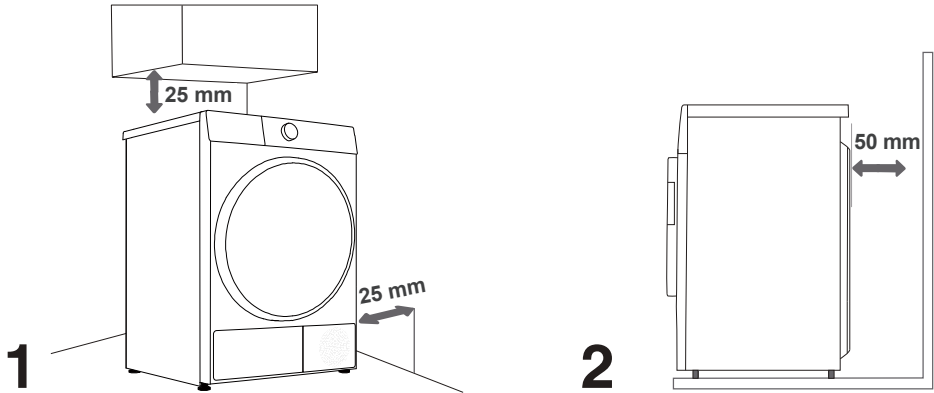

Der Trockner darf keinen Kontakt mit einer Wand oder angrenzenden Möbeln haben. Für einen optimalen Betrieb des Trockners empfehlen wir, den Abstand zur Wand wie in der Abbildung angegeben einzuhalten. Wenn der erforderliche Mindestabstand nicht eingehalten wird, kann der Trockner überhitzen.

Entlüftungsöffnungen an der Rückwand und die Luftaustrittsöffnung an der Vorderseite des Trockners dürfen nicht verstopft werden.

Der Raum, in dem Sie den Trockner installieren, muss ausreichend belüftet sein und eine Temperatur zwischen 10 °C und 25 °C aufweisen. Der Betrieb des Trockners bei einer niedrigeren Umgebungstemperatur kann zur Ansammlung von Kondensat im Trockner führen. Stellen Sie den Trockner nicht an einem frostgefährdeten Ort auf. Gefrorenes Wasser im Kondensattank und in der Pumpe kann den Trockner beschädigen.

Der Trockner gibt Wärme ab. Stellen Sie ihn daher nicht in einen sehr kleinen Raum, da die Trocknung aufgrund der begrenzten verfügbaren Luftmenge länger dauern kann.

Die Beleuchtung im Raum muss ausreichen, um die Informationen auf der Anzeigeeinheit auf dem Bedienfeld ablesen zu können.

Stellen Sie den Trockner nicht hinter eine abschließbare oder Schiebetür oder eine Tür mit einem Scharnier auf der gegenüberliegenden Seite des Türscharniers des Trockners. Installieren Sie den Trockner so, dass die Tür immer frei geöffnet werden kann.

Stellen Sie den Trockner nicht auf einen Teppich mit langen Fasern, da dies die Luftzirkulation behindern kann.

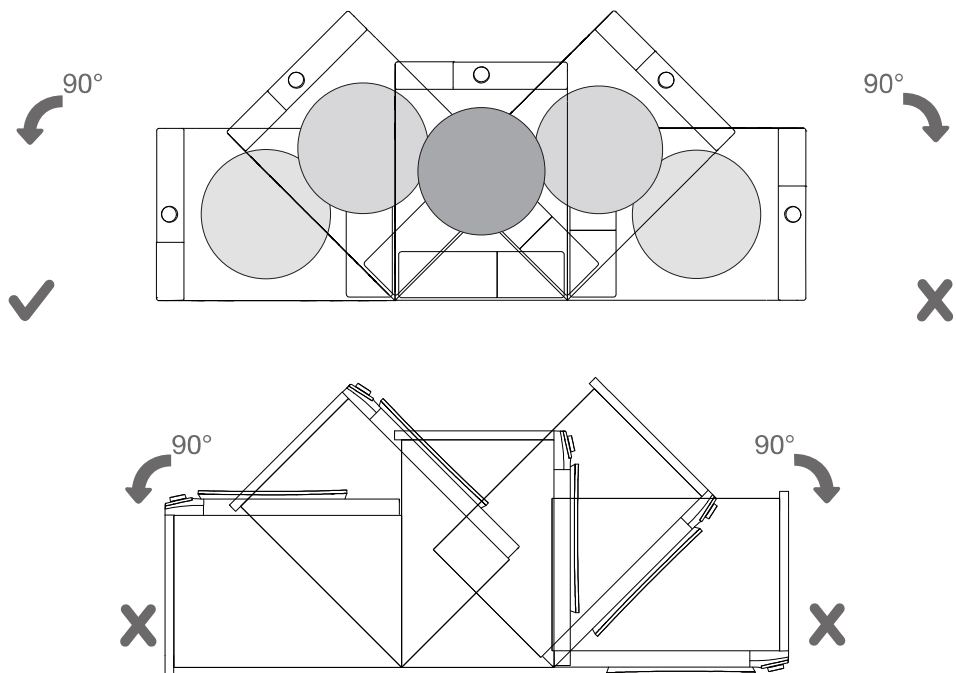

💡 Warten Sie nach der Installation 24 Stunden, ohne das Gerät zu bewegen, bevor Sie es zum ersten Mal verwenden. Wenn der Trockner während des Transports oder der Wartung auf einer der Seiten abgelegt werden muss, legen Sie ihn mit der linken Seite, von der Vorderseite des Geräts aus gesehen, nach unten.

STAPELINSTALLATION

Der Trockner kann mit einer Waschmaschine der gleichen Marke unter Verwendung eines Stapelsets der gleichen Marke gestapelt werden (siehe Abbildung 1). Sie können sich für den Kauf von Abbildung a an Ihren örtlichen Händler wenden und die Installation gemäß der Bedienungsanleitung durchführen. Alternativ kann der Trockner neben der Waschmaschine aufgestellt werden (Abbildung 2).

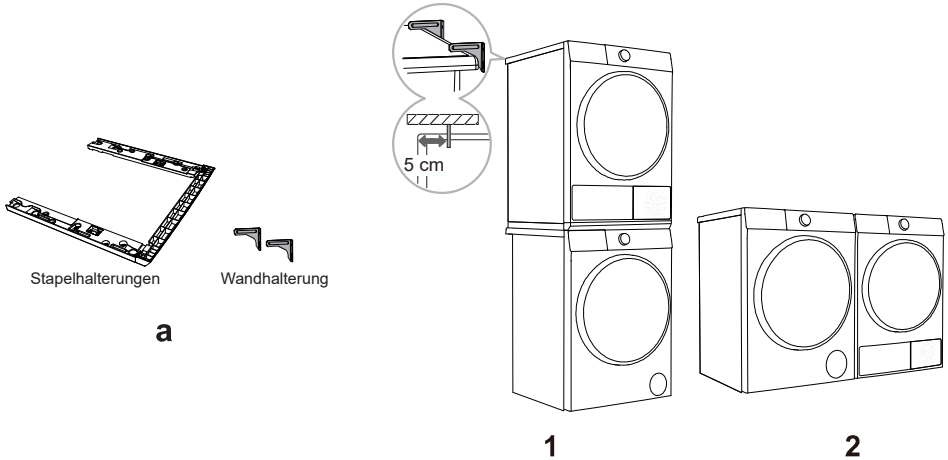

Stapelhalterungen (Zubehör)

Bitte verwenden Sie Originalzubehör. Beachten Sie die folgenden Hinweise zum Erwerb von Stapelhalterungen.

Trocknerserie	Trocknertiefe (T)	Waschmaschinenserie	Waschmaschinentiefe (T)	Passende Stapelhalterungen
LE	590 mm	LE/LP	510/550 mm	WZ3Q90W



Für die Installation des Wäschetrockners auf einer Waschmaschine sind mindestens zwei Personen erforderlich.

ABLAUFSCHLAUCH ANSCHLIEßEN

Wenn kein Ablaufschlauch am Gerät angeschlossen ist, sammelt sich das vom Kondensator der Wäsche entzogene Wasser im Kondensatbehälter, der nach jedem Programm entleert werden muss. Wenn sich der Aufstellort des Geräts in der Nähe des Abflusses befindet oder wenn der Trockner auf der Waschmaschine gestapelt ist, installieren Sie den mitgelieferten Ablaufschlauch, um das Wasser direkt in den Abfluss abzuleiten.

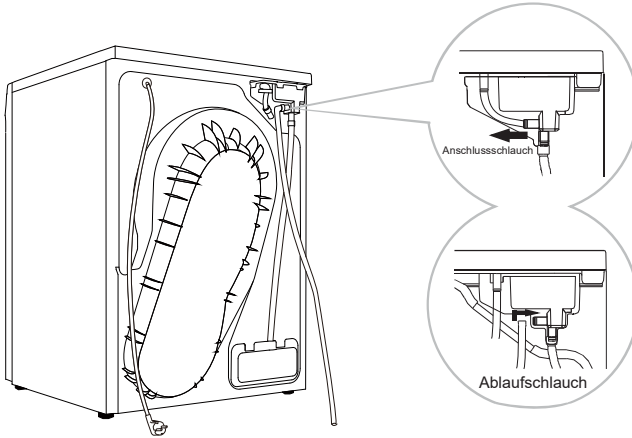

1 Ziehen Sie den Anschlusschlauch an der Rückseite des Kondensatbehälters des Geräts ab und hängen Sie ihn an der Rückseite des Geräts auf.

2 Installieren Sie den Ablaufschlauch aus dem Zubehör an dieser Stelle (wie in der Abbildung gezeigt), und überprüfen Sie, ob der Installationsanschluss fest eingesteckt ist. Dann stecken Sie das andere Ende des Ablaufschlauchs in den Abfluss.

☛ Wenn Sie den Kondensatablaufschlauch in den Auslass stecken, achten Sie darauf, dass der Ablaufschlauch korrekt installiert ist. Nach der Installation des Ablaufschlauchs wird das Kondensat direkt abgelassen, ohne dass der Kondensatbehälter nach jedem Gebrauch entleert werden muss.

☛ Bitte verwenden Sie den mitgelieferten Ablaufschlauch.

☛ Verdrehen und quetschen Sie den Ablaufschlauch nicht, da er sonst die normale Entwässerung beeinträchtigt. Die Höhe des Ablaufschlauchs darf die Höhe der Maschine nicht überschreiten, da anderenfalls das Wasser nicht abgelassen werden kann. Wenn der Ablaufschlauch zu lang ist, schneiden Sie bitte den überschüssigen Teil ab.

☛ Setzen Sie den Ablauf nicht in stehendes Wasser ein, das kann zu Rückfluss führen.

WÄSCHESTÄNDER (nicht alle Modelle)

Bevor Sie die Wäsche das erste Mal trocknen, entfernen Sie den Wäscheständer und die Verpackungsmaterialien aus der Trommel. Wenn Sie den Wäscheständer zum Trocknen spezieller Kleidungsstücke verwenden müssen, installieren Sie ihn gemäß den nachstehenden Schritten.

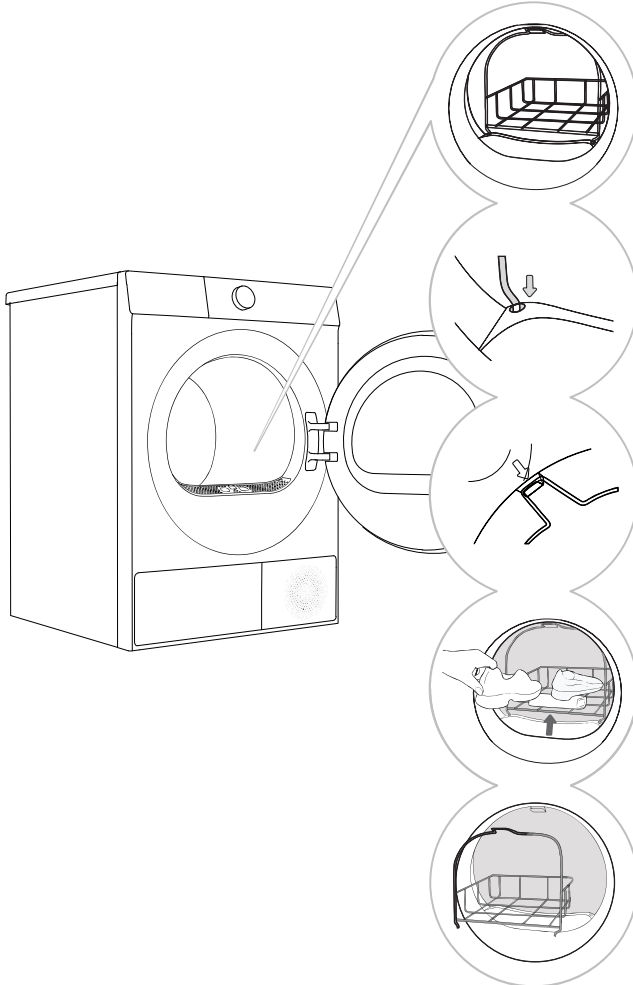



1 Öffnen Sie die Tür und setzen Sie den Wäscheständer ein.

2 Kippen Sie den Wäscheständer an, wobei das untere Ende in den beiden Löchern des Filters eingehakt und das obere Ende in die Nut der vorderen Stütze eingehängt wird (wie in der Abbildung gezeigt).

3 Der Wäscheständer kann zum Trocknen von Sportschuhen, Hausschuhen oder anderen Gegenständen verwendet werden, die nicht dazu geeignet sind, auf links gedreht zu werden.

4 Nehmen Sie den Wäscheständer nach dem Trocknen heraus und schließen Sie die Tür.

 Vor dem Trocknen müssen Sportschuhe oder Hausschuhe ausgewrungen werden, um ein Abtropfen zu verhindern.

 Der Wäscheständer bleibt stationär, während sich die Trommel dreht. Stellen Sie daher bitte sicher, dass die Gegenstände im Wäscheständer nicht mit der Trommel in Berührung kommen, da sie und der Trockner anderenfalls beschädigt werden können.

TRANSPORT NACH INSTALLATION

Wenn Sie ein installiertes Gerät transportieren müssen, ziehen Sie zuerst den Netzstecker, lösen Sie den Ablaufschlauch und vergewissern Sie sich, dass die Tür ordnungsgemäß geschlossen ist.

Nach jedem Trocknungsprogramm kann eine kleine Menge Kondensat im Gerät verbleiben. Starten Sie das Gerät, wählen Sie ein beliebiges Programm und führen Sie es etwa eine halbe Minute lang aus, um das angesammelte Wasser abzulassen und Transportschäden am Gerät zu vermeiden. Wenn das Gerät nicht aufrecht transportiert werden kann, kippen Sie es bitte nach links.

Verwenden Sie alle Verpackungsmaterialien (Plastiktüten, andere Kunststoffteile usw.).

 Das Gerät ist schwer. Bitte transportieren Sie es mit mindestens zwei Personen. Halten Sie beim Transport vorstehende Teile wie die Tür, die obere Abdeckung usw. nicht fest, damit sie beschädigt werden.

 Lassen Sie das Gerät nach dem Transport mindestens 2 Stunden ruhen, bevor Sie es am Stromnetz anschließen. Das Gerät muss von geschulten Technikern installiert und angeschlossen werden.

 Lesen Sie die Bedienungsanleitung aufmerksam durch, bevor Sie das Gerät wieder anschließen. Schäden, die durch unsachgemäßen Anschluss oder Gebrauch entstehen, fallen nicht unter die Garantie.

 Wenn das Gerät nicht gemäß der Anleitung transportiert wurde, muss es mindestens 24 Stunden ruhen, bevor es am Stromnetz angeschlossen wird. Anderenfalls kann es zu einem Ausfall der Wärmepumpe kommen, was nicht von der Garantie abgedeckt ist. Achten Sie darauf, das Kühlsystem nicht zu beschädigen; siehe „Installation und Anschluss“.

Transport und Handhabung

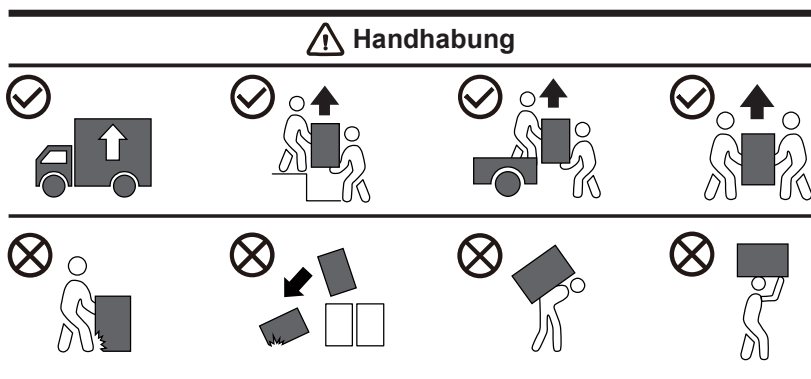























VOR ERSTGEBRAUCH

Erstgebrauch

Bevor Sie dieses Produkt zum ersten Mal verwenden, vergewissern Sie sich, dass es nicht am Stromnetz angeschlossen ist. Öffnen Sie die Tür und reinigen Sie die Trommel mit einem weichen, feuchten Tuch.

 Verwenden Sie keine Lösungs- oder Reinigungsmittel, die das Gerät beschädigen können (befolgen Sie die Empfehlungen des Reinigungsmittelherstellers).

Auf Bekleidungsetiketten achten

Waschen	Maximale Wassertemperatur 95 °C 	Maximale Wassertemperatur 60 °C 	Maximale Wassertemperatur 40 °C 	Maximale Wassertemperatur 30 °C 	Nur Handwäsche 	Nicht waschen 
Spülen	In kaltem Wasser spülen 			Nicht spülen 		
Chemisch reinigen	Kann chemisch gereinigt werden, Reinigungsmittel ist nicht eingeschränkt 	Chemische Reinigung mit Lösungsmitteln R11 und R113 auf Erdölbasis 	Chemische Reinigung mit Kerosin, reinem Alkohol und R113 	Nicht chemisch reinigen 		
Bügeln	Maximale Bügeltemperatur 200 °C 	Maximale Bügeltemperatur 150 °C 	Maximale Bügeltemperatur 110 °C 	Nicht bügeln 		
Trocknen	Flach trocknen (auf einer ebenen Fläche) 	Tropfnass  Auf Wäscheleine trocken 	Große Hitze  Geringe Hitze 	Nicht trocknen 		

Trocknen vorbereiten

1. Klassifizieren Sie Kleidung nach ihrer Art und Dicke und sehen Sie sich die Anforderungen auf den Wäscheetiketten an.
2. Leeren Sie alle Taschen., entfernen Sie alle Metallgegenstände, die Kleidung und das Gerät beschädigen können, wenden Sie Wäsche mit Knöpfen oder Stickereien auf links, schließen Sie die Wäschestücke, und wenn die Wäsche Kordelzüge hat, binden Sie sie zu.
3. Legen Sie empfindliche und kleine, leichte Wäsche in ein spezielles Wäschenetz und trocknen Sie sie mit anderer Wäsche zusammen.
4. Bei Wäschestücken mit fuselnden Oberflächen oder langflorigen Stoffen wenden Sie diese bitte vor dem Trocknen auf links.
5. Es wird nicht empfohlen, empfindliche Stoffe mit einem Trockner zu trocknen, da diese beim Trocknen beschädigt werden können. Um Schäden zu vermeiden, geben Sie bitte folgende Arten von Kleidung nicht in den Trockner:
 - Lederbekleidung und andere Lederprodukte.
 - Kleidung, die einer Wachsbehandlung unterzogen wurde oder besonderer Pflege bedarf.
 - Kleidung mit viel Woll-, Kunststoff- oder Metalldekor.

- Kleidung mit Pailletten.
- Kleidung mit rostanfälligen Metall-Accessoires.



STROMANSCHLUSS

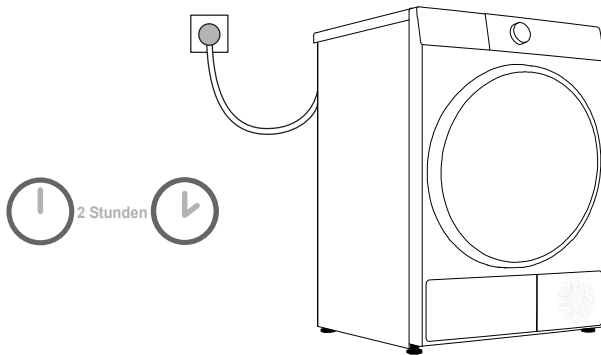

⚡ Nach der Installation muss das Gerät für mindestens 2 Stunden auf einer stabilen Fläche bleiben, bevor es am Stromnetz angeschlossen wird.

Dieses Gerät wird an einer Schutzkontaktsteckdose angeschlossen, und es dürfen sich keine Hindernisse zwischen dem Gerät und der Steckdose befinden. Die Steckdose muss über einen konformen Erdungsschutz verfügen. Vergewissern Sie sich, dass die Stromversorgung mit dem Strombedarf des Geräts übereinstimmt. Allgemeine Informationen zum Gerät entnehmen Sie bitte dem Typenschild.

⚡ Wir empfehlen, ein Überspannungsschutzgerät zu verwenden, um dieses Gerät vor Blitzschlag zu schützen.

⚡ Verwenden Sie kein Verlängerungskabel, um das Gerät anzuschließen.

⚡ Schließen Sie das Gerät nicht an einer Steckdose an, die nur für leichte Lasten bestimmt ist.

⚡ Schließen Sie das Gerät nicht mit nassen Händen an.

⚡ Reparatur und Wartung dieses Geräts muss von professionell geschultem Personal durchgeführt werden.

⚡ Nur vom Hersteller autorisiertes Personal darf ein beschädigtes Netzkabel ersetzen.

WÄSCHETROCKNER BELADEN

Öffnen Sie die Gerätetür, überprüfen Sie auf Fremdkörper in der Trommel, und legen Sie die Wäsche lose in die Trommel.

Schließen Sie die Gerätetür, sie rastet hörbar ein.

☀- Überladen Sie die Trommel nicht! Die maximale Beladung finden Sie in der „Programmtabelle“.

Wenn die Trommel zu voll ist, werden die Wäschestücke faltiger und trocknen möglicherweise nicht effektiv.

☀- Geben Sie die Wäsche vollständig in die Trommel, damit sie sich nicht in der Tür verfängt.

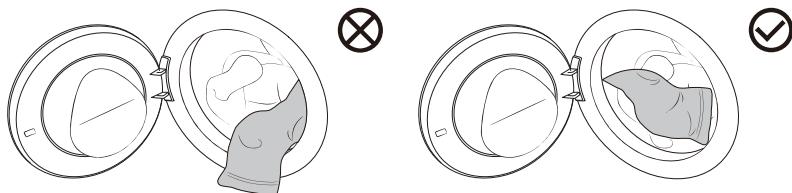

☀- Während des Betriebs können Sie die Tür öffnen, um Wäsche hinzuzufügen oder zu entfernen. Drücken Sie nach dem Schließen der Tür Start/Pause, um den Betrieb fortzusetzen.

☀- Geben Sie Wäsche nicht in den Trockner, ohne sie auszuwringen oder zu schleudern (empfohlene Mindestdrehzahl 800 U/min).

☀- Achten Sie beim Trocknen größerer Wäschestücke (Bettwäsche, Steppdecken usw.) darauf, die Wäsche aufzuschütteln, bevor Sie sie in den Trockner geben.

PROGRAMME UND FUNKTIONEN

Bedienfeld

Siehe Ihr Gerät für den tatsächlichen Druck.

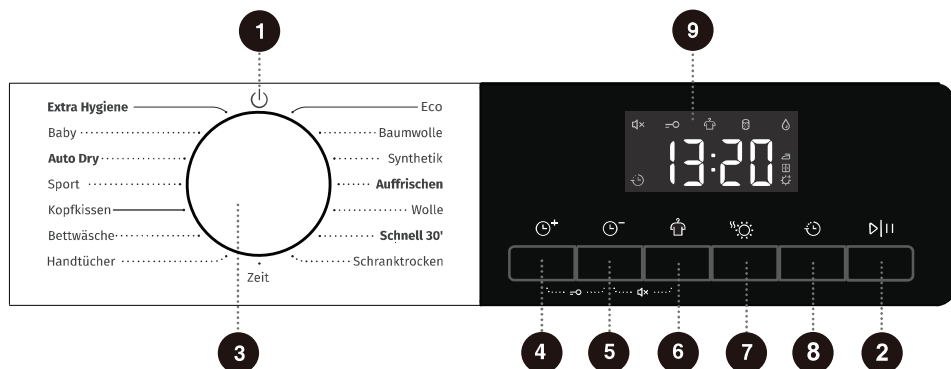



1 Ein/Aus 
Zum Ein-/Ausschalten des Geräts.

2 Start/Pause 
Wird verwendet, um ein Programm zu starten/anzuhalten.

3 Zyklusauswahl
Drehen Sie den Einstellknopf, um das Programm auszuwählen.

4 Mehr Zeit 
Diese Funktion verlängert die Trocknungszeit des Programms.

5 Weniger Zeit 
Diese Funktion verkürzt die Trocknungszeit des Programms.

6 Knitterschutz 
Schaltet die Knitterschutzfunktion ein/aus.

7 Trocknungsgrad 
Mit dieser Funktion wird der Trocknungseffekt des Programms ausgewählt.

8 Endzeit 
Mit dieser Funktion können Sie das Trocknen der Wäsche planen.

9 Display
Zeigt die verbleibende Programmlaufzeit, die Einstellzeit, Fehlercodes und sonstige Informationen an.

4 + 5 Kindersicherung 
Halten Sie diese beiden Tasten gleichzeitig gedrückt, um die Kindersicherung ein- oder auszuschalten.

5 + 6 Stummschalten 
Halten Sie diese beiden Tasten gleichzeitig gedrückt, um die Stummschaltung ein- oder auszuschalten.

PROGRAMMTABELLE

Schalten Sie das Gerät ein und drehen Sie den Einstellknopf, um das entsprechende Programm zu wählen (je nach Art der Kleidung und dem gewünschten Trocknungsgrad). Während des Betriebs dreht sich der Einstellknopf nicht automatisch.

Programm	Programmbeschreibung	Maximale Beladung	Art der Trocknung	
			Endet, wenn die Wäsche trocken ist	Zeitgesteuertes Trocknen
Eco	Dieses Programm eignet sich zum Trocknen von Baumwollkleidung.	9,0 kg	✓	
Baumwolle	Dieses Programm eignet sich zum Trocknen dickerer, unempfindlicher Baumwollkleidung.	9,0 kg	✓	
Synthetik	Dieses Programm eignet sich zum Trocknen von synthetischen und Baumwollstoffen.	4,5 kg	✓	
Schnell 30'	Dieses Programm eignet sich für das schnelle Trocknen von leichter Kleidung.	0,5 kg	✓	
Schranktrocken	Dieses Programm eignet sich zum Trocknen von Hemden aus Baumwolle, Leinen, Polyester, Synthetik oder Mischgewebe.	2,0 kg	✓	
Handtücher	Dieses Programm eignet sich zum Trocknen von unempfindlicher Wäsche (Fleece, Küchenwischtücher usw.).	4,5 kg	✓	
Bettwäsche	Dieses Programm ist mit einer Verknotungsschutzfunktion für große Kleidungsstücke ausgestattet.	2,5 kg	✓	
Kopfkissen	Dieses Programm eignet sich zum Trocknen von daunengefüllter Kleidung (z. B. Kissen und Dauenjacken). Bitte trocknen Sie große Kleidungsstücke separat und verwenden Sie bei Bedarf das Programm Trocknungszeit.	2,0 kg	✓	
Sport	Dieses Programm eignet sich zum Trocknen von Outdoor-Kleidung und Sportbekleidung aus Synthetik.	2,0 kg	✓	
Auto dry	Dieses Programm eignet sich zum Trocknen von unempfindlicher Synthetik- und Baumwollkleidung mit gleichmäßiger Dicke.	4,5 kg	✓	
Baby	Dieses Programm eignet sich zum Trocknen von Säuglings- und Kleinkindbekleidung.	2,0 kg	✓	
Auffrischen	Dies ist ein Pflegeprogramm für trockene Kleidung, das Ihre Kleidung wieder frisch macht. Bei diesem Programm ist die Heizfunktion ausgeschaltet.	/		✓
Wolle	Dieses Programm ist zum Trocknen von Wolle und empfindlicher Kleidung geeignet. (beachten Sie die Trocknungsanforderungen auf dem Pflegeetikett der Kleidung).	1,0 kg		✓
Zeit	Dieses Programm eignet sich zum gründlichen Trocknen von unempfindlicher Kleidung. Die Restfeuchte der Kleidung wird während der Trocknung nicht automatisch erkannt. Bitte wählen Sie eine angemessene Trocknungszeit, damit die Kleidung den erwarteten Trocknungseffekt erzielt und nicht durch Übertrocknung Knitterfalten verursacht.	/		✓
Extra Hygiene	Dieses Programm eignet sich für die Hochtemperaturtrocknung von Kleidung, um Allergene wie Milben zu entfernen.	2,0 kg		✓

 Wenn Ihre Wäsche nicht den erwarteten Trocknungsgrad erreicht hat, verwenden Sie bitte eine andere Funktion oder wählen Sie ein geeigneteres Trocknungsprogramm.

ZUSÄTZLICHE EINSTELLUNGEN UND FUNKTIONEN

Das Programm wird mit Standardeinstellungen geliefert, und einige Funktionen können vom Benutzer geändert werden. Sie können die Einstellungen anpassen, indem Sie die entsprechende Funktionstaste drücken (bevor Sie „Start/Pause“ drücken).

Einige Einstellungen können in manchen Programmen nicht ausgewählt oder geändert werden. Diese Einstellungen leuchten nicht auf, und ein akustisches Signal ertönt, wenn die entsprechende Taste gedrückt wird (siehe „FUNKTIONSAUSWAHLTABELLE“).

Die meisten Funktionen können nur im Standby-Modus eingestellt werden, d. h. bevor ein Programm startet. Nach dem Start des Programms können die meisten Funktionen nicht mehr angepasst werden.

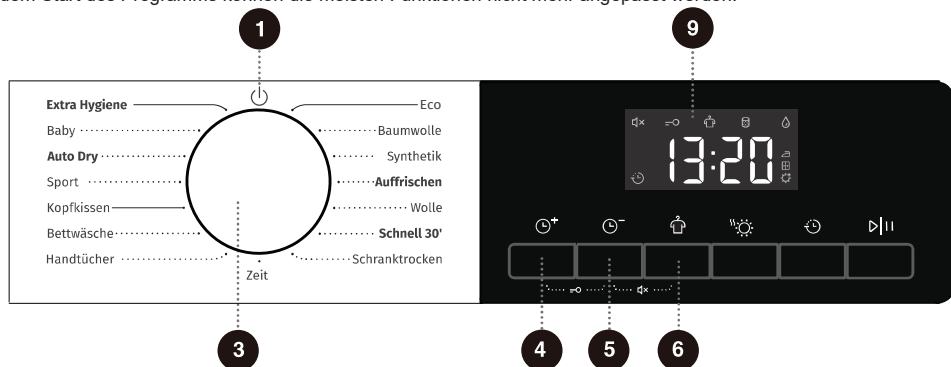

1 Ein/Aus

Wird verwendet, um die Stromversorgung des Geräts ein- oder auszuschalten.

Wenn Sie das Gerät während des Programmablaufs ausschalten müssen, drehen Sie den Programmkopf auf „Ein/Aus“.

2 Start/Pause

Wird verwendet, um ein Programm zu starten/anzuhalten.

Ist die Tür nicht geschlossen oder das Türschloss nicht verriegelt, lässt sich das Gerät nicht starten.

4 Mehr Zeit

Diese Funktion verlängert die Trocknungszeit des Programms.

Ist nur auf zeitgesteuerte Trocknungsprogramme anwendbar. Trocken-Stopp-Programme können nicht ausgewählt werden. Die verschiedenen Programme haben unterschiedliche Trocknungszeiten.

Bitte wählen Sie eine geeignete Trockenzeit. Wenn die Trocknungszeit zu kurz ist, sind die Kleidungsstücke möglicherweise nicht vollständig getrocknet.

5 Weniger Zeit

Diese Funktion verkürzt die Trocknungszeit des Programms.

Ist nur auf zeitgesteuerte Trocknungsprogramme anwendbar. Trocken-Stopp-Programme können nicht ausgewählt werden. Die verschiedenen Programme haben unterschiedliche Trocknungszeiten.

Bitte wählen Sie eine geeignete Trockenzeit. Wenn die Trocknungszeit zu kurz ist, sind die Kleidungsstücke möglicherweise nicht vollständig getrocknet.

6 Knitterschutz

Diese Funktion fügt einen Knitterschutzmodus hinzu. Nach Programmende dreht sich die Innentrommel mit Unterbrechungen, um zu verhindern, dass sich Knitterfalten bilden, wenn die Wäsche über einen längeren Zeitraum nicht entnommen wird. Drücken Sie die Taste, nachdem Sie ein Programm ausgewählt haben. Das Symbol „“ leuchtet auf, und das Programm wechselt nach Programmende automatisch in den Knitterschutzmodus. Diese Funktion wird auf gleiche Weise wieder deaktiviert.

Während des Knitterschutzmodus beendet das Drücken einer beliebigen Taste, das Drehen des Einstellknopfs oder das Öffnen der Tür diese Funktion. Wenn kein Vorgang ausgeführt wird, wird das Programm standardmäßig nach maximal 12 Stunden automatisch beendet.

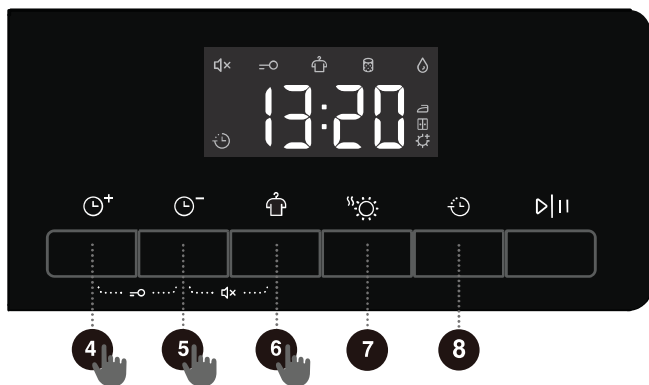

7

Trocknungsgrad ☀️

Diese Funktion dient zur Auswahl des Trocknungseffekts des Programms. Es zeigt zunächst den aktuellen Trocknungseffekt an. Drücken Sie die Taste, um die voreingestellten Modi zu durchlaufen. Der Trocknungseffekt kann in den folgenden Stufen ausgewählt werden:

☀️ / 📺 / 🪞. Die für jedes Programm einstellbaren Trocknungseffektstufen sind unterschiedlich.

☀️ Extra: Nach dem Trocknen sind die Kleidungsstücke zum Weglegen bereit.

📺 Schrankfertig: Nach dem Trocknen kann die Kleidung sofort getragen werden.

🪞 Bügelfertig: Nach dem Trocknen enthalten die Kleidungsstücke noch eine geringe Menge Feuchtigkeit und können gebügelt werden.

8

Endzeit 🕒

Mit dieser Funktion können Sie das Trocknen der Wäsche planen.

Legen Sie die Endzeit fest, nachdem Sie das Programm und die Funktion ausgewählt haben.

Drücken Sie die Taste, um die Programmierung zu starten, und drücken Sie sie erneut, um eine Auswahl im Zyklus der eingestellten Zeitmodi zu treffen. Mit jedem Drücken ändert sich die Zeit um 1 Stunde. Die längste Zeit, die Sie auswählen können, ist 24 Stunden.

Die Endzeit ist die Endzeit des Programms, einschließlich der gesamten Programmlaufzeit. Daher muss die Endzeit größer als die Programmlaufzeit sein.

Nachdem Sie die Zeit ausgewählt haben, drücken Sie Start/Pause, um den Vorgang zu starten.

Wenn die Endzeit-Funktion läuft, leuchtet oder blinkt das Symbol „🕒“ auf dem Display. Wenn die Endzeit-Funktion abgeschlossen ist, erlischt das Symbol.

Wenn die Endzeit-Funktion vor Programmstart ausgewählt wurde, kann sie durch Auswahl eines anderen Programms oder einer anderen Funktion storniert werden.

Nachdem das Programm gestartet wurde, müssen Sie, wenn Sie die Endzeit-Funktion abbrechen möchten, das Programm herunterfahren und neu starten.

4 + 5

Kindersicherung =O

Um zu verhindern, dass Kinder das Gerät versehentlich bedienen und sich in Gefahr bringen, ist dieses Gerät mit einer Kindersicherung ausgestattet.

Wenn Sie „⊖“ und „⊕“ gleichzeitig gedrückt halten, leuchtet das Symbol für die

Kindersicherung „=O“ auf und die Kindersicherungsfunktion wird aktiviert. Gehen Sie zum Deaktivieren der Kindersicherung auf die gleiche Weise vor. Nachdem die Kindersicherungsfunktion aktiviert ist, sind alle Tasten außer Ein/Aus gesperrt.

Wenn das Programm endet oder das Gerät ausgeschaltet und neu gestartet wird, bleibt die eingestellte Kindersicherung unverändert.

5 + 6

Stummschalten 📞

Diese Funktion schaltet alle Signaltöne außer dem Alarmton ab und reduziert das Geräusch.

Wenn sich das Gerät im Standby-, Pause- oder Betriebsmodus befindet, halten Sie gleichzeitig

„⊖“ und „👤“ gedrückt, damit leuchtet das Stummschaltssymbol „📞“ auf und die

Stummschaltung wird aktiviert. Auf die gleiche Weise können Sie die Stummschaltung ausschalten, und alle Töne werden wieder eingeschaltet.

Wenn das Programm endet oder das Gerät ausgeschaltet und neu gestartet wird, bleibt die eingestellte Stummschaltung unverändert.



9

Display

Zeigt die verbleibende Programmlaufzeit, die Einstellzeit, Fehlercodes und sonstige Informationen an.

Die vom Programm angezeigte Restlaufzeit kann von der tatsächlichen Laufzeit abweichen. Aufgrund von Faktoren wie Art und Menge der Wäsche, Trocknungsgrad und Umgebungstemperatur passt das Gerät automatisch die tatsächliche Trockenzeit an.

Symbole

	Symbol Kondensatbehälter leeren. Wenn dieses Symbol aufleuchtet, ist der Kondensatbehälter voll ist und muss geleert werden.
	Flusen- und Schmutzreinigungssymbol. Wenn dieses Symbol blinkt, müssen Flusen und Schmutz gereinigt werden.

FUNKTIONSAUSWAHLTABELLE

	Programm	Mehr Zeit	Weniger Zeit	Knitterschutz	Trocknungsgrad	Endzeit	Kindersicherung	Stummschalten
SENSOR TROCKNEN	Eco	-	-	•	-	•	•	•
	Baumwolle	-	-	•	•	•	•	•
	Synthetik	-	-	•	•	•	•	•
	Schnell 30'	-	-	•	-	•	•	•
	Schranktrocken	-	-	•	•	•	•	•
	Handtücher	-	-	•	•	•	•	•
	Bettwäsche	-	-	•	•	•	•	•
	Kopfkissen	-	-	•	•	•	•	•
	Sport	-	-	•	•	•	•	•
	Auto dry	-	-	•	•	•	•	•
Baby	-	-	•	•	•	•	•	
MANUELL TROCKNEN	Auffrischen	•	•	•	-	•	•	•
	Wolle	•	•	•	-	•	•	•
	Zeit	•	•	•	-	•	•	•
	Extra Hygiene	•	•	•	-	•	•	•

- Die Funktion ist optional.
- Die Funktion ist nicht optional.

PROGRAMMSTART

Wählen Sie das Programm und die Zusatzfunktionen aus, dann drücken Sie **Start/Pause**, um das Programm zu starten.



2

PROGRAMMENDE

Wenn das Programm abgeschlossen ist, gibt das Gerät ein akustisches Signal aus und „Ende“ erscheint im Display. Drücken Sie Ein/Aus, um das Gerät auszuschalten. Im Standby-Modus wird das Gerät am Ende des Programms automatisch ausgeschaltet, wenn für einen bestimmten Zeitraum keine Bedienung erfolgt.

 Nachdem das Programm beendet ist, schalten Sie das Gerät aus, öffnen die Tür und nehmen die Wäsche aus der Trommel.

WARTUNG UND REINIGUNG

 Durch regelmäßige Wartung kann die Lebensdauer des Geräts verlängert werden. Trennen Sie vor der Wartung die Stromversorgung.

 Kinder dürfen dieses Gerät nicht ohne Aufsicht reinigen oder Wartungsarbeiten durchführen.

Der Trockner ist mit einem Filtersystem ausgestattet, das aus mehreren Filtern besteht, die verhindern, dass Verunreinigungen in das Wärmetauschersystem gelangen.

 Das Gerät darf nicht betrieben werden, wenn die Filter nicht installiert oder beschädigt sind, da eine übermäßige Ansammlung von Gewebefasern zu Fehlfunktionen des Geräts führt.

 Verwenden Sie zur Reinigung des Geräts niemals aggressive Chemikalien, Scheuer- oder Lösungsmittel. Sie beschädigen die Oberfläche.

FILTER REINIGEN

 Reinigen Sie den Filter nach jedem Gebrauch.

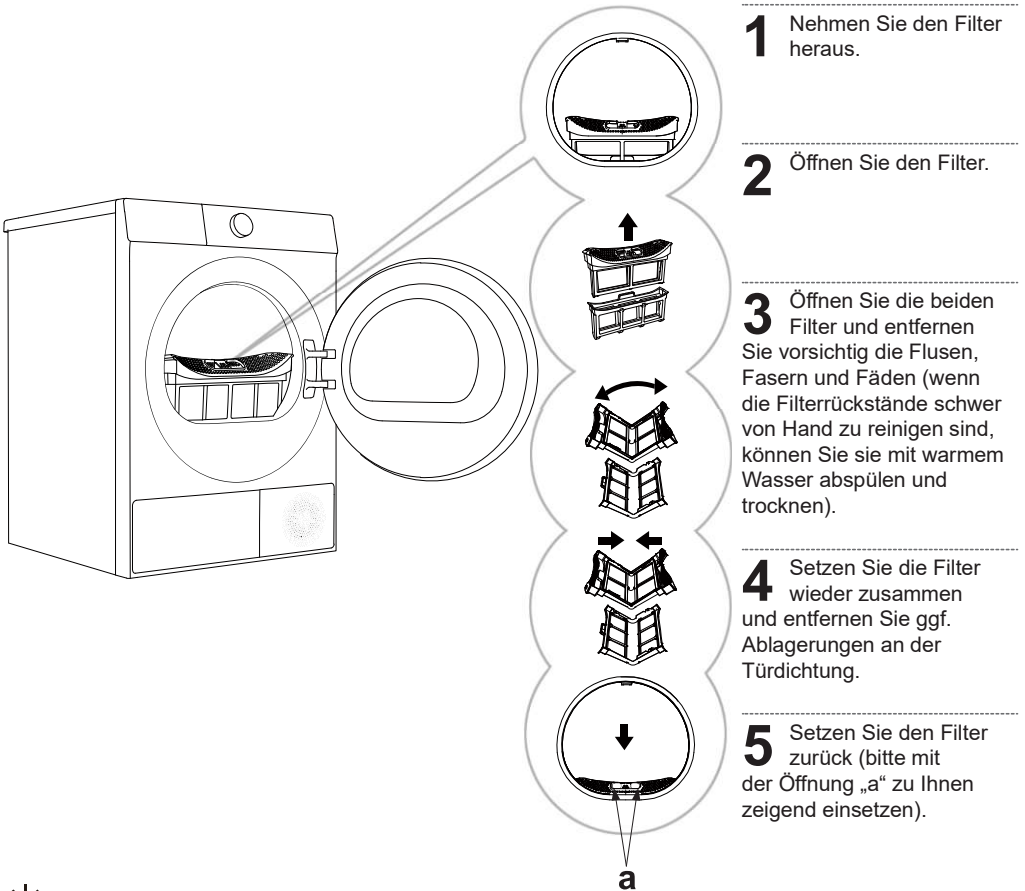

 Lassen Sie den Trockner nicht ohne eingesetztes Flusensieb laufen.

 Bitte achten Sie darauf, dass sie Ihre Finger nicht im Filtergehäuse einklemmen.

 Beachten Sie die Hinweise zur ordnungsgemäßen Reinigung des Filters, da sich sonst Flusen ansammeln und die Trocknungsleistung des Geräts beeinträchtigen. Eine ordnungsgemäße und rechtzeitige Reinigung des Filters kann die Trocknungszeit und den Energieverbrauch des Geräts reduzieren und unnötige Fehlfunktionen vermeiden.

WÄRMEPUMPENFILTER REINIGEN

⚠ Beim Reinigen des Filters kann Wasser auslaufen. Wir empfehlen, ein saugfähiges Tuch auf den Boden zu legen.

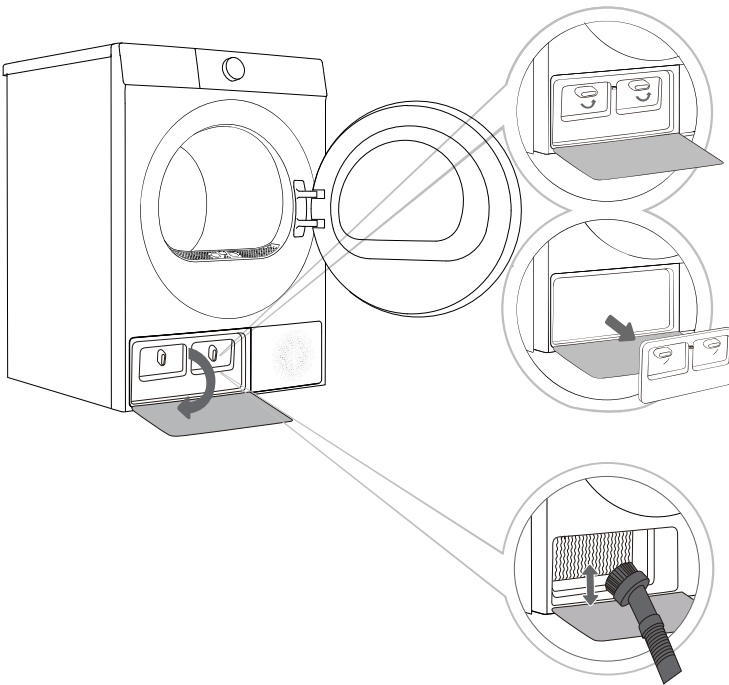

1 Drücken Sie den Verschluss der Türabdeckung des Wärmetauschers unten links, um die Türabdeckung zu öffnen.

2 Drehen Sie den Verriegelungsknopf an der inneren Klappe in die entriegelte Position.

3 Wenn sich nach längerem Gebrauch Staub auf dem Wärmetauscher befindet, verwenden Sie bitte einen Staubsauger, eine weiche Bürste oder ein ähnliches Werkzeug, um den Staub zu entfernen. Der Wärmetauscher ist nach dem Entfernen des Wärmepumpenfilters zu sehen. Bürsten Sie die Metallteile vorsichtig nur von oben nach unten ab. Übermäßige Kraft kann das Blech beschädigen oder verbiegen. Berühren Sie den Wärmetauscher nicht direkt mit den Händen, um Verletzungen zu vermeiden.

4 Bringen Sie die innere Klappe in ihre ursprüngliche Position und verriegeln Sie den Knopf, dann schließen Sie die Klappe des Wärmetauschers.

⚠ Berühren Sie die inneren Metallteile des Wärmetauschers nicht mit bloßen Händen, um Kratzer zu vermeiden. Tragen Sie zur Reinigung des Wärmetauschers geeignete Schutzhandschuhe.

⚠ Unsachgemäße Reinigung der Wärmetauscherbleche kann zu dauerhaften Schäden am Gerät führen. Drücken Sie das Blech nicht mit harten Gegenständen (wie dem Kunststoffrohr eines Staubsaugers usw.).

⚠ Wir empfehlen, den Wärmetauscher mindestens einmal alle 20 Trocknungsprogramme zu reinigen.

KONDENSATBEHÄLTER ENTLLEEREN

Wenn der Kondensatbehälter voll ist, wird das Trocknungsprogramm automatisch unterbrochen. Folgen Sie die nachstehenden Schritte, um den Kondensatbehälter zu entleeren.

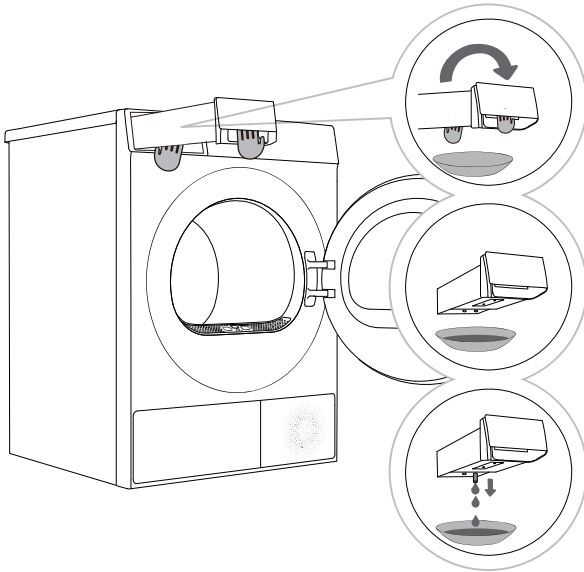

1 Ziehen Sie den Kondensatbehälter heraus (mit beiden Händen, wie in der Abbildung gezeigt).

2 Drehen Sie den Kondensatbehälter über einem Becken, einer Spüle oder einem geeigneten Behälter auf den Kopf.

3 Entleeren Sie den Kondensatbehälter.

4 Setzen Sie den Kondensatbehälter wieder in seine ursprüngliche Position ein.

- ☀️ Entleeren Sie den Kondensatbehälter nach jedem Trocknungszyklus.
- ☀️ Das Wasser im Kondensatbehälter ist nicht zum Verzehr geeignet. Nach ausreichender Filterung kann es jedoch zum Bügeln verwendet werden.
- ☀️ Geben Sie keine Chemikalien oder Duftstoffe in den Kondensatbehälter.

TÜRDICHTUNG REINIGEN

Überprüfen Sie die Türdichtung regelmäßig und reinigen Sie sie gegebenenfalls mit einem feuchten Tuch.

- ☀️ Öffnen Sie nach Gebrauch die Tür etwas zum Belüften und Trocknen.

GERÄTEGEHÄUSE REINIGEN

⚠️ **Bevor Sie das Gehäuse reinigen, trennen Sie das Gerät vom Stromnetz.**

Reinigen Sie das Gerätegehäuse und das Bedienfeld mit einem weichen, feuchten Tuch. Wischen Sie dann mit einem weichen, trockenen Tuch nach.

⚠️ Verwenden Sie keine Lösungs-, Scheuer- oder Reinigungsmittel, die das Gerät beschädigen können (folgen Sie den Empfehlungen des Reinigungsmittelherstellers).

Wischen Sie die Trommeltür mit einem feuchten Tuch ab, dann wischen Sie mit einem weichen, trockenen Tuch nach.

- ☀️ Verwenden Sie nicht zu viel Wasser, um das Gerät zu reinigen.

FEHLERBEHEBUNG

Das Gerät ist mit verschiedenen automatischen Sicherheitsfunktionen ausgestattet, sodass Störungen zeitnah erkannt und wirksame Gegenmaßnahmen eingeleitet werden können.

Diese Fehler sind in der Regel geringfügig und können in kürzester Zeit behoben werden.

Wenn das Gerät nicht normal funktioniert, zeigt das Display die entsprechenden Informationen an.

Bitte beachten Sie den Warninhalt und ergreifen Sie die entsprechenden Maßnahmen.

Wenn der Fehler weiterhin besteht, nachdem Sie ihn selbst gemäß der empfohlenen Methode behandelt haben, wenden Sie sich bitte an den Kundendienst.

Wenn Sie selbst Wartungsarbeiten durchführen oder Fremdpersonal einstellen, sind Sie für alle Konsequenzen selbst verantwortlich.

Störung	Empfohlene Aktion
Das Gerät kann nicht eingeschaltet werden	<ul style="list-style-type: none"> ◇ Überprüfen Sie den Stromanschluss. ◇ Vergewissern Sie sich, dass Start/Pause gedrückt wurde. ◇ Überprüfen Sie, ob die Tür ortonungsgemäß geschlossen ist. ◇ Überprüfen Sie, ob eine Sicherung durchgebrannt ist, ein Leistungsschalter ausgelöst hat oder ein Stromausfall aufgetreten ist.
Das Gerät kann nicht gestartet werden	<ul style="list-style-type: none"> ◇ Überprüfen Sie, ob die Programmeinstellungen korrekt sind. ◇ Überprüfen Sie, ob sich Kleidungsstücke in der Trommel befinden.
Trockenzeit ist zu lang	<ul style="list-style-type: none"> ◇ Überprüfen Sie, ob die Programmeinstellungen korrekt sind. ◇ Überprüfen Sie, ob sich Wäsche verheddert hat. ◇ Überprüfen Sie den Filter auf Sauberkeit. ◇ Einige Programme haben nach dem Trocknen einen Kühlprozess.
Schlechter Trocknungseffekt	<ul style="list-style-type: none"> ◇ Überprüfen Sie, ob die Wäsche gewaschen und geschleudert wurde. ◇ Überprüfen Sie, ob die Programmeinstellungen korrekt sind. ◇ Überprüfen Sie, ob die Wäschemenge zu groß ist. ◇ Überprüfen Sie, ob die Wäsche richtig sortiert wurde und ob leicht trocknende mit langsam trocknender Wäsche vermischt ist. ◇ Überprüfen Sie, ob zu viele schwere Kleidungsstücke vorhanden sind. ◇ Überprüfen Sie, ob der Filter sauber ist.
Die verbleibende Zeitanzeige stoppt oder springt	<ul style="list-style-type: none"> ◇ Die verbleibende Zeit kann je nach Art der Wäsche, Gewicht, Feuchtigkeit und Umgebung variieren; das ist ein normales Phänomen.
Verknitterte Wäsche	<ul style="list-style-type: none"> ◇ Die Trockenzeit der Wäsche ist zu lang, versuchen Sie, die Trockenzeit zu verkürzen. ◇ Die Wäsche wurde nach Programmende zu lange im Trockner belassen.
Die auf dem Gerät angezeigte Programmlaufzeit unterscheidet sich von der tatsächlichen Programmlaufzeit	<ul style="list-style-type: none"> ◇ Bei Programmen, die automatisch enden, wenn die Wäsche trocken ist, wird die angezeigte Trockendauer entsprechend der Standardumgebung, der anfänglichen Wäscheuchtigkeit, der Beladungsmenge und des Typs berechnet. Die Trockenzeit wird automatisch an jede Änderung der Bedingungen angepasst. Die Differenz zwischen der tatsächlichen Zeit und der angezeigten Zeit ist normal, was den besten Trocknungseffekt gewährleistet.

 Störungen oder Probleme, die durch externe Faktoren (wie Blitzschlag, Stromnetzausfall, Naturkatastrophen usw.) verursacht werden, fallen nicht unter die Garantie.

Störung	Empfohlene Aktion
Das Gerät ist zu laut	<ul style="list-style-type: none"> ◇ Suchen Sie nach Münzen, losen Knöpfen, Nägeln und anderen Gegenständen und entfernen Sie diese sofort. ◇ Überprüfen Sie den Flusenfilter. Entfernen Sie alle Gegenstände, die im Flusenfilter stecken. ◇ Vergewissern Sie sich, dass der Trockner waagrecht und fest auf dem Boden steht. ◇ Der Trockner brummt möglicherweise, weil sich die Luft durch die Trommel und das Gebläse bewegt. Das ist normal.
Kleidung schrumpft	<ul style="list-style-type: none"> ◇ Die Pflegehinweise wurden nicht befolgt. Verwenden Sie eine niedrige oder keine Wärmeeinstellung.
Fusseln bleiben auf der Wäsche zurück	<ul style="list-style-type: none"> ◇ Der Flusenfilter wurde nicht ordnungsgemäß gereinigt. ◇ Die Wäsche wurde nicht korrekt sortiert. ◇ Einige Stoffe verursachen mehr Fusseln und sollten getrennt von Stoffen getrocknet werden, an denen sich leicht Fusseln anhaften. ◇ Taschentücher, Papier usw. wurden in den Taschen gelassen.
Das Gerät hat einen unangenehmen Geruch	<ul style="list-style-type: none"> ◇ Der Geruch wird durch Gummimaterial verursacht, das im Inneren des Geräts befestigt ist. Diese Art von Geruch ist der Eigengeruch des Gummis und verschwindet nach mehrmaligem Gebrauch automatisch. ◇ Verwenden Sie beim Waschen der Wäsche das Waschmittel gemäß den Herstellerempfehlungen. Wenn Sie das Waschmittel übermäßig und nicht gemäß den Empfehlungen dosieren, kann sich ungelöstes Waschmittel auf der Wäsche ansammeln und einen Geruch verursachen. ◇ Sie können die Wäsche riechen, wenn sie nach dem Trocknen im Gerät oder nach dem Waschen in der Waschmaschine gelassen wurde. Entladen Sie die Wäsche umgehend am Ende des Trocken- oder Waschzyklus. ◇ Achten Sie darauf, ob Sie den gleichen Geruch in der Waschmaschine haben. Wenn ja, reinigen Sie die Trommel der Waschmaschine gemäß der Bedienungsanleitung. ◇ Achten Sie immer darauf, dass beide Flusenfilter sauber sind. Wenn nach dem Trocknen Rückstände im Flusenfilter zurückbleiben, kann dies zu Gerüchen führen. Trocknen Sie den Flusenfilter nach dem Reinigen vollständig aus.
Das Gerät wird direkt nach einem Stromausfall eingeschaltet und gestartet, funktioniert aber nicht	<ul style="list-style-type: none"> ◇ Wenn das Programm ausgesetzt ist, können die eingestellten Funktionen nicht geändert werden. Wenn das Programm oder die Funktion während des Betriebs geändert werden muss oder die Stromversorgung während des Betriebs ausgeschaltet wurde und wieder eingeschaltet werden muss, wählen Sie das gewünschte Programm und die gewünschte Funktion und starten Sie das Gerät wieder.

FEHLERCODES UND FEHLERBEHEBUNG

Wenn das Gerät nicht normal funktioniert und das Display einen der folgenden Codes anzeigt, handelt es sich möglicherweise nicht um einen Fehler. Bitte beachten Sie die Inhalte im Fehlercode und ergreifen Sie die entsprechenden Maßnahmen.

 Einige Fehlercodes gelten nur für bestimmte Modelle. Die tatsächliche Alarmanzeige richtet sich nach dem tatsächlichen Modell.

Problem / Störung	Beschreibung	Lösung
F50/F51	Sensor gestört	Bitte wenden Sie sich an den Kundendienst.
F21	Display und Netzplatine gestört	Schalten Sie das Gerät aus und starten Sie es neu. Tippen Sie erneut auf „Start/Pause“ Wenn die Störung nicht behoben wird, wenden Sie sich bitte an den Kundendienst.
F22	Motorsteuerplatine und Netzplatine gestört	Schalten Sie das Gerät aus und starten Sie es neu. Tippen Sie erneut auf „Start/Pause“ Wenn die Störung nicht behoben wird, wenden Sie sich bitte an den Kundendienst.

KUNDENDIENST

Bevor Sie sich an den Kundendienst wenden

Wenn Sie sich an den Kundendienst wenden, geben Sie bitte zuerst Ihr Gerätemodell an.

Informationen wie Modell, Code/ID, Modell- und Seriennummer sind auf dem Typenschild angegeben.

 Verwenden Sie bei Mängeln nur vom autorisierten Hersteller zugelassene Ersatzteile.

 Reparaturen oder Garantieansprüche, die sich aus einem falschen Anschluss oder der unsachgemäßer Nutzung des Geräts ergeben, sind nicht von der Garantie abgedeckt. In diesem Fall gehen die Wartungskosten zu Ihren Lasten.

NUTZUNGSEMPFEHLUNGEN

Die wirtschaftlichste Art der Trocknung besteht darin, jeweils die empfohlene Menge an Wäsche zu trocknen (siehe PROGRAMMTABELLE).

Das Trocknen von besonders empfindlicher Wäsche, die sich verformen kann, wird nicht empfohlen.

Die Verwendung von Weichspüler im Waschgang ist nicht erforderlich, da die Wäsche nach dem Trocknen im Trockner weich und geschmeidig ist. Die Trockenzeit ist kürzer und der Stromverbrauch geringer, wenn die Kleidungsstücke vor dem Trocknen gründlich ausgewrungen oder geschleudert werden. Durch die Auswahl des entsprechenden Trockenprogramms vermeiden Sie eine Übertrocknung Ihrer Wäsche und Probleme beim Bügeln oder Schrumpfen des Gewebes.

Eine regelmäßige Reinigung der Filter führt zu einer optimalen Trockenzeit und einem minimalen Stromverbrauch.

Beim Trocknen kleinerer Wäschemengen oder einzelner Kleidungsstücke nimmt der Sensor den tatsächlichen Feuchtigkeitsgehalt in der Wäsche möglicherweise nicht wahr. In solchen Fällen empfehlen wir, kleinere Artikel oder Mengen mit dem Zeitprogramm zu trocknen.

ENTSORGUNG



Die Verpackung besteht aus umweltfreundlichen Materialien und kann recycelt, wiederverwendet, verarbeitet oder vernichtet werden, ohne die Umwelt zu schädigen. Für diesen Zweck sind die Verpackungsmaterialien mit entsprechenden Etiketten gekennzeichnet.

Dieses Symbol auf dem Produkt oder seiner Verpackung zeigt an, dass es nicht als Hausmüll entsorgt werden darf. Entsorgen Sie dieses Produkt an einer Sammelstelle für das Recycling von Elektro- und Elektronikaltgeräten.

Wenn das Gerät das Ende seiner Nutzungsdauer erreicht und verschrottet werden muss, entfernen Sie das Netzkabel, zerstören Sie die Türschlösser und Schalter, um ein Verriegeln der Tür zu vermeiden.

Kinder oder Kleintiere können sich darin einschließen.

Achten Sie darauf, dass dieses Produkt korrekt gehandhabt wird, und vermeiden Sie die unsachgemäße Entsorgung dieses Produkts. Damit tragen Sie dazu bei, mögliche negative Auswirkungen auf die Umwelt und die menschliche Gesundheit zu vermeiden. Für weitere Informationen zum Produktrecycling wenden Sie sich bitte an Ihre örtliche Verwaltung, Ihr Entsorgungsunternehmen oder das Geschäft, in dem Sie das Produkt gekauft haben.

PROGRAMMTABELLE

Programmanweisungen

Die Tabelle zeigt Stromverbrauch und Dauer der Trocknung einer Testcharge von Wäsche mit verschiedenen Beladungen und nach dem Schleudern in der Waschmaschine. Die folgenden Anforderungen gelten für die unten angegebenen Verbrauchswerte.

Zulufttemperatur	Raumtemperatur
Ansaugluftfeuchtigkeit	50-60 %
Trockentemperatur	Normal

Programm	Nennkapazität (kg)	Schleudern (U/min)	Programmverbrauch, ca. (kWh)*	Programmdauer, ca. (Std:min)*	Endfeuchtegehalt (%)
Eco	9	/	2,02	3:30	0,50
Synthetik extra	4,5	1000	0,74	1:25	0,50
Synthetik bügelfertig	4,5	1000	0,59	1:07	8,00
Baumwolle extra	9	1000	2,10	3:35	0,50
	4,5	1000	1,11	1:58	0,50
Baumwolle bügelfertig	9	1000	1,51	2:37	10,00
	4,5	1000	0,41	0:50	10,00
Wolle	1	/	0,30	0:30	0,50

1. Die angegebenen Werte für andere Programme als das Eco-Programm sind nur Richtwerte.
2. Die Ergebnisse des Wollprogramms basieren auf der Wolllast mit einem anfänglichen Feuchtigkeitsgehalt von 5 %.
3. Das Eco-Programm ist geeignet, um nasse Baumwollwäsche zu trocknen, und dieses Programm wird verwendet, um die Einhaltung der EU-Ökodesign-Gesetzgebung zu bewerten.
4. Das Eco-Programm ist das effizienteste Programm in Bezug auf den Energieverbrauch zum Trocknen von nasser Baumwollwäsche.
5. Das Beladen des Wäschetrockners bis zu der vom Hersteller für die jeweiligen Programme angegebenen maximalen Kapazität trägt zum Energiesparen bei.
6. Bei Vollast des Eco-Programms, akustische Luftschallemission des Trocknungszyklus: 64 dB.
7. Die Produktdaten und der QR-Code werden auf dem Energieverbrauchsetikett angezeigt. Die Produktregistrierungsdaten können durch Scannen des QR-Codes erhalten werden.
8. Der Stromverbrauch im ausgeschalteten Zustand beträgt 0,5 W. Zeit für die automatische Umschaltung in den ausgeschalteten Zustand: 10 Minuten.



Aufgrund von Abweichungen in Bezug auf Art und Menge der Wäsche, Schleudern, Stromschwankungen sowie Umgebungstemperatur und Luftfeuchtigkeit können die beim Benutzer gemessenen Werte von den in der Tabelle angegebenen Werten abweichen. Änderungen und Irrtümer in der Bedienungsanleitung bleiben vorbehalten.

