

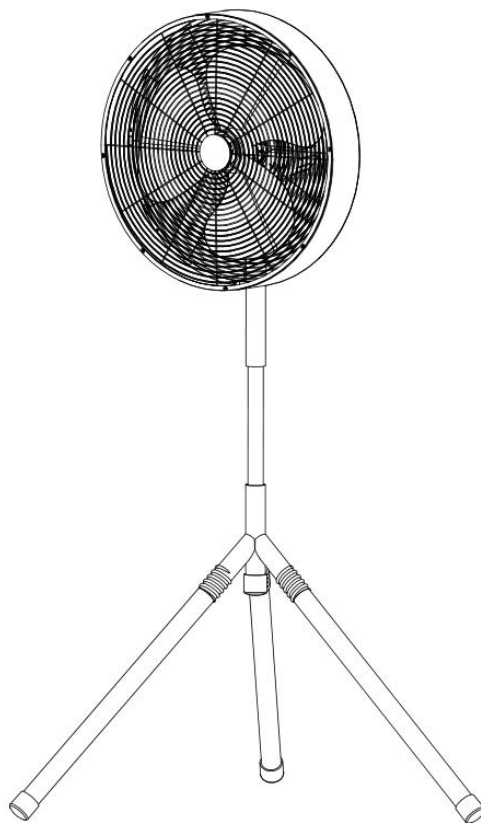

BEDIENUNGSANLEITUNG

Model: FD-40 ME

Stand-Ventilator



BITTE LESEN SIE DIE BEDIENUNGSANLEITUNG

Sicherheitshinweise

1. Bevor Sie das Gerät verwenden, lesen Sie bitte die Bedienungsanleitung.
2. Den Stecker aus der Steckdose herauszuziehen, wenn das Gerät nicht verwendet wird, oder wenn zusätzliche Teile angebracht werden. Dies sollte durch ziehen des Steckers erfolgen, nicht am Kabel.
3. Kleinkinder sollen nicht mit dem Gerät spielen. Kleinkinder dürfen keine Reinigung und Wartung durchzuführen.
5. Das Kabel und der gesamte Lüfter soll regelmäßig auf Beschädigungen überprüft werden. Nehmen Sie das Gerät nicht in Betrieb, wenn eine Beschädigung festgestellt wurde.
6. Den Ventilator nicht selbst reparieren.
7. In der Zeit der Verwendung sollt das Gerät nie unbeaufsichtigt sein!
8. Das Gerät sollte immer ausgeschaltet werden, wenn es nicht in Gebrauch ist
9. Verwenden Sie nur Original-Zubehör.
10. Keine Verwendung im Freien.
11. Das Gerät nicht mit nassen oder feuchten Händen bedienen.
12. Wenn der Ventilator feucht oder nass ist, sofort den Stecker aus der Steckdose ziehen. Greifen Sie nicht in das Gerät!
13. Bitte beachten Sie die folgenden Sicherheitshinweise:
14. In das Schutzgitter keine Finger oder andere Objekte einstecken !
15. Seien Sie vorsichtig mit langen Haaren, der Luftzug kann Sie einsaugen!
16. Bitte verwenden Sie das Gerät nur mit geschlossenem Schutzgitter!
17. Vor der Verwendung des Geräts muss es vollständig zusammengebaut sein!
18. Bei Nichtbeachtung dieser Sicherheitshinweise erlischt der Garantieanspruch !

Produktübersicht:

1. Body
2. Column pipe
3. Height setting pipe
4. Tripod respectively
5. Leg pipe

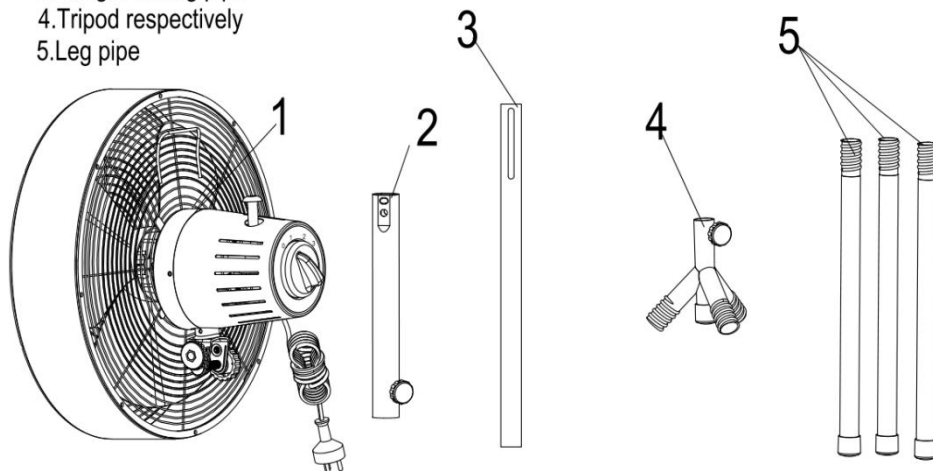

- 1 Gehäuse 2 Standrohr oben 3 Standrohr unten 4 Stativkopf
5 Stativbeine

Zusammenbau:

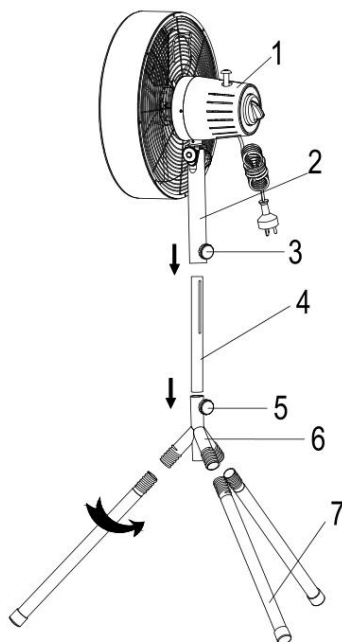

Verbinden Sie als erstes den Stativkopf (6) mit den Stativbeinen (7). Die Stativbeine werden in den Stativkopf eingeschraubt. Dannach stecken Sie das Standrohr (4) in den Stativkopf (4) eingesteckt und fixiert.

Um den Lüfter zu montieren, sind folgende Schritte erforderlich.

1. Schrauben Sie den Standfuß zusammen
2. Platzieren Sie den Motor auf der Basis und befestigen Sie ihn mit der kleinen grauen Schraube (A).
3. Setzen Sie die große Schraube (B) und die Mutter (C) in die Öffnung der Basishalterung und schrauben Sie es fest.
4. Befestigen Sie die kleine Schraube (D) an der Basiseinheit.

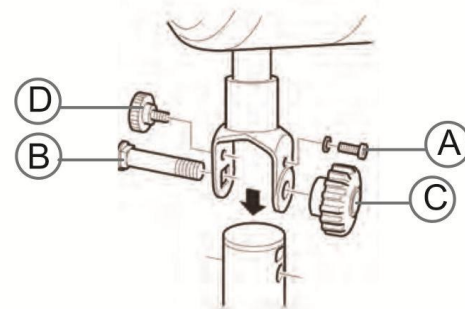

BETRIEB:

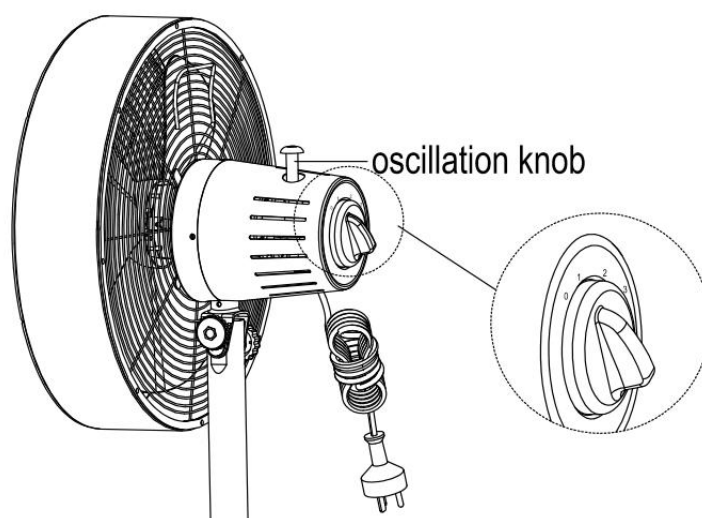

Stecken Sie das Stromkabel in die Steckdose.

Der Stand-Ventilator hat 3 Ventilatorstufen: 1-niedrig 2-mittel 3-hoch
0 - AUS

OSZILLATION (Drehung)

Wenn Sie die Oszillationsknopf drücken, wird sich der Ventilator abwechselnd nach links und rechts drehen um die Luft besser zu verteilen.
Um die Oszillation zu beenden, ziehen Sie den Oszillationsknopf hoch.

EINSTELLEN DER HÖHE

Die Höhe des Ventilators kann durch lösen des Knopfes (3) am Standrohr eingestellt werden. Wenn die gewünschte Höhe eingestellt ist, bitte wieder den Knopf fest anziehen.

REINIGUNG UND INSTANDHALTUNG

Der Lüfter benötigt nur wenig Wartung.

Versuchen Sie nie den Lüfter selbst zu reparieren, sondern lassen Sie dies von qualifizierten Personen überprüfen/reparieren !

Bevor Sie den Ventilator montieren oder reinigen, ziehen Sie den Stecker aus der Steckdose.

Halten Sie den hinteren Grill frei von Staub und anderen Substanzen, um eine freie Zirkulation der Luft um den Motor herum zu ermöglichen.

Zerlegen Sie den Motor nicht um Staub oder andere Teile zu entfernen.

Sie können den Lüfter mit einem weichen feuchten Tuch und einem milden Reinigungsmittel reinigen.

Trocknen Sie den Lüfter danach sorgfältig ab.

Verwenden Sie niemals korrosive oder scheuernde Produkte zur Reinigung !

Stellen Sie sicher, dass kein Wasser in den Motor eindringt !

Der Ventilator soll nicht im Freien verwendet werden !

Technische Daten:

Spannung: 230V/50Hz

Nennleistung: 50 Watt

Durchmesser: 40 cm

Servicekontakt:

Arcom Vertriebs GmbH

Handelsweg 12, 2542 Kottlingbrunn

service@arcom-sat.at

Hotline: 0900 34 00 64 (0,88 EUR/Min.)

www.arcom-sat.at



Konformitätserklärung der europäischen Union

Name des Herstellers: Arcom Vertriebs GmbH
Handelsweg 12
A-2542 Kottlingbrunn
Österreich

Wir erklären, dass das Produkt

Marke: Eycos

Produkt Name/Modell: FD-20MCA, FD-25MCA, FT-30MC, FD-40MC, FD-40MD
FD-40ME, FD-40MH, FD-45MC, LG32-06R, LG38-01R

Funktion: Ventilatoren

erfüllt die wesentlichen Anforderungen der geltenden Richtlinien des Europäischen Parlaments und des Rates: 2006/42/EC, 2006/95/EC, 2004/108/EC, 2011/65/EU.

Diese Produkte wurden entwickelt und in Übereinstimmung mit den folgenden Normen hergestellt:

EN 60335-2-80:2003+A1:2004+A2:2009, EN 60335-1:2012+A11:2014+A13:2017, EN 62233:2008

Die Person, die befugt ist, die Erklärung im Namen des Herstellers zu erstellen:

Ing. Gerhard ERTL (Arcom Vertriebs GmbH, Handelsweg 12, A-2542 Kottlingbrunn, Österreich)

Ort und Datum: Kottlingbrunn, 03.11.2018

Ing. Gerhard Ertl

