



CLTRONIC®

Bedienungsanleitung/Garantie

Gebbruksaanwijzing • Mode d'emploi
Instrucciones de servicio • Manual de instruções
Istruzioni per l'uso • Bruksanvisning
Instruction Manual • Instrukcja obsługi/Garantie
Návod k použití • A használati utasítás
Руководство по эксплуатации



CE

PARTYPFANNE

Partypan • Multicouiseur • Sartén especial para fiestas
Frigideira para festividades • Padella per party • Partypanne
Party Pan • Patelnia na party • Party-pánev • Party-serpenyó
Сковорода "Вечеринка"

PP 2914

DEUTSCH	
Inhalt	
Übersicht der Bedienelemente	Seite 3
Bedienungsanleitung.....	Seite 4
Technische Daten.....	Seite 8
Garantie	Seite 9
Entsorgung	Seite 10

NORSK	
Innhold	
Oversikt over betjeningselementer.....	Side 3
Generelle sikkerhetsanvisninger	Side 21
Tekniske data.....	Side 22

NEDERLANDS	
Inhoud	
Overzicht van de bedieningselementen.....	page 3
Algemene veiligheidsinstructies.....	page 11
Technische Specificaties.....	page 12
Verwijdering	page 12

ENGLISH	
Contents	
Overview of the Components	page 3
Instruction Manual	page 23
Technical Specifications	page 27
Disposal	page 27

FRANÇAIS	
Sommaire	
Liste des différents éléments de commande	page 3
Conseils généraux de sécurité	page 13
Données techniques	page 14
Élimination	page 14

JĘZYK POLSKI	
Spis treści	
Przegląd elementów obsługi.....	strona 3
Ogólne wskazówki bezpieczeństwa.....	strona 28
Dane techniczne.....	strona 29
Ogólne warunki gwarancji.....	strona 29
Usuwanie.....	strona 30

ESPAÑOL	
Índice	
Indicación de los elementos de manejo.....	página 3
Indicaciones generales de seguridad.....	página 15
Datos técnicos	página 16
Eliminación	página 16

ČESKY	
Obsah	
Přehled ovládacích prvků.....	Strana 3
Všeobecné bezpečnostní pokyny	Strana 31
Technické údaje.....	Strana 32
Likvidace	Strana 32

PORTUGUÊS	
Índice	
Descrição dos elementos.....	página 3
Instruções gerais de segurança	página 17
Dados técnicos	página 18
Eliminação	página 18

MAGYARUL	
Tartalom	
A kezelő elemek áttekintéseé	oldal 3
Általános biztonsági rendszabályok	oldal 33
Műszaki adatok	oldal 34
Hulladékkezelés	oldal 34

ITALIANO	
Indice	
Elementi di comando.....	pagina 3
Norme di sicurezza generali	pagina 19
Dati tecnici	pagina 20
Smaltimento.....	pagina 20

РУССКИЙ	
Содержание	
Обзор управляющих элементов	стр. 3
Общие указания по технике безопасности.....	стр. 35
Технические характеристики	стр. 36

Übersicht der Bedienelemente

Overzicht van de bedieningselementen • Liste des différents éléments de commande
Indicación de los elementos de manejo • Descrição dos elementos • Elementi di comando
Oversikt over betjeningselementer • Overview of the Components • Przegląd elementów obsługi
Přehled ovládacích prvků • A kezelő elemek áttekintésé • Обзор управляющих элементов

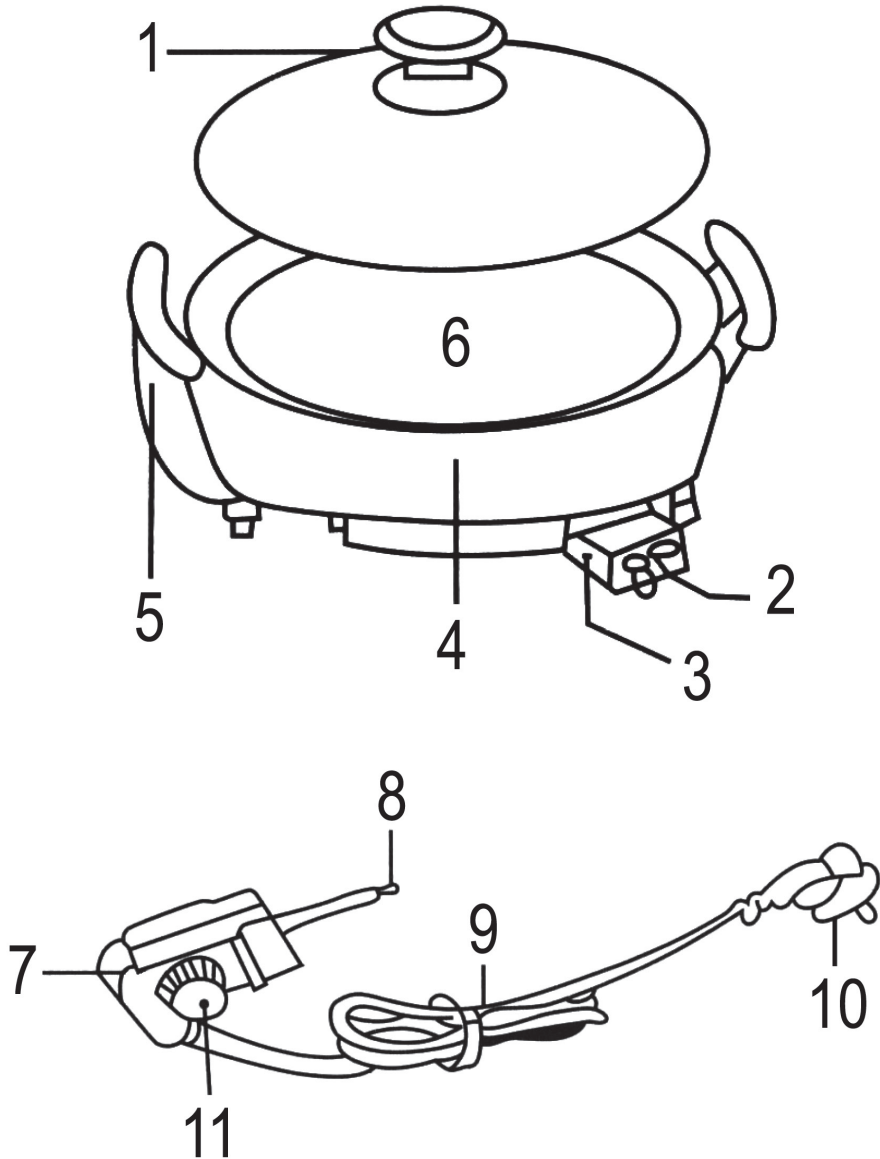

Bedienungsanleitung

Vielen Dank, dass Sie sich für unser Produkt entschieden haben. Wir wünschen Ihnen viel Freude mit dem Gerät.

Symbole in dieser Bedienungsanleitung

Wichtige Hinweise für Ihre Sicherheit sind besonders gekennzeichnet. Beachten Sie diese Hinweise unbedingt, um Unfälle und Schäden am Gerät zu vermeiden:

WARNUNG:

Warnt vor Gefahren für Ihre Gesundheit und zeigt mögliche Verletzungsrisiken auf.

ACHTUNG:

Weist auf mögliche Gefährdungen für das Gerät oder andere Gegenstände hin.

HINWEIS:

Hebt Tipps und Informationen für Sie hervor.

Allgemeine Hinweise

Lesen Sie vor Inbetriebnahme dieses Gerätes die Bedienungsanleitung sehr sorgfältig durch und bewahren Sie diese inkl. Garantieschein, Kassenbonn und nach Möglichkeit den Karton mit Innenverpackung gut auf. Falls Sie das Gerät an Dritte weitergeben, geben Sie auch die Bedienungsanleitung mit.

- Benutzen Sie das Gerät ausschließlich für den privaten und den dafür vorgesehenen Zweck. Dieses Gerät ist nicht für den gewerblichen Gebrauch bestimmt.
- Benutzen Sie das Gerät nicht im Freien. Halten Sie es vor Hitze, direkter Sonneneinstrahlung, Feuchtigkeit (auf keinen Fall in Flüssigkeiten tauchen) und scharfen Kanten fern. Benutzen Sie das Gerät nicht mit feuchten Händen. Bei feucht oder nass gewordenem Gerät sofort den Netzstecker ziehen.
- Schalten Sie das Gerät aus und ziehen Sie immer den Stecker aus der Steckdose (ziehen Sie am Stecker, nicht am Kabel), wenn Sie das Gerät nicht benutzen, Zubehörteile anbringen, zur Reinigung oder bei Störung.
- Betreiben Sie das Gerät **nicht** unbeaufsichtigt. Sollten Sie den Raum verlassen, schalten Sie das Gerät immer aus. Ziehen Sie den Stecker aus der Steckdose.
- Das Gerät und das Netzkabel müssen regelmäßig auf Zeichen von Beschädigungen untersucht werden. Wird eine Beschädigung festgestellt, darf das Gerät nicht mehr benutzt werden.
- Verwenden Sie nur Original-Zubehör.
- Zur Sicherheit Ihrer Kinder lassen Sie keine Verpackungsteile (Plastikbeutel, Karton, Styropor, etc.) erreichbar liegen.

WARNUNG!

Lassen Sie kleine Kinder nicht mit Folie spielen. Es besteht **Erstickungsgefahr!**

Spezielle Sicherheitshinweise für dieses Gerät

Auf dem Produkt finden Sie folgendes Symbol mit Warn- oder Informationscharakter:



WARNUNG: Heiße Oberfläche! **Verbrennungsgefahr!**

Während des Betriebes kann die Temperatur der berührbaren Oberfläche sehr hoch sein.

- Berühren Sie nicht die heißen Teile des Gerätes, sondern benutzen Sie nur Knöpfe und Griffe. Benutzen Sie Topflappen, wenn Sie den Deckel des Gerätes öffnen!
- Beachten Sie, dass die heißen Teile auch nach dem Betrieb noch lange heiß sind.

⚠️ WARNUNG:

- Betreiben Sie das Gerät nie ohne Öl oder Fett. **Brandgefahr!**
- Fügen Sie dem Öl niemals Wasser hinzu! **Verpuffungs- / Explosionsgefahr!**
- Öle und Fette können bei Überhitzung brennen. Seien Sie vorsichtig! Vergessen Sie nicht, das Gerät nach dem Betrieb auszuschalten! Stellen Sie dazu erst den Thermostat auf die niedrigste Stellung und ziehen Sie dann den Netzstecker.
- Halten Sie einen ausreichenden Sicherheitsabstand (30 cm) zu leicht entzündlichen Gegenständen wie Möbel, Vorhänge etc.

Brandgefahr!

- Sollte das Gerät Feuer fangen, versuchen Sie auf keinen Fall die Flammen mit Wasser zu löschen. Ersticken Sie die Flammen mit einem feuchten Tuch.
- Bewegen oder tragen Sie das heiße Gerät nicht, wenn es in Betrieb ist! Heiße Flüssigkeiten, heißer Dampf und Ölspritzer könnten austreten.

⚠️ ACHTUNG:

- Es darf nur der mitgelieferte Thermostat (7) verwendet werden. **Keinesfalls einen fremden Regler verwenden.**
- Dieses Gerät ist nicht dazu bestimmt, bei der Reinigung in Wasser eingetaucht zu werden.
- Verschiedene Oberflächen kommen mit Speisen und Öl in Berührung. Beachten Sie die Anweisungen, die wir Ihnen im Kapitel „Reinigung“ dazu geben.
- Vor dem Einsetzen oder Entfernen des Thermostats (7) sicherstellen, dass die Skala des Temperaturreglers (11) auf OFF (Aus) steht. Ansonsten kann es zum Ausfall oder zur Überhitzung kommen.

- Beim Einstecken des Thermostats (7) sicherstellen, dass er auch richtig eingesteckt ist. Der Regler (11) zeigt nach oben. Beim Entfernen nicht am Kabel ziehen, sondern am Stecker des Thermostats anfassen. Beim Einstecken oder Herausziehen keine übermäßige Kraft anwenden oder biegen.
- Halten Sie den Temperaturfühler (8) und die Stifte der Fassung sauber.
- Achten Sie darauf, dass das Netzkabel nicht mit den heißen Teilen des Gerätes in Kontakt kommt.
- Reparieren Sie das Gerät nicht selbst, sondern suchen Sie einen autorisierten Fachmann auf. Wenn die Netzanschlussleistung dieses Gerätes beschädigt wird, muss sie durch eine besondere Anschlussleitung ersetzt werden, die vom Hersteller oder seinen Kundendienst erhältlich ist.
- Dieses Gerät darf nicht von Kindern im Alter zwischen 0 und 8 Jahren benutzt werden.
- Dieses Gerät kann von **Kindern** ab 8 Jahren und darüber benutzt werden, wenn sie ständig beaufsichtigt werden.
- Dieses Gerät kann von Personen mit reduzierten physischen, sensorischen oder mentalen Fähigkeiten oder Mangel an Erfahrung und/oder Wissen benutzt werden, wenn Sie beaufsichtigt oder bezüglich des sicheren Gebrauchs des Gerätes unterwiesen wurden und die daraus resultierenden Gefahren verstanden haben.
- Das Gerät und seine Anschlussleitung sind von Kindern jünger als 8 Jahre fernzuhalten.
- Die Reinigung und die **Wartung durch den Benutzer** darf nicht von Kindern durchgeführt werden.
- **Kinder** dürfen nicht mit dem Gerät spielen.

- Kochgeräte sollten in einer stabilen Lage mit den Handgriffen (sofern vorhanden) aufgestellt werden, um das Verschütten der heißen Flüssigkeit zu vermeiden.
- Betreiben Sie das Gerät nicht an einer externen Zeitschaltuhr oder einem separaten Fernwirkssystem.
- Dieses Gerät ist dazu bestimmt, im Haushalt und ähnlichen Anwendungen verwendet zu werden wie beispielsweise.
 - in Personalküchen von Läden, Büros und anderen gewerblichen Bereichen;
 - in Frühstückspensionen.

Es ist **nicht** bestimmt für die Anwendungen

- von Gästen in Hotels, Motels und anderen Wohneinrichtungen;
- in landwirtschaftlichen Anwesen.

Beschreibung der Bedienelemente

- 1 Glasdeckel mit wärmeisoliertem Kunststoffknauf
- 2 Kontakte Thermostat
- 3 Steckdose Thermostat
- 4 Pfanne
- 5 Griff
- 6 Heizplatte
- 7 Thermostat
- 8 Temperaturfühler, misst die Temperatur der Platte
- 9 Netzanschlussleitung
- 10 Netzstecker
- 11 Thermostatregler

Vor der ersten Inbetriebnahme

1. Nehmen Sie das Gerät aus seiner Verpackung.
2. Entfernen Sie sämtliches Verpackungsmaterial, wie Folien, Füllmaterial, Kabelhalter und Kartonverpackung.
3. Prüfen Sie den Lieferumfang auf Vollständigkeit.
4. Sollte der Verpackungsinhalt unvollständig oder Beschädigungen feststellbar sein, nehmen Sie das Gerät nicht in Betrieb. Bringen Sie es umgehend zum Händler zurück.
5. Betreiben Sie das Gerät ohne Deckel ca. 5 Minuten mit der höchsten Einstellung (siehe „Inbetriebnahme“).

HINWEIS:

Leichte Rauch- und Geruchsentwicklung ist bei diesem Vorgang normal. Sorgen Sie für ausreichende Belüftung

6. Wir empfehlen Ihnen, den Deckel und die Pfanne wie unter „Reinigung“ beschrieben zu säubern.
7. Reiben Sie die Anti-Haft-Oberfläche leicht mit Speiseöl ein.

Inbetriebnahme

1. Stellen Sie das Gerät auf eine ebene, wärmebeständige Fläche. Bei empfindlichen Oberflächen legen Sie eine hitzebeständige Platte unter.
2. Vergewissern Sie sich, dass der Temperaturregler (11) auf OFF (Aus) steht und stecken Sie ihn in die Steckdose (3) des Thermostaten.

ACHTUNG:

Wenn der Thermostat (7) nicht richtig eingesteckt ist, kann das zu einer anormalen Erhitzung führen. Beschädigung oder Unfall können die Folge sein. Stellen Sie daher sicher, dass der Thermostat richtig eingesteckt ist.

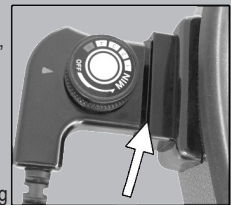

3. Schließen Sie das Gerät an eine vorschriftsmäßig installierte Schutzkontakt-Steckdose an.
4. Stellen Sie den Temperaturregler (11) je nach Verwendungszweck ein:



Einstellung	Temperatur in °C ca.	Anwendung
MIN-1		Warmhalten
2	über 100°C	Bratgut, Hamburger
3-4	150° - 200 °	Pfannkuchen, Rührei, Schinken, Speck
5	240° C	Pizza

HINWEIS:

Das Gerät ist vorgeheizt, wenn die Kontrollleuchte am Thermostat (7) ausgeht. Die Kontrollleuchte geht beim Betrieb periodisch an um anzuzeigen, dass die richtige Temperatur gehalten wird.

Benutzung des Gerätes

- Heizen Sie die Partypfanne ca. 5 Minuten vor, wenn die Kontrollleuchte erlischt ist die Pfanne betriebsbereit.

- Die Garzeit hängt von der Art des Kochgutes, der Menge und dem gewünschten Garzustand ab und ist nach eigenen Erfahrungen zu ermitteln.
- Benutzen Sie zum Wenden des Gargutes Holz- oder Teflonwerkzeug, um die Antihafschicht nicht zu beschädigen.
- Nach Beendigung des Kochvorgangs kann die Speise durch Zurückschalten auf MIN warmgehalten werden.

ACHTUNG:

- Die Partypfanne ist während der Benutzung heiß!
- Aus dem Deckel tritt heißer Dampf aus.

Nach dem Gebrauch

Möchten Sie den Betrieb beenden, stellen Sie zuerst den Temperaturregler auf OFF (Aus) und ziehen dann den Stecker aus der Steckdose. Entfernen Sie erst nach Abkühlung des Gerätes den Thermostat aus dem Gerät, da der Temperaturfühler nach dem Gebrauch noch sehr heiß ist.

Reinigung

WARNUNG:

- Ziehen Sie vor der Reinigung immer den Netzstecker und warten Sie, bis das Gerät abgekühlt ist.
- Das Gerät und die Netzanschlussleitung samt Thermostat auf keinen Fall zum Reinigen in Wasser tauchen. Es könnte zu einem elektrischen Schlag oder Brand führen.

ACHTUNG:

- Benutzen Sie keine Drahtbürste oder andere scheuernde Gegenstände.
- Benutzen Sie keine scharfen oder scheuernden Reinigungsmittel.

Pfanne

- Beseitigen Sie Speiserückstände noch im warmen Zustand mit einem feuchten Tuch oder einem Papiertuch. Bei hartnäckiger Verschmutzung die Pfanne mit etwas Wasser nochmals aufkochen.
- Die Pfanne mit einem weichen Schwamm und Seifenlauge abwaschen, mit klarem Wasser nachwischen und mit weichem Tuch gründlich abtrocknen. Nach dem Trocknen einen dünnen Film Speiseöl auf die Oberfläche auftragen.

Deckel

Den Deckel mit einem weichen Schwamm und ein wenig Spülmittel reinigen.

Thermostat

Reinigen Sie den Thermostat mit einem weichem Papiertuch oder einem trockenem, weichem Lappen.

Technische Daten

Modell:.....PP 2914
 Spannungsversorgung:..... 230 V~, 50 Hz
 Leistungsaufnahme: 1400 W
 Schutzklasse: I
 Nettogewicht: ca. 3,05 kg

Technische und gestalterische Änderungen im Zuge stetiger Produktentwicklungen vorbehalten.

Hinweis zur Richtlinienkonformität

Hiermit erklärt der Hersteller, dass sich das Gerät PP 2914 in Übereinstimmung mit den grundlegenden Anforderungen der europäischen Richtlinie für elektromagnetische Verträglichkeit (2004/108/EG) und der Niederspannungsrichtlinie (2006/95/EG) befindet.

Garantie

Garantiebedingungen

1. Gegenüber Verbrauchern gewähren wir bei privater Nutzung des Geräts eine Garantie von 24 Monaten ab Kaufdatum.
Ist das Gerät zur gewerblichen Nutzung geeignet, gewähren wir beim Kauf durch Unternehmer für das Gerät eine Garantie von 12 Monaten.
Die Garantiezeit für Verbraucher reduziert sich auf 12 Monate, sofern sie ein zur gewerblichen Nutzung geeignetes Gerät – auch teilweise – gewerblich nutzen.
2. Voraussetzung für unsere Garantieleistungen sind der Kauf des Geräts in Deutschland bei einem unserer Vertragshändler sowie die Übersendung einer Kopie des Kaufbelegs und dieses Garantiescheins an uns.
Befindet sich das Gerät zum Zeitpunkt des Garantiefalls im Ausland, muss es auf Kosten des Käufers uns zur Erbringung der Garantieleistungen zur Verfügung gestellt werden.
3. Mängel müssen innerhalb von 14 Tagen nach Erkennbarkeit uns gegenüber schriftlich angezeigt werden. Besteht der Garantieanspruch zu Recht, entscheiden wir, auf welche Art der Schaden/Mangel behoben werden soll, ob durch Reparatur oder durch Austausch eines gleichwertigen Geräts.
4. Garantieleistungen werden nicht für Mängel erbracht, die auf der Nichtbeachtung der Gebrauchsanweisung, unsachgemäßer Behandlung oder normaler Abnutzung des Geräts beruhen. Garantieansprüche sind ferner ausgeschlossen für leicht zerbrechliche Teile, wie zum Beispiel Glas oder Kunststoff. Schließlich sind Garantieansprüche ausgeschlossen, wenn nicht von uns autorisierte Stellen Arbeiten an dem Gerät vornehmen.
5. Durch Garantieleistungen wird die Garantiezeit nicht verlängert. Es besteht auch kein Anspruch auf neue Garantieleistungen. Diese Garantieerklärung ist eine freiwillige Leistung von uns als Hersteller des Geräts. Die gesetzlichen Gewährleistungsrechte (Nacherfüllung, Rücktritt, Schadensersatz und Minderung) werden durch diese Garantie nicht berührt.

Stand 06 2012

Garantieabwicklung

24 Stunden am Tag, 7 Tage in der Woche

Sollte Ihr Gerät innerhalb der Garantiezeit einen Mangel aufweisen, steht Ihnen die schnellste und komfortabelste Möglichkeit der Reklamationsanmeldung über unser SLI - Internet-Serviceportal zur Verfügung.

www.sli24.de

Bitte melden Sie direkt den Servicevorgang auf unserem Online Serviceportal www.sli24.de an. Sie erhalten wenige Sekunden nach Abschluss der Anmeldung ein kostenloses Versandticket per E-Mail übermittelt. Zusätzlich erhalten Sie weitere Informationen zur Abwicklung Ihrer Reklamation.

Mit Ihren persönlichen Zugangsdaten, die direkt nach Ihrer Anmeldung per E-Mail an Sie übermittelt werden, können Sie den Status Ihres Vorgangs auf unserem Serviceportal www.sli24.de online verfolgen.

Sie brauchen das kostenlose Versandticket nur noch auf die Verpackung Ihres gut verpackten Gerätes zu kleben und das Paket bei der nächsten Annahmestelle der Deutschen Post / DHL abzugeben. Der Versand erfolgt für Sie kostenlos an unser Servicecenter bzw. Servicepartner.

So einfach kann Service sein!

1. **Anmelden**
2. **Einpacken**
3. **Ab zur Post damit**

Fertig, so einfach geht es!

Bitte vergessen Sie nicht, dem Gerät eine Kopie Ihres Kaufbeleges (Kassenbon, Rechnung, Lieferschein) als Garantienachweis beizulegen, da wir sonst keine kostenlosen Garantieleistungen erbringen können.

Unser Serviceportal www.sli24.de bietet Ihnen weitere Leistungen an:

- Downloadbereich für Bedienungsanleitungen
- Downloadbereich für Firmwareupdates
- FAQ's, die Ihnen Problemlösungen anbieten
- Kontaktformular
- Zugang zu unseren Zubehör- und Ersatzteile-Webshops

Auch nach der Garantie sind wir für Sie da! – Kostengünstige Reparaturen zum Festpreis!

Bitte nehmen Sie in keinem Fall eine unfreie Einsendung Ihres Gerätes vor. Unfreie Lieferungen werden von uns nicht angenommen. Es entstehen Ihnen damit erhebliche Kosten.

Stand 06 2012



Entsorgung

Bedeutung des Symbols „Mülltonne“

Schonen Sie unsere Umwelt, Elektrogeräte gehören nicht in den Hausmüll.

Nutzen Sie die für die Entsorgung von Elektrogeräten vorgesehenen Sammelstellen und geben dort Ihre Elektrogeräte ab die Sie nicht mehr benutzen werden.

Sie helfen damit die potenziellen Auswirkungen, durch falsche Entsorgung, auf die Umwelt und die menschliche Gesundheit zu vermeiden.

Sie leisten damit Ihren Beitrag zur Wiederverwertung, zum Recycling und zu anderen Formen der Verwertung von Elektro- und Elektronik-Altgeräten.

Informationen, wo die Geräte zu entsorgen sind, erhalten Sie über Ihre Kommunen oder die Gemeindeverwaltungen.

Algemene veiligheidsinstructies

- Lees vóór de ingebruikname van dit apparaat de handleiding uiterst zorgvuldig door en bewaar deze goed, samen met het garantiebewijs, de kassabon en zo mogelijk de doos met de binnerverpakking.
- Gebruik het apparaat uitsluitend privé en uitsluitend voor de voorgeschreven toepassing. Dit apparaat is niet geschikt voor commercieel gebruik (tenzij het bedoeld is voor beperkt gebruik in de buitenlucht). Bescherm het tegen hitte, directe zonnestralen, vocht (i geen geval in vloeistoffen dompelen) en scherpe kanten. Gebruik het apparaat niet met vochtige handen. Bij vochtig of nat geworden apparaat onmiddellijk de stroomtoevoer onderbreken. Niet in het water grijpen.
- Schakel het apparaat uit en onderbreek altijd de stroomtoevoer (trek aan de stekker, nooit aan de kabel) wanneer u het apparaat niet gebruikt, hulpstukken aanbrengt, reinigt of wanneer storingen optreden.
- Laat het ingeschakelde apparaat niet zonder toezicht werken. Schakel het apparaat altijd uit of trek de stekker uit de contactdoos (trek aan de stekker, niet aan de kabel) voordat u de werkplek verlaat.
- Bescherm kinderen tegen gevaren en zorg ervoor dat kabels nooit los omlaag hangen en dat het apparaat buiten het bereik van kinderen blijft.
- Controleer regelmatig of het apparaat beschadigingen vertoont. Een beschadigd apparaat mag niet in gebruik worden genomen.
- Repareer het apparaat nooit zelf, maar breng het naar een geautoriseerde vakman. Voorkom gevaren en laat een defecte kabel altijd alleen door de fabrikant, onze technische dienst of een eender gekwalificeerde persoon vervangen door een soortgelijke kabel.
- Gebruik alleen originele reserveonderdelen.
- Neem de onderstaande "Speciale veiligheidsinstructies" in acht.

Speciale veiligheidsinstructies voor dit apparaat

- Plaats u het apparaat op een vlakke, hittebestendige ondergrond. Gebruik bij gevoelige oppervlakken a.u.b. een hittebestendige plaat als onderlegger.
- Gebruik alléén de bijgeleverde thermostaat (7).
Gebruik in géén geval een regelaar van andere fabrikanten!
- Waarborg vóór het plaatsen of verwijderen van de thermostaat (7) dat de schaal van de temperatuurregelaar (11) op OFF / Uit staat. In het andere geval bestaat gevaar voor uitval of oververhitting.
- Waarborg bij aansluiten van de thermostaat (7) dat deze correct is geplaatst. De regelaar (11) wijst naar boven. Trek bij het verwijderen van de thermostaat niet aan de kabel, maar aan de stekker. Oefen bij het aansluiten of verwijderen geen overmatige kracht uit en buig de thermostaat niet.

- Houd de temperatuursensor (8) en de pennen van de fitting schoon.
- **Opgelet! Gevaar voor brand!**
Houdt u voldoende veiligheidsafstand ten opzichte van licht ontvlambare voorwerpen zoals meubels, gordijnen enz. (30cm). Olie en vet kunnen bij oververhitting in brand raken.
- Let op dat de netkabel niet met de hete onderdelen van het apparaat in contact komt. Raak géén hete onderdelen van het apparaat aan, maar gebruik alléén de knoppen en handvaten.
- Giet nooit water in het hete vet.
- Laat u het apparaat afkoelen voordat u het opbergt.
- Laat om veiligheidsredenen geen verpakkingsdelen (plasticzak, doos, piepschuim, enz.) binnen het bereik van uw kinderen liggen.

Overzicht van de bedieningselementen

- | | |
|---|--|
| 1 Glazen deksel met geïsoleerd kunststofhandvat | 7 Thermostaat |
| 2 Contacten thermostaat | 8 Temperatuursensor - meet de temperatuur van de plaat |
| 3 Contactdoos thermostaat | 9 Netkabel |
| 4 Ommanteling | 10 Netstekker |
| 5 Handvat | 11 Thermostaatregelaar |
| 6 Verwarmingsplaat | |

Vóór het eerste gebruik

- Verwijder de verpakking.
- Wij adviseren u, het deksel en de pan te reinigen zoals onder „Reiniging” beschreven.
- Vet de antikleeflaag iets in met spijsoolie.

Ingebruikname

- Plaats het apparaat op een hittebestendige ondergrond.
- Waarborg dat de temperatuurregelaar (11) op OFF (uit) staat en steek hem in de contactdoos (3) van de thermostaat.
Wanneer de thermostaat (7) niet correct is aangebracht, kan een abnormale verhitting het gevolg hiervan zijn. Dit kan leiden tot beschadigingen en/of tot een ongeval. Waarborg dat de thermostaat correct is aangesloten.
- Sluit het apparaat aan op een volgens de voorschriften geïnstalleerde contactdoos.
- Al naar gelang de toepassing stelt u de temperatuurregelaar (11) in:

		
Instelling	Temperatuur in °C ca.	Gebruik
MIN-1		Warmhouden
2	nad 100°C	Te braden producten, hamburgers

		
Instelling	Temperatuur in °C ca.	Gebruik
3-4	150° - 200 °	pannenkoeken, uitsmijters, ham, spek
5	240° C	pizza

- Het apparaat is op temperatuur zodra het controlelampje aan de thermostaat (7) dooft. Het controlelampje dooft tijdens het bedrijf van tijd tot tijd om aan te geven dat de pan op temperatuur wordt gehouden.

Bediening van het apparaat

- Verwarm de partypan gedurende ca. 5 minuten voor - zodra het controlelampje dooft, is de pan op temperatuur.
- De gaartijd hangt af van het te braden product, de hoeveelheid en de gewenste gaartoestand en moet dus worden berekend volgens de eigen ervaringen.
- Gebruik voor het omdraaien van het te garen product hout of teflonproducten, zodat de antikleeflaag niet beschadigd wordt.
- Na afloop van het kookproces kan de maaltijd door terugschakelen naar MIN warm worden gehouden.

OPGELET: de partypan is heet tijdens het gebruik!
Via het deksel komt hete stoom vrij.

Na gebruik

Om het apparaat uit te schakelen, zet u de temperatuurregelaar op OFF (uit) en trekt u de netstekker uit de contactdoos. Verwijder de thermostaat pas nadat het apparaat is afgekoeld omdat de temperatuursensor na gebruik nog zeer heet is.

Reiniging

- Trekt u vóór het reinigen altijd eerst de stekker uit de contactdoos en wacht u tot het apparaat is afgekoeld.
- Gebruik géén draadborstel of andere schurende voorwerpen.
- Gebruik geen scherpe of schurende reinigingsmiddelen.
- Dompel het apparaat voor de reiniging niet onder water.

Pan

- Verwijder de spijsresten nog in warme toestand met een vochtige doek of met keukenpapier. Breng bij hardnekkige verontreinigingen nogmaals een beetje water in de pan aan de kook.
- Reinig de pan met een zachte spons en een zeepsopje, spoel vervolgens na met schoon water en droog de pan zorgvuldig af met een zachte doek. Breng na het drogen een dunne laag spijssolie aan op het oppervlak.

Deksel

Reinig het deksel met een zachte spons en een beetje afwasmiddel.

Thermostaat

- Reinig de thermostaat met zacht keukenpapier of een droge, zachte doek. Reinig de regelaar nooit vochtig. Dit zou tot een elektrische schok of brand kunnen leiden.
- Dompel de kabel en de stekker nooit onder water!

Technische Specificaties

Model: PP 2914
 Spanningstoevoer: 230 V~, 50 Hz
 Opgenomen vermogen: 1400 W
 Beschermingsklasse: I
 Nettogewicht: ong. 3,05 kg

Het recht om technische en ontwerpaanpassingen te maken in de loop van voortdurende productontwikkeling blijft voorbehouden.

Dit apparaat is gekeurd conform de op dit moment van toepassing zijnde CE-richtlijnen zoals bijvoorbeeld elektromagnetische compatibiliteit en laagspanningsvoorschriften en is geconstrueerd volgens de nieuwste veiligheidstechnische voorschriften.



Verwijdering

Betekenis van het "vuilnisbak"-symbool

Houd rekening met het milieu, gooi elektrische apparaten niet weg bij het huishoudafval.

Breng overbodige of defecte elektrische apparaten naar gemeentelijke inzamelpunten.

Help potentiële milieu- en gezondheidsgevaars door onverantwoordelijk wegwerpen te voorkomen.

Draag bij aan hergebruik en ander opnieuw gebruik van oude elektrische en elektronische apparaten.

Uw gemeente kan u informatie geven over inzamelingspunten.

Conseils généraux de sécurité

- Lisez attentivement ce mode d'emploi avant de mettre l'appareil en marche pour la première fois. Conservez le mode d'emploi ainsi que le bon de garantie, votre ticket de caisse et si possible, le carton avec l'emballage se trouvant à l'intérieur.
- N'utilisez cet appareil que pour un usage privé et pour les tâches auxquelles il est destiné. Cet appareil n'est pas prévu pour une utilisation professionnelle. Ne l'utilisez pas en plein air (sauf s'il est indiqué que vous pouvez le faire). Protégez-le de la chaleur, des rayons directs du soleil, de l'humidité (ne le plongez en aucun cas dans l'eau) et des objets tranchants. N'utilisez pas cet appareil avec des mains humides. S'il arrive que de l'humidité ou de l'eau atteignent l'appareil, débranchez aussitôt le câble d'alimentation. Ne touchez pas les parties mouillées.
- Arrêtez l'appareil et débranchez toujours le câble d'alimentation de la prise de courant (tirez sur la fiche, pas sur le câble) si vous n'utilisez pas l'appareil, si vous installez les accessoires, pour le nettoyage ou en cas de panne.
- Ne laissez jamais fonctionner l'appareil sans surveillance. Arrêtez toujours l'appareil ou débranchez le câble d'alimentation (en tirant sur la fiche et non pas sur le câble) si vous devez vous absenter.
- Pour protéger les enfants des risques engendrés par les appareils électriques, veillez à ce que le câble ne pende pas de l'appareil et que l'appareil ne soit pas à portée des enfants.
- Contrôlez régulièrement l'appareil et le câble. Ne mettez pas l'appareil en marche s'il est endommagé.
- Ne réparez pas l'appareil vous-même. Contactez plutôt un technicien qualifié. Pour éviter toute mise en danger, ne faites remplacer le câble défectueux que par un câble équivalent et que par le fabricant, notre service après-vente ou toute personne de qualification similaire.
- N'utilisez que les accessoires d'origine.
- Respectez les „conseils de sécurité spécifiques à cet appareil” ci-dessous ...

Conseils de sécurité spécifiques à cet appareil

- Placez l'appareil sur une surface plane résistant à la chaleur. Il est recommandé de placer une plaque résistant à la chaleur sous l'appareil sur les surfaces fragiles.
- N'utilisez que le thermostat (7) livré avec l'appareil.
N'utilisez en aucun cas un thermostat autre!
- Avant d'utiliser ou de retirer le thermostat (7), assurez-vous que la graduation du variateur de température (11) se trouve sur OFF/Arrêt. L'appareil risque sinon de tomber en panne ou de surchauffer.

- Lorsque vous placez le thermostat (7), assurez-vous qu'il est bien installé. Le variateur de température (11) est orienté vers le haut. Lorsque vous retirez le thermostat, ne tirez pas sur le câble, mais saisissez plutôt le thermostat par la prise. N'essayez jamais d'installer ou de retirer le thermostat en utilisant de la force.
- Veillez à maintenir le capteur de température (8) propre.
- **Attention risque d'incendie !**
Prévoyez un espace de sécurité suffisant, à l'écart des objets facilement inflammables tels que les meubles, les rideaux, etc. (30cm) Les préparations à base d'huile et de graisse peuvent brûler en cas de surchauffe.
- Veillez à ce que le câble d'alimentation n'entre pas en contact avec les parties chaudes de l'appareil. Ne touchez en aucun cas les parties chaudes de l'appareil, utilisez plutôt les boutons et les poignées.
- Ne versez jamais d'eau dans la graisse chaude.
- Laissez l'appareil refroidir avant de le ranger.
- Par mesure de sécurité vis-à-vis des enfants, ne laissez pas les emballages (sac en plastique, carton, polystyrène) à leur portée.

Liste des différents éléments de commande

1	Couvercle en verre avec poignée en caoutchouc résistant à la chaleur	7	Thermostat
2	Contacts thermostat	8	Capteur de température – mesure la température de la plaque
3	Prise thermostat	9	Câble d'alimentation
4	Parois d'habillage	10	Connecteur d'alimentation
5	Poignée	11	Variateur de température
6	Plaque chauffante		

Avant la première utilisation

- Retirez l'emballage.
- Il est conseillé de laver le couvercle et la poêle comme décrit dans "Entretien".
- Imprégnez légèrement la surface anti-adhérente d'huile alimentaire.

Mise en service

- Posez l'appareil sur une surface résistant à la chaleur.
- Assurez-vous que le variateur de température (11) se trouve sur OFF (Arrêt) puis introduisez-le dans la prise (3) du thermostat. Si le thermostat (7) n'est pas correctement installé, l'appareil risque de surchauffer, avec pour conséquences des dégâts matériels ou pannes. Veillez à ce que le thermostat soit correctement installé.
- Branchez l'appareil à une prise de courant en bon état de fonctionnement de.

- Réglez la température (11) selon l'utilisation désirée:

		
Réglage	Température en °C env.	Utilisation
MIN-1		Garder chaud
2	au-dessus de 100° C	Aliment à frire, hamburger
3-4	150° - 200 °	Crêpes, Oeufs brouillés, jambon, lard
5	240° C	Pizza

- L'appareil est chaud lorsque le témoin lumineux du thermostat (7) s'éteint. Le témoin lumineux s'allume régulièrement pendant le fonctionnement pour indiquer que la température réglée est maintenue.

Utilisation de l'appareil

- Préchauffez l'appareil pendant env. 5 minutes. L'appareil est prêt à être utilisé lorsque le témoin lumineux s'éteint.
- Le temps de cuisson dépend du type d'aliment, de la quantité et de la cuisson désirée et doit être défini individuellement.
- Pour mélanger les aliments, utilisez des ustensiles en bois ou téflon pour ne pas endommager le revêtement anti-adhérent.
- A la fin de la cuisson, vous pouvez conserver les aliments au chaud en tournant le variateur de température sur MIN.

ATTENTION: l'appareil devient en cours d'utilisation très chaud !
De la vapeur brûlante s'échappe du couvercle.

Après utilisation

Si vous souhaitez arrêter l'appareil, tournez d'abord le variateur de température sur OFF (Arrêt) puis débranchez le câble d'alimentation. Ne retirez le thermostat de l'appareil qu'après refroidissement de l'appareil, car le capteur est encore très chaud après la fin de l'utilisation.

Entretien

- Débranchez toujours l'appareil avant de le nettoyer. Laissez-le également refroidir.
- N'utilisez jamais de brosse métallique ni d'ustensile abrasif.
- N'utilisez jamais de détergent abrasif.
- Ne plongez jamais l'appareil dans l'eau pour le laver.

Poêle

- Retirez les dépôts d'aliment pendant que l'appareil est encore chaud à l'aide d'un torchon humide ou d'une feuille d'essuie-tout. En cas de salissure plus récalcitrante, chauffez de l'eau dans l'appareil.

- Lavez la poêle avec une éponge souple et de l'eau savonneuse, rincez à l'eau claire puis séchez correctement à l'aide d'un torchon doux. Lorsque l'appareil est sec, imprégnez-le de quelques gouttes d'huile alimentaire.

Couvercle

Lavez le couvercle à l'aide d'une éponge souple et d'eau savonneuse.

Thermostat

- Lavez le thermostat à l'aide d'un essuie-tout ou d'un torchon doux et sec. Ne lavez jamais le thermostat avec de l'eau.
- Vous risquez de provoquer un court-circuit ou un incendie. Ne plongez jamais le câble dans l'eau !

Données techniques

Modèle : PP 2914
Alimentation : 230 V~, 50 Hz
Consommation : 1400 W
Classe de protection : I
Poids net : 3,05 kg environ

Nous nous réservons le droit d'apporter des modifications techniques ainsi que des modifications de conception dans le cadre du développement continu de nos produits.

Cet appareil a été contrôlé d'après toutes les directives européennes actuelles applicables, comme par exemple concernant la compatibilité électromagnétique et la basse tension. Cet appareil a été fabriqué en respect des réglementations techniques de sécurité les plus récentes.



Élimination

Signification du symbole de "Poubelle à roulettes"

Prendre soin de l'environnement, ne pas jeter des appareils électriques avec les ordures ménagères.

Porter les appareils électriques obsolètes ou défectueux dans les centres de récupération municipaux.

Aider à éviter les impacts potentiels sur l'environnement et la santé en luttant contre les déchets sauvages.

Vous contribuerez ainsi au recyclage et autres formes de réutilisation des appareils électriques usagés.

Votre municipalité vous fournira les informations nécessaires sur les centres de collecte.

Indicaciones generales de seguridad

- Antes de la puesta en servicio de este aparato lea detenidamente el manual de instrucciones y guarde este bien incluido la garantía, el recibo de pago y si es posible también el cartón de embalaje con el embalaje interior.
- Solamente utilice el aparato para el uso privado y para el fin previsto. Este aparato no está destinado para el uso profesional. No lo utilice al aire libre (en excepto que esté destinado para el uso limitado al aire libre). No lo exponga al calor, a la entrada directa de rayos de sol, a la humedad (en ningún caso sumerja el aparato en agua) y a los cantos agudos. No utilice el aparato con las manos húmedas. En caso de que el aparato esté húmedo o mojado retire de momento la clavija de la caja de enchufe. No tocar el agua.
- Desconecte el aparato y siempre retire la clavija de la caja de enchufe (tire de la clavija no del cable), cuando no quiera utilizar el aparato, montar piezas o en caso de limpieza o defectos.
- **No utilice el aparato sin vigilancia.** En caso de que tenga que dejar su lugar de trabajo, desconecte siempre el aparato o retire la clavija de la caja de enchufe (por favor tire de la clavija y no del cable).
- Para evitar que los niños se hagan daños eléctricos, siempre tenga atención, que el cable no cuelgue hacia abajo y que los niños no tengan acceso al aparato.
- Controle regularmente si el aparato o el cable tiene defectos. No ponga en servicio un aparato defecto.
- No repare el aparato por su cuenta, sino vaya a un establecimiento autorizado. Para evitar peligros, deje sustituir un cable defecto por uno de la misma calidad solamente por el fabricante, nuestro servicio al cliente o una similar persona cualificada.
- Solamente utilice accesorios originales.
- Por favor tenga atención a las "Indicaciones especiales de seguridad..." indicadas a continuación.

Indicaciones especiales de seguridad para este equipo

- Colocar el equipo sobre una superficie plana y resistente al calor. En superficies sensibles se ruega colocar una placa resistente al calor por debajo.
- Solamente se puede utilizar el termostato (7) suministrado. **¡En ningún caso utilice un regulador ajeno!**
- Antes de colocar o retirar el termostato (7), asegúrese que la escala del regulador de temperatura (11) esté en la posición OFF / desconectado. En caso contrario se podría producir una interrupción o un sobrecalentamiento.
- Al meter el termostato (7) asegúrese, que esté bien encajado. El regulador (11) indica hacia arriba. Al retirarlo no tire del cable, sino coja el termostato por la clavija. Al introducir o retirar no ejerza mucha fuerza o tuerza el termostato.
- Mantenga limpio el sensor de temperatura (8) y las patillas del soporte.

¡Atención peligro de incendio!

- Mantenga suficiente distancia de seguridad contra objetos fácilmente inflamables como muebles, cortinas, etc.. (30cm)
- Preparaciones en aceite o en grasa pueden quemarse.
- Tenga atención que el cable de red no entre en contacto con las piezas calientes del aparato. No toque las piezas calientes del aparato, sino utilice sólo las empuñaduras y los botones.
- Nunca eche agua en la grasa caliente.
- Dejar enfriar el equipo antes de guardarlo.
- Para la seguridad de sus niños no deje material de embalaje (Bolsas de plástico, cartón, poliestireno etc.) a su alcance.

Indicación de los elementos de manejo

1 Tapadera de vidrio con agaradera de plástico aislante al calor	7 Termostato
2 Contactos termostato	8 Sensor de temperatura
3 Caja de enchufe termostato	Mide la temperatura de la placa
4 Carcasa	9 Cable de red
5 Empuñadura	10 Clavija de red
6 Placa de calefacción	11 Regulador de termostato

Antes del primer uso

- Retire el embalaje.
- Recomendamos limpiar la tapadera y la sartén como indicado bajo "Limpieza".
- Unte sobre la superficie anti-adherente un poco de aceite de mesa.

Puesta en operación

- Coloque el aparato sobre una superficie que sea resistente al calor.
- Asegúrese que el regulador de temperatura (11) esté en la posición OFF (desconectado) e introduzca éste en la caja de enchufe del termostato. Si no se ha introducido bien el termostato (7), puede originarse un calentamiento anormal. Daños o un accidente podrían ser la consecuencia. Por ello, asegúrese que el termostato esté bien introducido.
- Conecte el aparato a una caja de enchufe con toma tierra, e instalada por la norma.
- Encender el regulador de temperatura (11) según el uso deseado:

		
Ajuste	Temperatura en °C aprox.	Aplicación
MIN-1		Mantener caliente
2	Más de 100°C	Alimentos para asar, hamburguesas

		
Ajuste	Temperatura en °C aprox.	Aplicación
3-4	150° - 200 °	Crepe, huevos revueltos, jamón, tocino
5	240° C	Pizza

- El aparato está precalentado cuando se apaga la lámpara de control del termostato (7). La lámpara de control se enciende periódicamente para mostrar que se está manteniendo la temperatura correcta.

Uso del equipo

- Precaliente unos 5 minutos la sartén especial para fiestas, cuando se apague la lámpara de control estará la sartén lista para el funcionamiento.
- El tiempo de cocción depende del tipo de alimento, de la cantidad y del estado de cocción deseado y se debe calcular por propia experiencia.
- Para dar vuelta a la comida utilice utensilios de madera o de teflón, para no dañar la capa anti-adherente.
- Después de finalizar el proceso de cocción, la comida se puede mantener caliente ajustando la posición MIN.

CUIDADO: ¡La sartén especial para fiestas está caliente durante la utilización! Sale vapor caliente de la tapadera.

Después del uso

Si desea finalizar el funcionamiento, ajuste primero el regulador de temperatura a la posición OFF (desconectado) y retire la clavija de la caja de enchufe. Primero se debe haber enfriado el aparato para poder retirar el termostato, ya que el sensor de temperatura está muy caliente al finalizar el uso.

Limpieza

- Desconectar antes de cada limpieza el enchufe y espere siempre que el equipo se haya enfriado.
- No utilice ningún cepillo metálico u otros objetos que rayen el aparato.
- No utilice detergentes agresivos o que rayen.
- Para su limpieza, en ningún caso sumerja el aparato bajo agua.

Sartén

- Retire los restos de comida todavía en estado caliente de la sartén. Haga uso de un paño húmedo o de un trozo de papel. En caso de tener restos resistentes debe verter agua en la sartén y dejar hervir el agua en la sartén.

- Lave la sartén con una esponja suave y con un poco de jabón, enjuáguela con agua clara y séquela bien con un paño suave. Después de haberla secado, unte una capa fina de aceite de mesa.

Tapadera

Limpie la tapadera con una esponja suave y con un poco de jabón.

Termostato

- Limpie el termostato con un paño de papel suave o con un paño seco y suave. Nunca limpie el regulador con algo húmedo. Podría originarse un cortocircuito o un incendio.
- ¡Nunca sumerja el juego de cables bajo agua!

Datos técnicos

Modelo: PP 2914
 Suministro de tensión: 230 V~, 50 Hz
 Consumo de energía: 1400 W
 Clase de protección: I
 Peso neto: aprox. 3,05 kg

El derecho de realizar modificaciones técnicas y de diseño en el curso del desarrollo continuo del producto está reservado.

Este aparato se ha examinado según las normativas actuales y vigentes de la Comunidad Europea, como p.ej. compatibilidad electromagnética y directiva de baja tensión y se ha construido según las más nuevas especificaciones en razón de la seguridad.



Eliminación

Significado del símbolo "Cubo de basura"

Proteja nuestro medio ambiente, aparatos eléctricos no forman parte de la basura doméstica.

Haga uso de los centros de recogida previstos para la eliminación de aparatos eléctricos y entregue allí sus aparatos eléctricos que no vaya a utilizar más.

Ayudará en evitar las potenciales consecuencias, a causa de una errónea eliminación de desechos, para el medio ambiente y la salud humana.

Con ello, contribuirá a la recuperación, al reciclado y a otras formas de reutilización de los aparatos viejos eléctricos y electrónicos.

La información cómo se debe eliminar los aparatos, se obtiene en su ayuntamiento o su administración municipal.

Instruções gerais de segurança

- Antes de pôr este aparelho a funcionar, leia muito atentamente as instruções de emprego e guarde-as muito bem, juntamente com o talão de garantia, o talão de compra e, tanto quanto possível, a embalagem com os elementos interiores.
- Utilize o aparelho exclusivamente para fins privados e para a finalidade para a qual o mesmo foi concebido. Este aparelho não se destina a fins comerciais. Não o utilize ao ar livre (a não ser que o mesmo possa ser usado ao ar livre sob determinadas condições). Mantenha-o protegido do calor, de irradiação solar directa, da humidade (não o imergir de forma alguma em quaisquer líquidos) e de arestas aguçadas. Não utilize o aparelho com as mãos molhadas. No caso de o aparelho ficar húmido ou molhado, retire imediatamente a ficha da tomada. Não tocar na água.
- Sempre que não utilizar o aparelho, ou desejar montar acessórios, ou queira limpá-lo, ou ainda em caso de avarias, deverá desligá-lo e retirar a ficha da tomada (puxe pela ficha e não pelo fio).
- O aparelho **não** deverá funcionar sem vigilância. No caso de ter de se ausentar do local onde o aparelho estiver a funcionar, desligue-o sempre ou retire a ficha da tomada (puxe pela ficha e não pelo fio).
- Para proteger as crianças dos perigos relacionados com aparelhos eléctricos, nunca deixe os fios pendurados e atente em que as crianças não possam chegar a tais aparelhos.
- Verifique regularmente se o aparelho ou o fio têm alguns danos. Nunca ponha a funcionar um aparelho com quaisquer danos.
- Não tente reparar o aparelho, dirija-se a um técnico da especialidade, devidamente autorizado. Para evitar quaisquer perigos, é favor substituir um fio danificado por um fio da mesma qualidade. Tal deverá ser efectuado pelo fabricante, pelos nossos serviços de assistência ou por outra pessoa com as mesmas qualificações.
- Utilize apenas acessórios de origem.
- É favor observar as seguintes „Instruções especiais de segurança...”.

Instruções especiais de segurança para este aparelho

- Colocar o aparelho sobre uma superfície plana e resistente ao calor. No caso de superfícies sensíveis, coloque uma placa à prova do calor por baixo do aparelho.
- Só deverá ser utilizado o termostato (7) fornecido.
- **Não usar, de forma alguma, outro termostato.**
- Antes de colocar ou remover o termostato (7), certifique-se de que a escala do regulador da temperatura (11) se encontra em OFF / desligado. De contrário, o aparelho poderá não funcionar ou poderá ser provocado aquecimento excessivo.

- Depois de introduzir o termostato (7) no aparelho, verifique se o mesmo está correctamente montado. O regulador (11) ficará apontado para cima. Quando remover o termostato, não puxe pelo fio, mas sim pela ficha. Quando se introduzir ou retirar o termostato, não empregar demasiada força, nem vergar o mesmo.
- O sensor da temperatura (8) e os pernos deverão estar sempre limpos.
- **Cuidado! Perigo de incêndio!**
Manter distância suficiente de objectos facilmente inflamáveis como móveis, cortinados, etc. (30cm). No caso de aquecimento demasiado, o óleo ou a gordura que se encontra na frigideira poderão incendiar-se.
- Tome cuidado para que o fio não toque nas partes quentes do aparelho. Não toque nas partes quentes do aparelho, utilize somente os botões e asas.
- Não deite nunca água em gordura quente.
- Deixar arrefecer o aparelho antes de o guardar.
- Para a segurança dos seus filhos, não deixe partes da embalagem (sacos plásticos, papelão, esferovite, etc.) ao alcance dos mesmos.

Descrição dos elementos

1 Tampa de vidro com pega de plástico isolada	7 Termostato
2 Contactos do termostato	8 Sensor da temperatura - mede a temperatura da placa
3 Tomada do termostato	9 Fio
4 Caixa	10 Ficha
5 Cabo	11 Regulador do termostato
6 Placa de aquecimento	

Antes da primeira utilização

- Remova a embalagem.
- Recomenda-se a limpeza da tampa e da frigideira, da forma indicada na rubrica “Limpeza”.
- Unte ligeiramente o revestimento da frigideira com óleo vegetal.

Primeira utilização

- Coloque o aparelho sobre uma superfície resistente ao calor.
- Certifique-se de que o regulador da temperatura (11) se encontra na posição OFF (desligado) e introduza-o na tomada (3) do termostato. Se o termostato não tiver sido introduzido de forma correcta, poderá ocorrer um aquecimento anormal. Tal poderá acarretar danos ou mesmo um acidente. Assim, certifique-se de que o termostato foi correctamente introduzido.
- Ligue o aparelho a uma tomada com protecção de contactos convenientemente instalada.

- Ligar o regulador de temperatura (11), conforme a utilização pretendida para:

		
Regulação	Temperatura aprox. em °C	Utilização
MIN-1		Manter quente
2	superior a 100°C	Alimentos fritos, hamburgers
3-4	150° - 200 °	Panquecas, ovos mexidos, presunto, toucinho entremeado
5	240° C	Pizza

- O aparelho estará aquecido logo que se apagar a lâmpada de controle do termostato (7). Durante o funcionamento, esta lâmpada acender-se-á periodicamente para demonstrar que se mantém a temperatura correcta.

Utilização do aparelho

- Aqueça previamente a frigideira durante aprox. 5 minutos. Logo que a lâmpada de controle se apagar, a frigideira estará pronta a funcionar.
- O tempo de cozedura depende dos alimentos, da sua quantidade e da forma que deverá ter o prato cozinhado. Através de experiência própria, determinar-se-á o tempo necessário para cada prato.
- Utilize colheres de pau ou instrumentos próprios para o revestimento "Teflon", a fim de o mesmo não ser danificado.
- Logo que o prato esteja pronto, poderá regular-se o aparelho para o MIN. Assim os alimentos permanecerão quentes.

CUIDADO: Durante o funcionamento, a frigideira estará muito quente. Da tampa sairá vapor quente.

Após a utilização

Se desejar desligar o aparelho, coloque em primeiro lugar o regulador da temperatura em OFF (desligado) e retire a ficha da tomada. Remova o termostato do aparelho só depois de o mesmo ter arrefecido, pois o sensor da temperatura ficará ainda muito quente após a utilização do aparelho.

Limpeza

- Antes de proceder à limpeza do aparelho, retirar sempre a ficha da tomada e esperar até que arrefeça.
- Não utilize escovas de arame, nem outros objectos semelhantes.
- Não use detergentes corrosivos nem abrasivos.
- Não imergir, de forma alguma, o aparelho em água para o lavar.

Frigideira

- Remova os restos da comida enquanto a frigideira estiver quente, usando um pano húmido ou papel de cozinha. No caso de sujidade difícil de remover, deite água na frigideira e deixe levantar fervera.
- Lavar a frigideira com uma esponja macia e detergente para a louça, passar por água e secar bem com um pano macio. Logo que a mesma esteja bem seca, untá-la com um pouco de óleo vegetal.

Tampa

Lavar a tampa com uma esponja macia e um pouco de detergente.

Termostato

- Limpe o termostato com papel de cozinha ou um pano seco e macio. Não limpe o regulador com panos ou papel húmidos. Tal poderá ocasionar choques ou incêndios.
- Não imergir nunca o fio em água.

Dados técnicos

Modelo: PP 2914
 Alimentação da corrente: 230 V~, 50 Hz
 Consumo de energia: 1400 W
 Categoria de protecção: I
 Peso líquido: ca. 3,05 kg

Reservado o direito de efectuar modificações técnicas e de concepção no decurso do desenvolvimento contínuo do produto.

Este aparelho foi testado nos termos de todas atuais diretivas da CEE relevantes, tais como as diretivas sobre compatibilidade eletromagnética e baixa tensão, e fabricado de acordo com as mais recentes prescrições de segurança.

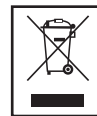

Eliminação

Significado do símbolo "contentor do lixo"

Proteja o ambiente: não elimine o equipamento elétrico em conjunto com o lixo doméstico.

Devolva todo o equipamento elétrico que já não irá utilizar aos pontos de recolha destinados à eliminação dos mesmos.

Desta forma, contribuirá para evitar os potenciais efeitos perigosos que uma eliminação incorreta de objetos usados terá, tanto no que diz respeito ao ambiente, como à saúde humana.

Tal irá contribuir para a reciclagem e para outras formas de reutilização de equipamentos elétricos e eletrónicos.

Junto das autoridades locais, poderá obter informações relativas aos locais onde o equipamento pode ser eliminado.

Norme di sicurezza generali

- Prima di mettere in funzione questo apparecchio, leggere molto attentamente le istruzioni per l'uso e conservarle con cura unitamente al certificato di garanzia, allo scontrino e, se possibile, alla scatola di cartone con la confezione interna.
- Utilizzare l'apparecchio esclusivamente per scopi privati e conformemente al tipo di applicazione previsto. Questo prodotto non è stato concepito ai fini di un impiego in ambito industriale. Non utilizzarlo all'aperto (a meno che non sia contemplato un particolare tipo di uso all'aperto nel rispetto di specifiche condizioni). Proteggerlo dal calore, nonché dall'esposizione diretta ai raggi solari e dall'umidità (non immergerlo mai in sostanze liquide) e tenerlo a distanza da oggetti con spigoli affilati. Non utilizzare l'apparecchio con le mani umide. Nel caso in cui si bagni o si inumidisca l'apparecchio, staccare immediatamente la spina. Evitare il contatto con l'acqua.
- Disattivare l'apparecchio e staccare sempre la spina dalla relativa presa (si raccomanda di afferrare il connettore e non il cavo quando si effettua questa operazione) allorché non si utilizza l'apparecchio, quando si applicano degli accessori oppure nel caso in cui lo si debba pulire o si siano manifestate anomalie.
- Non mettere in funzione l'apparecchio senza sorveglianza. Se si dovesse assentarsi dal posto di lavoro, spegnere e disconnettere sempre l'apparecchio, (prendendo in mano la spina, non tirando il cavo).
- Allo scopo di proteggere i bambini contro i pericoli che possono derivare dagli apparecchi elettrici, accertarsi che non vi siano cavi pendenti e che i bambini non possano accedere in alcun modo all'apparecchio stesso.
- Controllare periodicamente l'apparecchio per verificare che non vi siano danni. Non mettere in funzione l'apparecchio nel caso in cui sia guasto.
- Non tentare di riparare l'apparecchio, bensì rivolgersi a un tecnico autorizzato. Al fine di evitare l'insorgere di situazioni di pericolo, si raccomanda di contattare il costruttore, il nostro servizio di assistenza tecnica o un tecnico ugualmente qualificato per la sostituzione del cavo di alimentazione difettoso con un cavo equivalente.
- Utilizzare esclusivamente accessori originali.
- Rispettare le seguenti "Speciali norme di sicurezza...".

Speciali norme di sicurezza relative a questo apparecchio

- Posizionare l'apparecchio su una superficie piana e resistente al calore. Nel caso di superfici delicate mettere sotto la padella una piastra resistente al calore.
 - Si può usare solo il termostato accluso (7).
- Non usare assolutamente altri termostati!**
- Prima di inserire o togliere il termostato (7), accertarsi che la scala del regolatore di temperatura (11) sia su OFF. Altrimenti possono esserci guasti o surriscaldamento.

- Nell'inserimento del termostato (7) accertarsi che sia alloggiato correttamente. Il regolatore (11) deve essere rivolto verso l'alto. Quando lo si toglie non tirare il cavo, ma afferrare la spina del termostato. Inserendolo o togliendolo non usare troppo forza né piegarlo.
- Tenere sempre puliti il sensore termometrico (8) e i perni della sede.
- **Attenzione, pericolo di incendio!**
Tenere l'apparecchio a una distanza sufficiente dagli oggetti facilmente infiammabili, quali per esempio i mobili, le tende, ecc. (30 cm) Nel caso di surriscaldamento olio e grasso possono bruciarsi.
- Fare attenzione che il cavo di allacciamento alla rete elettrica non entri in contatto con parti calde dell'apparecchio. Non toccare le parti calde dell'apparecchio bensì usare solo tasti e impugnature.
- Non versare mai acqua fredda sul grasso caldo.
- Lasciare raffreddare l'apparecchio prima di riportarlo dopo l'uso.
- Per sicurezza tenere l'imballaggio (sacchetto di plastica, scatola, polistirolo, ecc.) fuori dalla portata dei bambini.

Elementi di comando

1 Coperchio con pomello di plastica termoisolante	7 Termostato
2 Contatti termostato	8 Sensore termometrico - misura la temperatura della piastra
3 Spina termostato	9 Cavo di allacciamento
4 Custodia	10 Spina
5 Impugnatura	11 Regolatore di temperatura
6 Piastra elettrica	

Avanti la prima messa in funzione

- Togliere l'imballaggio.
- Consigliamo di pulire il coperchio e la padella come descritto in "Pulizia".
- Ungere leggermente la superficie antiaderente con olio alimentare.

Messa in esercizio

- Posizionare l'apparecchio su una superficie di appoggio resistente al calore.
- Accertarsi che il regolatore di temperatura (11) sia su OFF e inserirlo nella presa (3) del termostato. Se il termostato (7) non è correttamente inserito, può esserci un riscaldamento anomalo, con conseguenti all'apparecchio o incidenti. Accertarsi quindi che il termostato sia correttamente inserito.
- Collegare l'apparecchio ad una presa con contatto di terra regolarmente installata.

- Regolare il termostato (11) in funzione delle specifiche esigenze:

Impostazione	Temperatura in °C ca.	Uso
MIN-1		tenere caldo
2	oltre 100°C	cibi arrosto, hamburger
3-4	150° - 200 °	omelette, uovo strappato, prosciutto, speck
5	240° C	Pizza

- Quando l'indicatore luminoso sul termostato (7) si spegne, l'apparecchio è preriscaldato. Durante il funzionamento l'indicatore luminoso si riaccende ad intervalli per indicare che la temperatura giusta viene mantenuta.

Utilizzo dell'apparecchio

- Preriscaldare la padella per party per 5 minuti circa. Quando l'indicatore luminoso si spegne, la padella è pronta per l'uso.
- Il tempo di cottura dipende dal tipo di alimento, dalla quantità e dal tipo di cottura desiderata e va stabilito sulla base dell'esperienza personale.
- Al fine di non danneggiare lo strato antiaderente, per girare gli alimenti usare solo utensili di legno o teflon.
- Al termine della cottura si possono tenere caldi gli alimenti passando su MIN.

CAUTELA: durante il funzionamento la padella per party è caldissima! Dal coperchio fuoriesce vapore.

Dopo l'uso

Quando si desidera porre termine al funzionamento, mettere prima il regolatore di temperatura su OFF e poi staccare la spina. Togliere il termostato dall'apparecchio solo quando si è raffreddato perché dopo l'uso il sensore termometrico è ancora molto caldo.

Pulizia

- Prima di procedere alla pulizia dell'apparecchio, staccare sempre la spina dalla presa di rete e attendere che l'apparecchio si sia completamente raffreddato.
- Non usare spazzole di ferro o altri oggetti abrasivi.
- Non usare detergenti forti o abrasivi.
- Non immergere assolutamente l'apparecchio nell'acqua per pulirlo.

Padella

- Con un panno umido o carta da cucina rimuovere i residui di cibo fintantoché l'apparecchio è ancora caldo. Nel caso di sporco tenace far bollire un po' di acqua nella pentola.
- Lavare l'acqua con una spugna morbida e un po' di detersivo sciolto nell'acqua, sciacquare con acqua fresca e asciugare bene con un panno morbido. Dopo l'asciugatura applicare uno strato sottile di olio alimentare sulla superficie.

Coperchio

Pulire il coperchio con una spugna morbida e un po' di detersivo.

Termostato

- Pulire il termostato con carta da cucina morbida o con un panno morbido asciutto. Non pulire mai il regolatore con un panno umido. L'umidità potrebbe causare una scossa elettrica o incendio.
- Non immergere mai il set del cavo in acqua!

Dati tecnici

Modello: PP 2914
 Alimentazione rete: 230 V~, 50 Hz
 Consumo di energia: 1400 W
 Classe di protezione: I
 Peso netto: ca. 3,05 kg

Si riserva il diritto di apportare modifiche tecniche e di design nel corso dello sviluppo del prodotto.

Questo apparecchio è stato controllato sulla base di tutte le direttive CE attuali in vigore in questo settore, quali per esempio la normativa in materia di compatibilità elettromagnetica e la direttiva in materia di bassa tensione, ed è stato costruito conformemente alle norme di sicurezza più moderne.



Smaltimento

Significato del simbolo "Cassonetto con ruote"

Rispettare l'ambiente, non smaltire dispositivi elettrici nei rifiuti domestici.

Lo smaltimento di dispositivi obsoleti o difettosi deve avvenire tramite consegna presso punti di raccolta locali.

Aiutate ad evitare pericoli potenziali per l'ambiente e la nostra salute tramite uno smaltimento non corretto.

Voi contribuite al riciclaggio e altro forme di utilizzo di dispositivi elettrici e elettronici.

Il vostro comune è in grado di fornirvi informazioni sui punti di raccolta.

Generelle sikkerhetsanvisninger

- Les nøye gjennom bruksanvisningen før du tar apparatet i bruk. Ta godt vare på bruksanvisningen, garantibeviset, kassalappen og helst også esken med innvendig emballasje.
- Apparatet må bare brukes til private formål og de formål det der er beregnet på. Dette apparatet er ikke ment for industriell bruk. Det må ikke benyttes utendørs (bortsett fra hvis det bare er beregnet på utendørs bruk). Hold det unna varme, direkte solskinn, fuktighet (senk det aldri ned i væsker) og skarpe kanter. Ikke bruk apparatet hvis du er fuktig på hendende. Hvis apparatet har blitt fuktig eller vått, må du trekke ut støpselet med en gang. Ikke kom borti vannet.
- Slå av apparatet og trekk alltid støpselet ut av stikkkontakten (trekk i støpselet, ikke i ledningen) når du ikke bruker apparatet, fest tilbehørsdeler for rengjøring eller ved feil.
- Ikke bruk apparatet uten oppsikt. Hvis du forlater arbeidsplassen, må du alltid slå apparatet av eller trekke støpselet ut av stikkkontakten (trekk i støpselet, ikke i ledningen).
- For å beskytte barn mot farer forbundet med elektriske apparater, må du alltid sørge for at ledningen ikke henger ned, og at apparatet ikke er tilgjengelig for barn.
- Kontroller jevnlig om det er skader på apparat og ledning. Skadede apparater må ikke brukes.
- Ikke reparer apparatet selv. Oppsøk en autorisert fagmann. Hvis en nettleddning er defekt, må du sørge for at den kun skiftes ut med en lik ledning, for slik å unngå farer. Dette må gjøres av produsenten, vår kundeservice eller en lignende kvalifisert person.
- Bruk bare originaltilbehør.
- Legg merke til "Spesielle sikkerhetsanvisninger" nedenfor.

Spesielle sikkerhetsanvisninger for dette apparatet

- Sett apparatet på et jevnt, varmebestandig underlag. Legg en varmebestandig plate under på ømfintlige underlag.
- Kun den vedlagte termostaten (7) må brukes.
Bruk aldri en fremmed termostat!
- Før du setter inn eller tar ut termostaten (7), må du forsikre deg om at skalaen på termometermåleren (11) står på OFF/av. Ellers kan det oppstå svikt eller overoppheting.
- Når du stikker inn termostaten (7), må du forsikre deg om at du gjør dette riktig. Regulatoren (11) peker oppover. Ikke trekk i ledningen når du tar ut termostaten - ta tak i termostatkontakten. Ikke bøy eller bruk mye makt når du stikker inn eller tar ut termostaten.
- Hold temperaturføleren (8) og stiftene i innfatningen rene.
- **NB! Brannfare!**
Overhold en sikkerhetsavstand på 30 cm til lett antenkelige gjenstander som møbler, gardiner osv. Når du tilbereder mat med olje og fett, kan det ta fyr ved overoppheting.
- Pass på at strømledningen ikke kommer i kontakt med de varme delene av apparatet. Ikke berør de varme delene av apparatet - bruk kun knappene og håndtakene.

- Hell aldri vann i varmt fett.
- La apparatet avkjøles før du rydder det bort.
- La aldri emballasjedeler ligge innenfor barns rekkevidde (plastposer, kartong, styropor, osv.).

Oversikt over betjeningslementer

1	Glasslokk med varmeisoleret plast-knapp	7	Termostat
2	Kontakt termostat	8	Temperaturføler - måler temperaturen på platen
3	Stikkontakt termostat	9	Strømledning
4	Huskappe	10	Strømstøpsel
5	Håndtak	11	Termostatregulator
6	Varmeplate		

Før første gangs bruk

- Fjern emballasjen.
- Vi anbefaler at du rengjør lokket og pannen slik det er beskrevet under "Rengjøring".
- Gni teflonbelegget inn med litt spesialolje.

Ta i bruk apparatet

- Sett apparatet på et varmebestandig underlag.
- Forsikre deg om at termostaten (11) står på OFF (av), og stikk den inn i stikkkontakten (3) til termostaten. Hvis termostaten (7) ikke er stukket riktig inn, kan det føre til en unormal oppheting. Dette kan føre til skader eller ulykker. Forsikre deg derfor om at termostaten er stukket riktig inn.
- Koble apparatet til en forskriftsmessig installert jordnet kontakt.
- Juster termostaten (11) ut fra bruksformål:

Innstilling	Temperatur i °C ca.	Bruk
MIN-1		varmholding
2	over 100°C	steik, hamburgere
3-4	150° - 200 °	pannekaker, eggerøre, skinke, bacon
5	240° C	pizza

- Apparatet er forhåndsoppvarmet når kontrollampen på termostaten (7) slukkes. Mens pannen er i bruk, slås kontrollampen på i perioder for å vise at den riktige temperaturen holdes.

Bruke apparatet

- Forhåndsvarm partypannen i ca. 5 minutter. Når kontrollampen slukkes, er pannen klar til bruk.
- Steiketiden avhenger av hva du skal tilberede, mengden og ønsket steike-grad. Her må man prøve seg fram litt selv.

- Bruk tre- eller teflonredskap til å snu maten for å ikke skade teflonbelegget.
- Etter steiking kan du skru ned til MIN og holde maten varm.

FORSIKTIG: Partypannen er varm mens den er i bruk!
Det kommer varm damp ut av lokket.

Etter bruk

Hvis du er ferdig med pannen, setter du først termostaten på OFF (av) og trekker så støpselet ut av stikkontakten. Ikke ta ut termostaten før apparatet er avkjølt, for temperaturføleren er fremdeles svært varm etter bruk.

Rengjøring

- Trekk alltid støpselet ut før rengjøring og vent til apparatet er avkjølt.
- Ikke bruk stålbørste eller andre gjenstander som lager riper.
- Ikke bruk sterke rengjøringsmidler eller rengjøringsmidler som lager riper.
- Apparatet må aldri legges ned i vann for å rengjøres.

Panne

- Fjern matrester mens pannen fremdeles er varm med en fuktig klut eller tørkepapir. Ved hårdnakkert smuss kan pannen kokes opp igjen med litt vann.
- Vask av pannen med en myk svamp og såpevann, tørk over den med rent vann og tørk den grundig med en myk klut. Når den er tørr, smører du et tynt lag spesialolje på overflaten.

Lokk

Rengjør lokket med en myk svamp og litt oppvaskmiddel.

Termostat

- Rengjør termostaten med mykt tørkepapir eller en tørr, myk klut. Termostaten må ikke bli fuktig. Det kan føre til elektrisk støt eller brann.
- Ledningene må aldri legges ned i vann!

Tekniske data

Modell:.....PP 2914
Spenningsforsyning:..... 230 V~, 50 Hz
Inngangsstrøm:..... 1400 W
Beskyttelsesklasse:..... I
Nettovekt:..... ca. 3,05 kg

Vi forbeholder oss retten til å foreta tekniske og konstruksjons- og designmessige endringer som en del av den kontinuerlige produktutviklingen.

Dette apparatet har blitt testet i henhold til alle aktuelle CE-retningslinjer som det rammes av, f.eks. elektromagnetisk toleranse og direktiver om lavspenning. Det er laget i henhold til dagens nyeste sikkerhetstekniske forskrifter.

Instruction Manual

Thank you for choosing our product. We hope you enjoy using the appliance.

Symbols in these Instructions for Use

Important information for your safety is specially marked. It is essential to comply with these instructions in order to avoid accidents and prevent damage to the machine:



WARNING:

This warns you of dangers to your health and indicates possible injury risks.



CAUTION:

This refers to possible hazards to the machine or other objects.



NOTE:

This highlights tips and information.

General Notes

Read the operating instructions carefully before putting the appliance into operation and keep the instructions including the warranty, the receipt and, if possible, the box with the internal packing. If you give this device to other people, please also pass on the operating instructions.

- The appliance is designed exclusively for private use and for the envisaged purpose. This appliance is not fit for commercial use.
- Do not use it outdoors. Keep it away from sources of heat, direct sunlight, humidity (never dip it into any liquid) and sharp edges. Do not use the appliance with wet hands. If the appliance is humid or wet, unplug it immediately.
- When cleaning or putting it away, switch off the appliance and always pull out the plug from the socket (pull the plug itself, not the lead) if the appliance is not being used and remove the attached accessories.
- Do **not** operate the machine without supervision. If you leave the room you should always turn the device off. Remove the plug from the socket.
- The device and the mains lead have to be checked regularly for signs of damage. If damage is found the device must not be used.
- Use only original spare parts.
- In order to ensure your children's safety, please keep all packaging (plastic bags, boxes, polystyrene etc.) out of their reach.



WARNING!

Do not allow small children to play with the foil. There is a **danger of suffocation!**

Special Safety Instructions for this Machine

On the product you find the following icon with warnings or information:



WARNING: Hot surface!

Risk of burns!

The temperature of the touchable surface may become very high during use.

- Do not touch the hot sections of the device; please use the buttons and handles provided. Use oven cloth when you open the lid of the device.
- Please note that the hot parts will remain hot for a long time even after operation.

 **WARNING:**

- Do not use the device without oil or fat. **Fire hazard!**
- Never add water to the oil! **Risk of flash fire / explosion!**
- Oils and fats may burn when overheated. Please be careful! Do not forget to switch the device off after use! First, set the thermostat to the lowest setting, and then pull the mains plug.
- Keep a sufficient safety distance (30 cm) from easily flammable objects like furniture, curtains, etc. **Fire hazard!**
- If the appliance should catch fire, never try to extinguish the flames with water. Smother the flames with a moist cloth.
- Do not move or carry the hot appliance while it is in operation. Hot liquids, hot steam, or oil splashes may escape.

 **CAUTION:**

- Only the supplied thermostat (7) may be used. **No other regulator should be used under any circumstances!**
- This appliance is not intended to be immersed in water during cleaning.

- Different surfaces will get into contact with food and oil. Observe our instructions in this regard in the chapter “Cleaning”.
- Before inserting or removing the thermostat (7) please ensure that the scale of the temperature regulator (11) is turned to OFF. Otherwise the device may fail to operate or overheat.
- When inserting the thermostat (7) please ensure that it is inserted correctly. The regulator (11) should be facing upwards. When removing the thermostat, do not pull the cable, but pull on the plug of the thermostat. Do not use excessive force or bend the thermostat when inserting or removing it.
- Please keep the temperature sensor (8) and the pins of the holder clean.

- Please ensure that the mains lead does not come into contact with the hot sections of the device.
- Do not try to repair the appliance on your own. Always contact an authorized technician. If the power cord from this appliance becomes damaged, it must be replaced by a special cord which is available from the manufacturer or their customer service.
- This appliance shall not be used by children aged between 0 and 8 years.
- This appliance can be used by **children** aged from 8 years and above if they are constantly supervised.
- This appliance can be used by persons with reduced physical, sensory or mental capabilities or lack of experience and knowledge if they have been given supervision or instruction concerning use of the appliance in a safe way and if they understand the hazards involved.
- Keep the appliance and its cord out of reach of children less than 8 years.
- Cleaning and **user maintenance** shall not be made by children.
- **Children** shall not play with the appliance.
- Cooking pots should be set down in a stable position using the handles (if available) in order to prevent spilling of hot liquids.
- Do not operate the appliance on a separate timer or a separate remote control system.
- This appliance is intended to be used in a household and in similar applications such as
 - in staff kitchens of stores, offices, and other industrial areas.
 - in bed and breakfasts.

It is **not** intended for use

- by guests in hotels, motels, and other living arrangements;

- in agricultural estates.

Overview of the Components

- 1 Glass lid with heat-insulated plastic knob
- 2 Contacts for the thermostat
- 3 Socket for the thermostat
- 4 Pan
- 5 Handle
- 6 Hot plate
- 7 Thermostat
- 8 Temperature sensor, measures the temperature of the plate
- 9 Power cord
- 10 Mains plug
- 11 Thermostat control

Before Initial Use

1. Remove the appliance from its packaging.
2. Remove all packaging materials such as films, filler material, cable clips and carton.
3. Check the contents for completeness.
4. In case of incomplete delivery or damage, do not operate the device. Return it to your dealer immediately.
5. Operate the appliance without the lid for approximately 5 min on the highest setting (see "Initial Operation").

NOTE:

Any smoke or smells produced during this procedure are normal. Please ensure sufficient ventilation.

6. We recommend that you clean the lid and the pan as described under "Cleaning".
7. Rub the non-stick surface lightly with edible oil.

Initial Operation

1. Place the unit on a flat and heat-resistant surface. In the case of sensitive surfaces please place a heat-resistant board under the pan.
2. Please ensure that the temperature regulator (11) is turned to OFF and insert it into the socket (3) of the thermostat.

CAUTION:

If the thermostat (7) is not inserted correctly, this may lead to abnormal heating, of which the consequence may be damage or accidents. You should therefore ensure that the thermostat is inserted correctly.

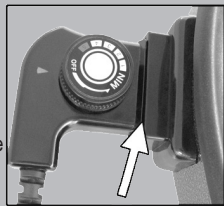

3. Connect the device to a properly installed power socket.
4. Set the temperature control (11) according to what you intend to do:



Adjustment	Temperature adjustment in °C approx.	Use
MIN-1		Keeping warm
2	over 100° C	Fried food, hamburgers
3-4	150° - 200° C	Pancakes, scrambled eggs, ham, bacon
5	240° C	Pizza

NOTE:

The device has reached the correct temperature when the control lamp on the thermostat (7) goes off. During operation the control lamp goes on from time to time to show that the correct temperature is being maintained.

Using the unit

- The Party Pan should be preheated for approximately five minutes. When the control lamp goes off, the pan is ready for operation.
- The cooking time depends on the type and quantity of food that is to be cooked as well as the degree of cooking. Please base these times on your own experience.
- When turning the food that is being cooked, please use wooden or Teflon utensils so as not to damage the non-stick layer.
- When cooking is finished the food may be kept warm by turning the controls to MIN.

WARNING:

- The Party Pan is hot during use!
- Hot steam is emitted from the lid.

After Use

To switch the device off, first turn the temperature regulator to OFF and remove the plug from the socket. Do not remove the thermostat from the device until the device has cooled down, as the temperature sensor is still very hot after use.

Cleaning

WARNING:

- Always remove the mains plug before cleaning the device.
- Under no circumstances should you immerse the device and the power cord together with the thermostat in water for cleaning. This could lead to fire or electric shock.

CAUTION:

- Do not use a wire brush or any abrasive items.
- Do not use any acidic or abrasive detergents.

Pan

- Please remove any food residues while they are still warm with a damp cloth or paper towel. In the case of stubborn residues the pan should be reheated with a little water.
- Wash off the pan with a soft sponge and soapy water. Then wipe with clear water and dry thoroughly with a soft cloth. After drying please apply a thin film of edible oil to the surface.

Lid

Clean the lid with a soft sponge and a little washing-up liquid.

Thermostat

Please clean the thermostat with a soft paper towel or a soft dry cloth.

Technical Specifications

Model: PP 2914
Power supply: 230 V~, 50 Hz
Power consumption: 1400 W
Protection class: I
Net weight: approx. 3.05 kg

The right to make technical and design modifications in the course of continuous product development remains reserved.

This device has been tested according to all relevant current CE guidelines, such as electromagnetic compatibility and low voltage directives, and has been constructed in accordance with the latest safety regulations.



Disposal

Meaning of the “Wheelie Bin” Symbol

Take care of our environment, do not dispose of electrical appliances via the household waste.

Dispose of obsolete or defective electrical appliances via municipal collection points.

Please help to avoid potential environmental and health impacts through improper waste disposal.

You contribute to recycling and other forms of utilization of old electric and electronic appliances.

Your municipality provides you with information about collecting points.

Ogólne wskazówki bezpieczeństwa

- Przed uruchomieniem urządzenia proszę bardzo dokładnie przeczytać instrukcję obsługi. Proszę zachować ją wraz z kartą gwarancyjną, paragonem i w miarę możliwości również kartonem z opakowaniem wewnętrznym.
- Proszę wykorzystywać urządzenie jedynie dla prywatnego celu, jaki został przewidziany dla urządzenia. Urządzenie to nie zostało przewidziane do użytku w ramach działalności gospodarczej. Proszę nie korzystać z urządzenia na zewnątrz (chyba że w określonych warunkach). Proszę trzymać urządzenie z daleka od ciepła, bezpośredniego promieniowania słonecznego, wilgoci (w żadnym wypadku nie zanurzać w substancjach płynnych) oraz ostrych krawędzi. Proszę nie obsługiwać urządzenia wilgotnymi dłońmi. Jeżeli urządzenie jest wilgotne lub mokre, proszę natychmiast wyciągnąć wtyczkę.
- Jeżeli nie korzystacie Państwo z urządzenia, jeżeli chcecie Państwo zamontować jakieś akcesoria, w celu wyczyszczenia lub w przypadku jakichkolwiek zakłóceń, proszę zawsze wyłączyć urządzenie i wyjąć wtyczkę z gniazdka (proszę pociągnąć za wtyczkę, nie za przewód zasilający).
- Pracujące urządzenie **nie** należy pozostawiać bez nadzoru. Jeżeli opuszczają Państwo miejsce pracy, należy zawsze pamiętać o wyłączeniu urządzenia, wzgl. wyjęciu wtyczki z gniazdka (należy ciągnąć za wtyczkę, nie za przewód).
- Aby uchronić dzieci przed niebezpieczeństwem związanym z elektrycznymi urządzeniami, proszę zadbać o to, aby przewód zasilający nigdy nie wisiał luźno, oraz aby dzieci nie miały dostępu do urządzenia.
- Proszę regularnie kontrolować urządzenie pod kątem uszkodzeń. Proszę nie uruchamiać uszkodzonego urządzenia.
- W razie awarii proszę nie naprawiać urządzenia samemu lecz skorzystać z pomocy autoryzowanego specjalisty. Jeżeli przewód zasilający nieodłączalny ulegnie uszkodzeniu, to powinien on być wymieniony u producenta lub w specjalnym zakładzie naprawczym albo przez wykwalifikowaną osobę w celu uniknięcia zagrożenia.
- Proszę stosować tylko oryginalne akcesoria.
- Prosimy pamiętać o podanych dalej „Specjalnych wskazówkach dotyczących bezpiecznego użytkowania”.

Wskazówki dotyczące bezpieczeństwa obsługi

- Ustawić urządzenie na równej, odpornej na ciepło powierzchni. W przypadku delikatnych powierzchni proszę podłożyć płytę żaroodporną.
- Wolno używać wyłącznicie zasilanego termostatu (7).
W żadnym wypadku nie używać regulatora innego pochodzenia!
- Przed założeniem lub usunięciem termostatu (7) upewnić się, że skala regulatora temperatury (11) znajduje się w pozycji OFF/ Wyłączone. W przeciwnym wypadku może dojść do awarii lub przegrzania.

- Zakładając termostat (7) upewnić się, że został on odpowiednio włożony. Regulator (11) wskazuje do góry. Przy usuwaniu nie ciągnąć za kabel, lecz chwycić wtyczkę termostatu. Przy wkładaniu lub wyciąganiu nie stosować zbyt dużej siły i nie wyginać.
- Czujnik temperatury (8) i trzpienie gniazda wtykowego utrzymywać w czystości.
- **Uwaga, niebezpieczeństwo pożaru!**
Utrzymywać bezpieczną odległość od łatwopalnych przedmiotów jak meble, zasłony itp. (30cm). W przypadku przegrzania potrawy przyrządzane na oleju i tłuszczu mogą się zapalić.
- Proszę uważać, by kabel sieciowy nie dotykał gorących części urządzenia. Proszę nie dotykać gorących części urządzenia, lecz używać tylko galek i uchwytów.
- Proszę nigdy nie wlewać wody do gorącego tłuszczu
- Pozostawić urządzenie do wystygnięcia przed złożeniem
- Dla bezpieczeństwa dzieci proszę nie zostawiać swobodnie dostępnych części opakowania (torby plastikowe, kartony, styropian itp.).

Przeгляд elementów obsługi

- | | |
|---|--|
| 1 Pokrywka szklana z termo-izolacyjną gałką z tworzywa sztucznego | 7 Termostat |
| 2 Styki termostatu | 8 Czujnik temperatury – mierzy temperaturę płyty |
| 3 Gniazdko termostatu | 9 Kabel sieciowy |
| 4 Szala obudowy | 10 Wtyczka sieciowa |
| 5 Uchwy | 11 Regulator termostatu |
| 6 Płyta grzejna | |

Przed pierwszym włączeniem urządzenia

- Proszę usunąć opakowanie.
- Polecamy Państwu czyścić pokrywkę i patelnię zgodnie z opisem zamieszczonym w rozdziale „Czyszczenie”.
- Powierzchnię teflonową proszę natrzeć lekko olejem jadalnym.

Uruchomienie

- Proszę postawić urządzenie na powierzchni odpornej na działanie ciepła.
- Proszę upewnić się, że regulator temperatury (11) znajduje się w pozycji OFF (Wyłączone) i proszę włożyć go do gniazdka (3) termostatu. Jeśli termostat (7) nie został włożony prawidłowo, może to prowadzić do nadmiernego rozgrzania, następstwem czego może być uszkodzenie lub wypadek. Z tego względu proszę upewnić się, że termostat włożony jest prawidłowo.
- Proszę podłączyć urządzenie do przepisowo zainstalowanego gniazdka z uziemieniem.

- Ustawić regulator temperatury (11) zgodnie z zamiarem:

		
Ustawienie	Temperatura w °C ca.	Użycie
MIN-1		Podgrzewanie
2	powyżej 100 °C	Potrava pieczona, hamburger
3-4	150° - 200 °	Naleśnik, jajecznica, szynka, słonina
5	240° C	Pizza

- Urządzenie jest wstępnie nagrzane, gdy lampka kontrolna przy termostacie (7) zgaśnie. Lampka kontrolna włącza się okresowo podczas pracy urządzenia, by sygnalizować, że podtrzymywana jest właściwa temperatura.

Użytkowanie urządzenia

- Patelnię na party proszę nagrzać wstępnie przez 5 minut, a gdy lampka kontrolna zgaśnie, patelnia jest gotowa do użycia.
- Czas gotowania zależy od rodzaju przyrządzanych potraw, od ich ilości, oraz od pożądanego stanu gotowej potrawy, i należy go dobrać według własnego doświadczenia.
- Do odwracania przyrządzanych potraw na drugą stronę proszę używać narzędzi drewnianych lub teflonowych, by nie uszkodzić teflonowej powłoki.
- Po zakończeniu gotowania potrawę można utrzymać ciepłą przez przełączenie powrotne na MIN.

Uwaga: Patelnia na party jest gorąca podczas jej użycia! Z pokrywki uchodzi gorąca para.

Po użyciu

Jeśli chcą Państwo zakończyć użycie, to najpierw proszę przestawić regulator temperatury na OFF (Wylączone) i wyciągnąć wtyczkę z gniazdka. Termostat proszę usunąć z urządzenia dopiero po ochłodzeniu się go, ponieważ czujnik temperatury jest po użyciu jeszcze bardzo gorący.

Czyszczenie urządzenia

- Przed wyczyszczeniem proszę zawsze wyciągnąć wtyczkę z gniazdka i odczekać aż urządzenie ostygnie.
- Proszę nie stosować drucianej szczotki lub innych przedmiotów szorujących.
- Proszę nie używać ostrych lub szorujących środków czyszczących.
- W żadnym wypadku nie zanurzać urządzenia w wodzie w celu czyszczenia.

Patelnia

- Resztki potraw, gdy są jeszcze ciepłe, proszę usunąć wilgotną ściereczką lub ręcznikiem papierowym. W przypadku trudno schodzących zabrudzeń proszę nalać trochę wody do patelni i zagotować jeszcze raz.
- Zmyć patelnię wodą z mydłem, używając miękkiej gąbki, splukać czystą wodą i osuszyć dokładnie miękką ściereczką. Po wysuszeniu nanieść na powierzchnię cienką warstwę oleju jadalnego.

Pokrywka

Pokrywkę czyścić miękką gąbką z dodatkiem środka do zmywania.

Termostat

- Termostat proszę czyścić miękkim ręcznikiem papierowym lub suchą, miękką ściereczką. Proszę nigdy nie czyścić regulatora na wilgotno. Mogłoby to prowadzić do porażenia prądem lub do pożaru.
- Proszę nigdy nie zanurzać kabli w wodzie!

Dane techniczne

Model: PP 2914
 Napięcie zasilające: 230 V~, 50 Hz
 Pobór mocy: 1400 W
 Stopień ochrony: I
 Masa netto: ok. 3,05 kg

Zastrzegamy sobie prawo wprowadzania zmian technicznych i projektowych w trakcie ciągłego rozwoju produktu.

Niniejsze urządzenie odpowiada wymaganiom normy bezpieczeństwa użytkownika oraz spełnia wymagania dyrektywy niskonapięciowej i kompatybilności elektromagnetycznej.

Ogólne warunki gwarancji

Producent / Dystrybutor udziela 24 miesięcy gwarancji na zakupione urządzenie. Okres gwarancji liczony jest od daty zakupu urządzenia.

W tym okresie uszkodzone urządzenie będzie bezpłatnie wymienione na wolne od wad. W przypadku, gdy wymiana będzie niemożliwa do zrealizowania, Nabywca otrzyma zwrot ceny zakupu urządzenia.

Za uszkodzone urządzenie uważa się takie, które nie spełnia funkcji określonych w instrukcji obsługi, a przyczyną takiego stanu jest wewnętrzna wada fabryczna lub materiałowa.

Gwarancją nie są objęte uszkodzenia mechaniczne, chemiczne, termiczne, powstałe w wyniku działania sił zewnętrznych (np. przepięcie w sieci energetycznej czy wylądowania atmosferyczne), jak również wady powstałe w wyniku obsługi niezgodnej z instrukcją obsługi urządzenia.

Nabywcy przysługuje prawo do wymiany urządzenia na wolne od wad lub, jeśli wymiana jest niemożliwa, zwrotu gotówki tylko po dostarczeniu do punktu zakupu kompletnego urządzenia z oryginalnymi akcesoriami, instrukcją obsługi i w oryginalnym opakowaniu wraz z dowodem zakupu i prawidłowo wypełnioną kartą gwarancyjną (pieczętka sklepu, data sprzedaży urządzenia).

Gwarancja oraz zawarte w niej warunki obowiązują na terenie Rzeczypospolitej Polskiej.

Niniejsza gwarancja nie wyłącza, nie ogranicza ani nie zawieszają uprawnień Nabywcy wynikających z przepisów Ustawy z dnia 27 lipca 2002 r. o szczególnych warunkach sprzedaży konsumenckiej oraz o zmianie kodeksu cywilnego (Dz. U. z 2002 r. Nr 141, poz. 1176).

Dystrybutor:
CTC Clatronic Sp. z o.o
ul. Opolska 1 a karczów
49 - 120 Dąbrowa



Usuwanie

Znaczenie symbolu „kubła na kółkach”

Należy zadbać o środowisko i nie wyrzucać urządzeń elektrycznych razem z odpadami gospodarstwa domowego.

Stare lub uszkodzone urządzenia elektryczne należy odstawić do miejskich punktów zbiórki.

Prosimy unikać potencjalnych zagrożeń dla zdrowia i środowiska poprzez nieprawidłowe metody utylizacji odpadów.

Przyczyniasz się do recyklingu i innych form utylizacji zużytych urządzeń elektrycznych i elektronicznych.

Informacje na temat punktów zbiórki znajdują się na terenie danego miasta.

Všeobecné bezpečnostní pokyny

- Před uvedením tohoto přístroje do provozu si velmi pozorně přečtete návod k obsluze a tento návod spolu se záručním listem, pokladním blokem a podle možnosti i s obalem a vnitřním vybavením obalu dobře uschovejte.
- Používejte tento přístroj výlučně pro soukromou potřebu a pro stanovené účely. Tento přístroj není určen pro komerční použití. Nepoužívejte jej v otevřeném prostoru (s výjimkou přístrojů, které jsou podmíněně používány venku určeny). Chraňte jej před horkem, přímým slunečním zářením, vlhkostí (v žádném případě jej neponořujte do kapaliny) a stykem s ostrými hranami. Nepoužívejte přístroj v případě, že máte vlhké ruce. Jestliže dojde k navlhčení nebo namočení přístroje, okamžitě vytáhněte zástrčku ze zásuvky. Vyvarujte se styku s vodou.
- Přístroj vypněte a vždy vytáhněte zástrčku ze zásuvky (tahejte jen za zástrčku, nikdy ne za kabel), jestliže nebudete přístroj používat, chcete-li namontovat příslušenství, přístroj vyčistit nebo v případě poruchy.
- Přístroj nesmí zůstat v provozu bez dozoru. Jestliže musíte pracoviště opustit, vždy přístroj vypněte, resp. vytáhněte zástrčku ze zásuvky (vždy tahejte za zástrčku, nikdy ne za kabel).
- Abyste ochránili děti před riziky spojenými s elektrickými přístroji, postarejte se o to, aby kabel nevisel dolů a děti na přístroj nedosáhly.
- Pravidelně kontrolujte přístroj a přívodní kabel z hlediska poškození. Jestliže přístroj vykazuje nějakou závadu, neuvádějte jej do provozu.
- Neopravujte přístroj vlastními silami, nýbrž vyhledejte autorizovaného opraváře. Abyste eliminovali rizika, nechejte poškozený přívodní kabel nahradit kabelem se stejnými hodnotami a to jen výrobcem, naším servisem pro zákazníky nebo jinou kvalifikovanou osobou.
- Používejte jen originální příslušenství.
- Respektujte, prosím, následující „Speciální bezpečnostní pokyny...“.

Speciální bezpečnostní pokyny pro tento přístroj

- Instalujte tento přístroj na rovnou, tepelně odolnou podložku. V případě použití na choulolistivých podkladech použijte podložku odolnou proti vysokým teplotám.
 - Používán smí být jen dodávaný termostat (7).
- V žádném případě nepoužívejte nějaký jiný regulátor!**
- Před nasazením nebo odstraněním termostatu (7) zajistěte, aby se stupnice regulátoru teploty (11) nacházela v poloze OFF (vypnuto). Jinak může dojít k výpadku nebo k přehřátí.
 - Při nasazování termostatu (7) zajistěte, aby byl správně zastrčen. Regulátor (11) ukazuje směrem nahoru. Při odnímání netahejte za kabel, nýbrž uchopte termostat za zástrčku. Při nasazování nebo vytažování nevyvíjejte žádnou nadměrnou sílu ani se nesnažte jej odejmout pomocí páčení.

- Udržujte teplotní čidlo (8) a koliky objímky čisté.
- **Pozor, nebezpečí vzniku požáru!** Instalujte tento přístroj v dostatečné vzdálenosti od snadno vznětlivých předmětů, jako je např. nábytek, záclony atd. (30cm) Oleje a tuky se mohou v případě přehřátí vznítit.
- Dávejte pozor na to, aby síťový kabel nepřišel do styku s horkými díly přístroje. Nedotýkejte se horkých dílů přístroje, ale používejte jen knoflíky a rukojeti.
- Nikdy do horkého tuku nepřilévajte vodu.
- Než přístroj uložíte, nechte jej vychladnout.
- Z důvodu zajištění bezpečnosti Vašich dětí neponechávejte v jejich dosahu žádné součásti obalu (plastové pytlíky, kartón, styropor atd.).

Přehled ovládacích prvků

- | | |
|--|---------------------------------------|
| 1 Skleněný poklop s tepelně izolovaným úchopovým knoflíkem | 6 Topná deska |
| 2 Kontakty termostatu | 7 Termostat |
| 3 Zásuvka termostatu | 8 Teplotní čidlo - měří teplotu desky |
| 4 Těleso pánev | 9 Síťový kabel |
| 5 Rukojeť | 10 Zástrčka |
| | 11 Termostatický regulátor |

Před prvním uvedením do provozu

- Odstraňte obalový materiál.
- Doporučujeme Vám vyčistit poklop a pánev způsobem, který je popsán v kapitole „Čištění“.
- Nepřílišný povrch lehce potřete stolním olejem.

Uvedení do provozu

- Postavte přístroj na podložku, která je odolná vůči působení vysokých teplot.
- Ujistěte se, že regulátor teploty (11) je v poloze OFF (vypnuto) a zastrčte jej do zásuvky (3) termostatu. Jestliže termostat (7) není správně zastrčen, může to vést k abnormálnímu zahřívání. Následkem toho může být poškození přístroje nebo úraz. Ujistěte se proto, že termostat je správně zastrčen.
- Připojte přístroj do předpřipravené instalované zásuvky s ochranným kolíkem.
- Nastavte regulátor teploty (11) podle účelu použití:

Nastavení	Teplota ve °C přibl.	Použití
MIN-1		Udržování teploty
2	nad 100°C	Pečené, hamburger
3-4	150° - 200 °	Vaječná omeleta, míchaná vejce, šunka, slanina
5	240° C	Pizza

- Přístroj je zahřátý na požadovanou teplotu, jestliže kontrolní svítlna na termostatu (7) zhasne. Tato kontrolní svítlna se při provozu periodicky rozsvěcí, aby tak bylo indikováno, že je udržována správná teplota.

Používání přístroje

- Nechejte party-pánev přehřívát po dobu přibl. 5 minut; jestliže kontrolní svítlna zhasne, je pánev připravena k provozu.
- Doba přípravy závisí na druhu zpracovávané suroviny, na množství a na požadovaném stupni dokončení a je nutno ji zjistit na základě vlastních zkušeností.
- K obrácení zpracovávané suroviny použijte dřevěné nebo teflonové pomůcky, aby nedošlo k poškození nepřilnavé vrstvy.
- Po skončení přípravy lze udržovat pokrm teplý pomocí nastavení na MIN.

Pozor: Party-pánev je během používání horká!
Z poklopu vystupuje horká pára.

Po použití

Chcete-li provoz ukončit, nastavte nejprve regulátor teploty na OFF (vypnuto) a vytáhněte zástrčku ze zásuvky. Termostat vyjměte z přístroje teprve po zchladnutí přístroje, protože teplotní čidlo je i po použití velmi horké.

Čištění

- Před čištěním vždy vytáhněte zástrčku ze zásuvky a vyčkejte, až přístroj vychladne.
- Nepoužívejte žádné drátěné kartáče nebo jiné drsné předměty.
- Nepoužívejte žádné agresivní nebo drsné čisticí prostředky.
- V žádném případě přístroj neponořujte do vody.

Pánev

- Zbytky pokrmů odstraňujte ještě v teplém stavu pomocí vlhkého hadříku nebo párového ubrousku. V případě silně ulpívajících znečištění nechte v pánvi povařit trochu vody.
- Pánev omyjte měkkou houbičkou a mýdlovým louhem, opláchněte čistou vodou a měkkým hadříkem důkladně vysušte. Po vyschnutí naneste na povrch tenkou vrstvu stolního oleje.

Poklop

Poklop čistěte měkkou houbičkou a trochou čistícího prostředku.

Termostat

- Termostat čistěte měkkým párovým ubrouskem nebo suchým, měkkým hadříkem. Regulátor nikdy nečistěte za použití vody ani vlhkým hadříkem. Mohlo by to vést k úderu elektrickým proudem nebo ke vzniku požáru.
- Sadu kabelů nikdy neponořujte do vody!

Technické údaje

Model: PP 2914
Zdroj napájení: 230 V~, 50 Hz
Spotřeba elektrické energie: 1400 W
Třída ochrany: I
Čistá hmotnost: asi 3,05 kg

Právo provádět v průběhu neustálého vývoje produktu technické změny a změny designu zůstává i nadále vyhrazeno.

Toto zařízení bylo testováno v souladu se všemi příslušnými současnými směnicemi ES, jako jsou elektromagnetická kompatibilita a směrnice o nízkém napětí, a je vyrobeno podle nejnovějších bezpečnostních nařízení.

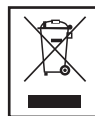

Likvidace

Význam symbolu „odpadkového koše“

Pečujte o naše životní prostředí: nelikvidujte elektrické přístroje společně s domácím odpadem.

Veškerá elektrická zařízení, která už nebudete používat, odevzdejte na sběrných místech určených k jejich likvidaci.

Pomůže to zabránit možným následkům nesprávné likvidace na životní prostředí a lidské zdraví.

Prispěje to k recyklaci a dalším formám opětovného využití elektrických a elektronických zařízení.

Informace o tom, kde lze zařízení likvidovat, získáte u místního úřadu.

Általános biztonsági rendszabályok

- A készülék használatba vétele előtt gondosan olvassa végig a használati utasítást, és őrizze meg a garancialevéllel, a pénztári nyugtával és lehetőleg a csomagolókartonnal, ill. az abban lévő béléssanyaggal együtt!
- Kizárólag személyi célra használja a készüléket, és csupán arra, amire való! A készülék nem ipari jellegű használatra készült. Ne használja a szabadban (hacsak nem a szabadban való, meghatározott korlátok közötti használatra van szánva)! Ne tegye ki erős hőhatásnak, közvetlen napsugárzásnak és nedvességnek (semmi esetre se mártsa folyadékba), és óvja az éles szélektől! Ne használja a készüléket vizes kézzel! Ha a készülék vizes vagy nedves lett, azonnal húzza ki a konnektorból! Ne nyúljon bele a vízbe!
- Kapcsolja ki a készüléket, és amikor nem használja, tartozékokat helyezze rá, tisztítsa, vagy ha zavart észlel, mindig húzza ki a csatlakozó dugaszt a konnektorból!
- Ne** működtesse a készüléket felügyelet nélkül! Ha elhagyja a munkahelyet, mindig kapcsolja ki a készüléket, ill. húzza ki a dugaszt a konnektorból (a dugaszról, és nem a kábelnél fogva)!
- Annak érdekében, hogy a gyermekeket megvédje az elektromos készülékek okozta veszélyektől, soha ne hagyja a kábeleket szabadon lógva, és olyan helyre tegye a készüléket, ahol gyermekek nem férhetnek hozzá!
- Rendszeresen ellenőrizze, hogy nincs-e a készüléken vagy a kábelben sérülés! Sérült készüléket soha ne helyezzen üzembe!
- A kockázatok elkerülése végett ne maga javítsa a készüléket, hanem keressen fel egy erre kiképzett szakembert! Ha hibás a csatlakozó kábel, csak a gyártótól, a vevőszolgálatunktól vagy hasonló képzettségű személytől kérjen helyette azonos értékű másik kábelt!
- Csak eredeti tartozékokat használjon!
- Tartsa be az itt következő „Speciális biztonsági rendszabályokat” ...

A készülékre vonatkozó speciális biztonsági szabályok

- Sík, hőálló felületen állítsuk fel. Érzékeny felületek esetén tegyen alá egy hőálló lapot!
- Csak a hozzá adott termosztátot (7) szabad használni! **Semmi esetre se használjon idegen szabályozókat!**
- A termosztát (7) behelyezése vagy eltávolítása előtt győződjön meg arról, hogy a hőfokszabályozó skálája (11) OFF (kikapcsolt) állásban van-e. Ellenkező esetben kimaradás vagy túlhevülés következhet be.
- A termosztát (7) bedugásakor győződjön meg róla, hogy jól van-e bedugva. A szabályozó (11) ilyenkor felfelé mutat. Eltávolításakor ne a kábelnél fogva húzza ki, hanem a termosztát dugaszát fogja meg! Bedugáskor vagy kihúzáskor ne járjon el nagy erővel, és ne hajlítsa el a termosztátot!
- Tartsa tisztán a hőérzékelőt (8) és a foglalat peckeit!

Vigyázat, tűzveszély!

- Könnyen tüzet fogó tárgyaktól, pl. bútoroktól, függönyöktől stb. megfelelő távolságban tartandó. (30cm). Túlhevülés esetén az olajos és zsíros készítmények meggyulladhatnak.
- Ügyeljen rá, hogy a hálózati csatlakozó kábel ne kerüljön érintkezésbe a készülék forró alkatrészeivel! Ne érintse a készülék felforrósodó részeit, mindig a fogógombot és a nyelet használja!
- Soha ne öntsön vizet forró zsiradékba
- Elrakás előtt hagyjuk a készüléket lehűlni.
- Gyermekei biztonsága érdekében ne hagyja általuk elérhető helyen a csomagolóelemeket (műanyag zacskó, karton, sztiropor stb.)!

A kezelő elemek áttekintése

1	Hőszigetelt műanyag fogógombbal ellátott üvegfedő	7	Termosztát
2	Termosztát-érintkezők	8	Hőérzékelő - méri a lap hőmérsékletét
3	Termosztát-konnektor	9	Hálózati csatlakozó kábel
4	Burkolat	10	Dugasz
5	Nyel	11	Hőfokszabályozó
6	Fűtőlap		

Az első használatbavétel előtt

- Távolítsa el a csomagolást!
- Ajánlatos a fedőt és a serpenyőt a „Tisztítás” címszó alatt leírtak szerint megtisztítani.
- Kenje be vékonyan étolajjal a tapadásgátló felületet!

Üzembehelyezés

- Állítsa a készüléket hőálló aljzatra!
- Győződjön meg róla, hogy a hőfokszabályozó (11) OFF-ra (kikapcsolva) van-e állítva, majd dugja bele a termosztátot a lévő konnektorba (3)!
- Ha a termosztát (7) nincs pontosan bedugva, a készülék rendkívül erősen felhevülhet. Ennek meghibásodás vagy baleset lehet a következménye. Gondoskodjon tehát arról, hogy a termosztát pontosan legyen bedugva!
- Csatlakoztassa a készüléket előírászerűen felszerelt, érintésvédett konnektorba!
- Állítsa be a hőfokszabályozót a használati célnak megfelelően (11):

Beállítás	Hőfok kb. °C	Alkalmazás
MIN-1		Melegentartás
2	100°C felett	Sült hús, hamburger
3-4	150° - 200 °	Palacsinta, tojásrántotta, sonka, szalonna
5	240° C	Pizza



- A készülék akkor van megfelelően fel, amikor a termosztát (7) ellenőrző lámpája kialszik. Működés közben az ellenőrző lámpa időszakosan kigyullad, és ezzel jelzi, hogy a hőmérséklet állandó.

A készülék használata

- Fűtse fel a party-serpenyőt kb. 5 percig. Amikor az ellenőrző lámpa kialszik, a serpenyő üzemkész állapotban van.
- Az elkészítési idő függ attól, hogy mit, milyen mennyiségben és milyen állapotúra kíván megfőzni. A szükséges időt saját tapasztalati alapján kell megállapítania.
- Az elkészítendő ennyival forgatásához fa- vagy teflonszöközt használjon, nehogy sérülést okozzon a tapadásgátló bevonaton!
- A főzési folyamat befejeződése után MIN-re visszakapcsolva lehet az ételt melegen tartani.

VIGYÁZAT: A party-serpenyő a használat alatt felforrósodik. A fedőből forró gőz lép ki.

Használat után

Ha be akarja fejezni a működtetést, állítsa először a hőfokszabályozót OFF-ra (kikapcsolva), majd húzza ki a dugaszt a konnektorból! A termosztátot csak akkor vegye ki a készülékből, amikor az már lehűlt, mivel a hőérzékelő a használat után még nagyon forró.

Tisztítás

- Tisztítás előtt mindig húzza ki a hálózati csatlakozó dugót, és várjon, míg le nem hűl a készülék.
- Ne használjon drótkéfért vagy egyéb súroló eszközt!
- Ne használjon maró vagy karcoló hatású tisztítószert!
- Semmi esetre se mártsa a készüléket tisztítás céljából vízbe!

Serpenyő

- Az ételmaradékokat még meleg állapotukban távolítsa el nedves ruhával vagy papírkendővel! Makacs szennyeződés esetén forrósítsa fel kevés vízzel még egyszer a serpenyőt!
- A serpenyőt zsíroló hatású szerbe mártott puha szivaccsal mosogassa el, utána öblítse le tiszta vízzel, majd puha ruhával törölje gondosan szárazra! Eltávolítás után vékony rétegben kenje be a felületét étolajjal!

Fedő

A fedőt puha szivaccsal és kevés mosogatószerrel tisztítsa!

Termosztát

- A termosztátot puha papírkendővel vagy puha, száraz ruhával tisztítsa! Soha ne tisztítsa a szabályozót nedvesen! Ez áramütést vagy tüzet okozhat.
- Soha ne mártsa a kábelszettet vízbe!

Műszaki adatok

Modell:.....PP 2914
 Feszültségellátás:..... 230 V~, 50 Hz
 Teljesítményfelvétel:..... 1400 W
 Védelmi osztály:..... I
 Nettó súly:..... kb. 3,05 kg

A műszaki és kivitelezési módosítások jogát a folyamatos termékfejlesztés miatt fenntartjuk.

Ezt a készüléket az Európa Tanács minden vonatkozó aktuális irányelve szerint (pl. elektromágnesesség-elviselő képesség vagy kifestültség-elviselő képesség) ellenőriztük, és a legújabb biztonságtechnikai előírások szerint készült.



Hulladékkezelés

A "Kerekes Szeméttároló" Szimbólum Jelentése

Óvja a környezetet, ne a háztartási hulladékkal semmisítse meg az elektromos készülékeket.

A főlöszleges vagy hibás elektromos készülékeket a helyi gyűjtőpontokban adja le.

Segítsen elkerülni a helytelen hulladékkezelésből eredő környezeti és egészségügyi hatásokat.

Hozzájárulhat a régi elektromos és elektronikus készülékek újrahasznosításához vagy más módon való hasznosításához.

A gyűjtőpontokról a helyi hatóságok adhatnak felvilágosítást.

Общие указания по технике безопасности

- Перед началом эксплуатации прибора внимательно прочитайте прилагаемую инструкцию по эксплуатации и сохраните ее в надежном месте, вместе с гарантийным талоном, кассовым чеком и, по возможности, картонной коробкой с упаковочным материалом.
- Пользуйтесь прибором только частным образом и по назначению. Прибор не предназначен для коммерческого использования. Не пользуйтесь прибором под открытым небом (исключая приборы, эксплуатация которых под открытым небом допустима). Предохраняйте прибор от жары, прямых солнечных лучей, влажности (ни в коем случае не погружайте его в воду) и ударов об острые углы. Не прикасайтесь к прибору влажными руками. Если прибор увлажнился или намок, тут же выньте вилку из розетки. Не прикасайтесь к мокрым местам.
- После эксплуатации, монтаже принадлежностей, чистке или поломке прибора всегда вынимайте вилку из розетки (тяните за вилку, а не за кабель).
- Не оставляйте включенные электроприборы без присмотра. Если возникнет необходимость отлучиться, то выключите электроприбор или выньте вилку из розетки (тяните за вилку, а не за кабель).
- Для защиты детей от поражений электротоком, следите за тем, чтобы кабель не висел где попало и дети не имели доступа к прибору.
- Регулярно осматривайте прибор и кабель на предмет возможных повреждений. Ни в коем случае не включайте прибор, имеющий повреждения.
- Ни в коем случае не ремонтируйте прибор самостоятельно, а обращайтесь в таком случае за помощью к специалисту, имеющему соответствующий допуск. Из соображений безопасности, замена сетевого шнура на равнозначный допускается только через завод-изготовитель, нашу сервисную мастерскую или соответствующего квалифицированного специалиста.
- Используйте только оригинальные запчасти.
- Пожалуйста, соблюдайте нижеследующие Специальные указания по технике безопасности

Специальные требования безопасности для этого прибора

- Устанавливайте прибор на горизонтальное, жароустойчивое основание. Подставьте под электроприбор жаростойкую подставку.
- Разрешается применять только прилагаемый термостат (7).
Ни в коем случае не применяйте какой-либо другой!
- Перед вставлением или выниманием термостата (7) обязательно проверьте, стоит ли шкала регулятора температуры (11) в положении OFF/ВЫКЛ. Иначе возможна поломка или перегрев.

- Вставив термостат (7) убедитесь в том, что он правильно сидит. Регулятор (11) должен смотреть вверх. Вынимая термостат, тяните за вилку, а не за кабель. Не прикладывайте чрезмерно много силы и не сгибайте термостат во время вставления и вынимания.
- Держите температурный датчик (8) и контакты цоколя в чистоте.
- **Внимание! Опасность пожара!**
Соблюдайте безопасное расстояние до легко воспламеняющихся предметов, таких как: мебель, занавеси и т.д. (30см). Перекаленное масло или жир могут воспламениться.
- Следите за тем, чтобы сетевой кабель не касался горячих частей электроприбора. Не прикасайтесь голыми руками к горячим частям электроприбора, беритесь только за набалдашники и ручки.
- Ни в коем случае не наливайте воду в горячий жир.
- Дайте прибору остыть, перед тем как отставить его на место хранения.
- Из соображений безопасности для детей не оставляйте лежать упаковку (пластиковые мешки, картон, пенопласт и т.д.) без присмотра.

Обзор управляющих элементов

1	Стелянная крышка с теплоизолированным, пластмассовым набалдашником	6	Плитка-грелка
2	Контакты термостата	7	Термостат
3	Розетка термостата	8	Температурный датчик - измеряет температуру плитки
4	Кожух корпуса	9	Сетевой кабель
5	Ручка	10	Сетевая вилка
		11	Регулятор термостата

Перед первым включением

- Удалите упаковку.
- Рекомендуется почистить сковороду и крышку, как это описано в главе "Чистка".
- Натрите непригораемую поверхность сковороды пищевым маслом.

Подготовка к работе

- Установите гриль на жаростойкую подставку.
- Убедитесь в том, что регулятор температуры (11) стоит в положении OFF/ВЫКЛ и вставьте его в розетку (3) термостата. Если термостат будет вставлен неправильно, это приведет к неправильному нагреванию. Это может стать причиной поломки или несчастного случая. Поэтому обязательно проверьте, правильно ли он вставлен.
- Вставьте вилку в розетку с напряжением сети, установленную в соответствии с предписаниями.

- Установите регулятор температуры (11), в зависимости от потребности, в одно из положений:

		
Регулировка	Температура в °С прим.	Назначение
MIN-1		Подогревать
2	Über 100°C	Поджаренное, гамбургеры
3-4	150° - 200 °	Блины, яичница-болтуня, ветчина, копченное сало
5	240° C	Pizza

- Электроприбор нагрелся до рабочей температуры, если контрольная лампочка термостата (7) потухла. Периодически она включается опять и сигнализирует о том, что температура поддерживается.

Эксплуатация / порядок работы

- Сковороду необходимо разогревать предварительно, в течении примерно 5 минут, как только контрольная лампочка потухнет, рабочая температура достигнута.
- Время приготовления зависит от особенностей продуктов, их количества и желаемой степени прожаренности, оно определяется опытным путем.
- Для переворачивания продуктов на сковороде пользуйтесь деревянными или тефлоновыми инструментами, чтобы не повредить непригораемое покрытие.
- По окончании процесса приготовления можно переключиться на MIN, чтобы сохранить содержимое сковороды горячим.

ОСТОРОЖНО! Сковорода сильно нагревается!
Из под крышки выступает горячий пар!

После работы

Чтобы выключить электроприбор установите сначала регулятор температуры в положение OFF/ВЫКЛ., а затем выньте вилку из розетки. Только после полного остывания электроприбора выньте из него термостат, так как непосредственно после выключения температурный датчик еще сильно горяч.

Уход за устройством

- Перед чисткой всегда вынимайте вилку из розетки и ждите пока прибор остынет.
- Не применяйте проволочные щетки или предметы с абразивным покрытием.
- Не применяйте сильные или абразивные моющие средства.
- Ни в коем случае не погружайте электроприбор в воду.

Сковорода

- Пригоревшие к стенкам сковороды остатки пищи необходимо удалять еще в теплом состоянии при помощи влажной тряпки или бумажной салфетки. Сильно прилипшие остатки можно удалить, вскипятив в сковороде воду.
- Протрите сковороду мягкой губкой с мыльным раствором, прополощите чистой водой и тщательно протрите сухим полотенцем. После полного просыхания натрите поверхность сковороды пищевым маслом.

Крышка

Протрите крышку влажной тряпкой, слегка смоченной раствором для мытья посуды.

Термостат

- Протрите термостат мягкой, бумажной салфеткой или сухой, мягкой тряпкой. Ни в коем случае не мочите регулятор. Это может привести к поражению электрическим током или пожару.
- Ни в коем случае не погружайте кабель в воду!

Технические характеристики

Модель:.....PP 2914
 Электропитание:.....230 В~, 50 Гц
 Потребляемая мощность:.....1400 ватт
 Класс защиты:.....I
 Вес нетто:прибл. 3,05 кг

Сохранено право на технические и конструкционные изменения в рамках продолжающейся разработки продукта.

Это изделие прошло все необходимые и актуальные проверки, предписанные директивой СЕ, к прим. на электромагнитную совместимость и соответствие требованиям к низковольтной технике, оно было также сконструировано и построено с учетом последних требований по технике безопасности.





Internet: <http://www.clatronic.de>