

- Festtür-Technik
- elektronische Steuerung
- Tür-Offen-Alarm
- Supergefrierfunktion
- Inverter Kompressor

Nutzzinhalt total: 100 l

- Gefrieren: 100 l

Gefrieren

- **FrostControl, Abtauung: manuell**
- 4 Gefrierschubladen
- Eiswürfelbehälter

Technische Daten*

- Energieeffizienzklasse: E
- Energieverbrauch: pro Jahr 177,2 kWh
- Gefrierleistung: 4,6 kg/24 h
- Temperaturanstiegszeit: 11 h
- Luftschallemission: 35 dB(A)re1pW, Klasse: C
- Nische (HxBxT): 881-884 x 560 x 550 mm
- Türanschlag rechts, wechselbar: Ja
- Länge Anschlusskabel: 230 cm
- höhenverstellbare Vorderfüße
- Spannung/Frequenz: 220-240 V / 50 Hz
- Klimaklasse: SN-ST, 10 - 38 °C
- Gewicht netto/brutto: 29,5 kg / 32,5 kg
- Transportmaß (HxBxT): 920 x 570 x 570 mm



EAN 5906006951078

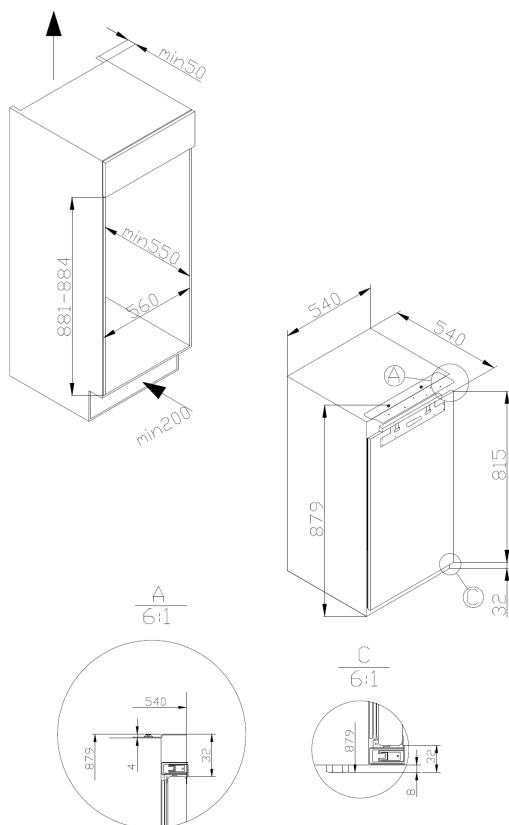

* Technisch bedingte Änderungen, Maß- und Farbabweichungen, Druckfehler und Irrtümer bleiben vorbehalten. Farbliche Abweichungen in den Abbildungen gegenüber den Original-Gerätefarben sind drucktechnisch bedingt.

Technische Daten

| | |
|----------------------|-----------------------|
| Modell / Art.-Nr. | EGS 16183-1 |
| Ausstattungsline | transparent clear |
| Farbe | weiß |
| Kategorie | Einbau-Gefrierschrank |
| Sternekennzeichnung: | - |
| Montagetechnik | Festtür-Technik |

Leistung

| | |
|--|----------|
| Energieeffizienzklasse 1) | E |
| Energieverbrauch kWh/Jahr 2) | 177,2 |
| Nutzzinhalte gesamt (Liter) | 100 |
| Nutzzinhalte Kühlen / Gefrieren (Liter) | - / 100 |
| Gefrierleistung (kg/24 Std.) / Temperaturanstiegszeit (Std.) | 4,6 / 11 |
| Luftschallemission | 35 |
| Luftschallemissionsklasse | C |
| Klimaklasse | SN-ST |
| Klimaklasse Min - Max (°C) | 10 - 38 |

Ausstattung

| | |
|---|---------------------|
| NoFrost-Technik | - |
| Temperaturregelung / Position | elektronisch / oben |
| Kühlteil und Gefrierteil getrennt steuerbar | - |
| CoolBalance | - |
| Inverter Kompressor | • |
| Temperaturalarm Kühlteil / Gefrierteil | - / - |
| Tür-Offen-Alarm | • |
| Superkühlfunktion / Supergefrierfunktion | - / 1 |
| Holiday-Schaltung | - |
| Ökofunktion | - |
| Abtauvorgang Kühlteil / Gefrierteil | - / manuell |
| Verstellfüße vorne / hinten | • / - |
| Türanschlag / wechselbar | rechts / • |

Kühlteil

| | |
|---|-------|
| Anzahl Glasablagen | - |
| Chrom-Flaschengitter | - |
| Obst-/Gemüseschublade mit Glasabdeckung | - |
| AdaptZone | - |
| VitControl Schublade | - |
| Anzahl Türablagen gesamt | - |
| Flaschenfach | - |
| Innenbeleuchtung / Position | - / - |

Gefrierteil

| | |
|--------------------------------|---|
| Transparente Gefrierschubladen | 4 |
| Glasablagen im Gefrierraum | - |
| Gefrierfach mit Klappe | - |

Zubehör

| | |
|-------------------|---|
| Eiertablett | - |
| Eiswürfelbehälter | 1 |

Technische Daten

| | |
|-----------------------------------|-----------------|
| Gerätemaße H x B x T (mm) | 871 x 540 x 540 |
| Spannung (V) / Frequenz (Hz) | 220-240 / 50 |
| Kabellänge mit Schukostecker (cm) | 230 |
| Gewicht netto / brutto (kg) | 29,5 / 32,5 |
| Transportmaße HxBxT (mm) | 920 x 570 x 570 |

| | |
|-----|---------------|
| EAN | 5906006951078 |
|-----|---------------|

1) nach Verordnung (EU) 2019/2016
 2) auf der Grundlage von Ergebnissen der Normprüfung über 24 Stunden. Der tatsächliche Verbrauch hängt von der Nutzung und vom Standort des Gerätes ab.

