

Luftheimtrainer LHT 500

Bedienungsanleitung

DE



ORIGINALBEDIENTUNGSANLEITUNG

Inhalt

Einleitung.....	2
Bestimmungsgemäßer Gebrauch.....	3
Zeichenerklärung	3
Wichtige Sicherheitshinweise.....	4
Teileübersicht.....	6
Montage.....	10
Computerfunktionen.....	16
Nutzung des Heimtrainers.....	18
Lagerung, Wartung und Reinigung.....	22
Garantie.....	23
Hinweise zur Entsorgung.....	26
Konformitätserklärung / Zertifikate.....	26
Notizen.....	27

Einleitung

Vielen Dank für den Kauf des Luftheimtrainers LHT 500!

Bitte lesen Sie diese Bedienungsanleitung sorgfältig durch, bevor Sie den Heimtrainer in Betrieb nehmen und vergewissern Sie sich, dass er ordnungsgemäß und den Anweisungen entsprechend verwendet wird.

Bewahren Sie die Bedienungsanleitung für die weitere Verwendung auf. Geben Sie den Heimtrainer nur mit der Bedienungsanleitung an Dritte weiter.

Der Hersteller behält sich Änderungen des Produktes vor. Die Bedienungsanleitung und Abbildungen darin können je nach Modell abweichen.

Wir wünschen viel Freude mit dem Luftheimtrainer LHT 500!

Bestimmungsgemäßer Gebrauch

Der LHT 500 ist ausschließlich als Fitnessgerät für den Privatgebrauch bestimmt und nicht für den gewerblichen Betrieb geeignet. Der Heimtrainer eignet sich nicht für therapeutische bzw. medizinische Zwecke. Der Heimtrainer darf nur wie in diesem Handbuch beschrieben verwendet werden.

Jede andere Verwendung gilt als nicht bestimmungsgemäß und kann zu Sachschäden oder sogar zu Personenschäden führen.

Der Heimtrainer ist kein Spielzeug für Kinder.

Der Hersteller oder Inverkehrbringer übernimmt keine Haftung für Schäden, die durch nicht bestimmungsgemäßen oder unsachgemäßen Gebrauch entstanden sind.

Zeichenerklärung



WARNUNG!



Enthält wichtige Informationen, um Verletzungen zu vermeiden.



ACHTUNG!



Enthält wichtige Informationen, um Schäden am Gerät zu vermeiden.



HINWEIS!



Macht Sie beim Lesen der Bedienungsanleitung auf wichtige Informationen und Hinweise aufmerksam.

Wichtige Sicherheitshinweise



WARNUNG!



- Bitte halten Sie sich strikt an die in der Anleitung angeführten Sicherheitsbestimmungen. Der Produzent oder Inverkehrbringer kann nicht verantwortlich gemacht werden für jegliche Art von Vermögens-, Personen- oder Sachschäden, Unfälle und Rechtsstreitigkeiten, die durch die Verletzung der Sicherheitsbestimmungen verursacht worden sind. Die Haftung ist stets auf den Anschaffungswert des Heimtrainers beschränkt.
- Verwenden Sie den Heimtrainer niemals im Freien, in feuchten Räumen oder Umgebungen mit hoher Luftfeuchtigkeit.
- Sorgen Sie dafür, dass der Heimtrainer nicht mit Flüssigkeiten in Berührung kommt.
- Halten Sie den Heimtrainer von Flammen, direkter Sonneneinstrahlung und heißen Oberflächen fern.
- Der Heimtrainer kann von Kindern ab 14 Jahren benutzt werden. Personen mit eingeschränkten physischen, sensorischen oder geistigen Fähigkeiten oder mangelnder Erfahrung können den Heimtrainer unter Aufsicht benutzen oder nachdem sie in Bezug auf die sichere Verwendung unterwiesen wurden und die daraus resultierenden Gefahren verstehen.
- Kinder dürfen nicht mit dem Heimtrainer spielen.
- Reinigung und Wartung durch den Benutzer dürfen von Kindern ab 14 Jahren unter Aufsicht durchgeführt werden.
- Halten Sie Kinder unter 14 Jahren und Tiere vom Heimtrainer fern.
- Lassen Sie Kinder nicht mit der Verpackungsfolie spielen. Kinder können sich darin verfangen und beim Spielen erstickten.

Wichtige Sicherheitshinweise



WARNUNG!



- Konsultieren Sie vor dem Beginn des Trainings Ihren Arzt, er wird Sie hinsichtlich optimaler Häufigkeit, Intensität (Ziel-Herzbereich) und Trainingsdauer, abhängig von Alter und körperlicher Verfassung, beraten.
- Unterbrechen Sie das Training **SOFORT**, wenn Sie Schmerzen oder ein Ziehen in der Brust, Kurzatmigkeit, Schwindel oder Unwohlsein verspüren. Wenden Sie sich vor weiteren Trainingseinheiten an Ihren Arzt.
- Nutzen Sie den Heimtrainer auf festem, ebenen Untergrund mit einer Abdeckung zum Schutz Ihres Bodens oder Teppichs. Zur Sicherheit sollte eine freie Fläche im Abstand von mindestens 0,5 Metern um den Heimtrainer vorhanden sein.
- Überprüfen Sie vor jeder Nutzung den Heimtrainer auf Schäden und Verschleiß und vergewissern Sie sich, dass alle Muttern und Schrauben festgezogen sind.
- Entdecken Sie beim Zusammenbau oder während der Überprüfung defekte Teile bzw. macht der Heimtrainer während des Trainings ungewöhnliche Geräusche, so darf er nicht verwendet werden. Wenden Sie sich bitte an den Händler.
- Öffnen Sie das Gehäuse des Heimtrainers nicht, die Reparatur darf nur von einer von KSR Group GmbH autorisierten Fachwerkstatt erfolgen. Bei eigenständig durchgeführten Reparaturen, unsachgemäßem Anschluss oder falscher Bedienung sind Haftungs- und Garantieansprüche ausgeschlossen.
- Seien Sie beim Bewegen des Heimtrainers vorsichtig, um Ihren Rücken nicht zu verletzen. Achten Sie auf die richtige Hebetechnik oder holen Sie sich jemand, der Ihnen beim Tragen helfen kann.

Teileübersicht

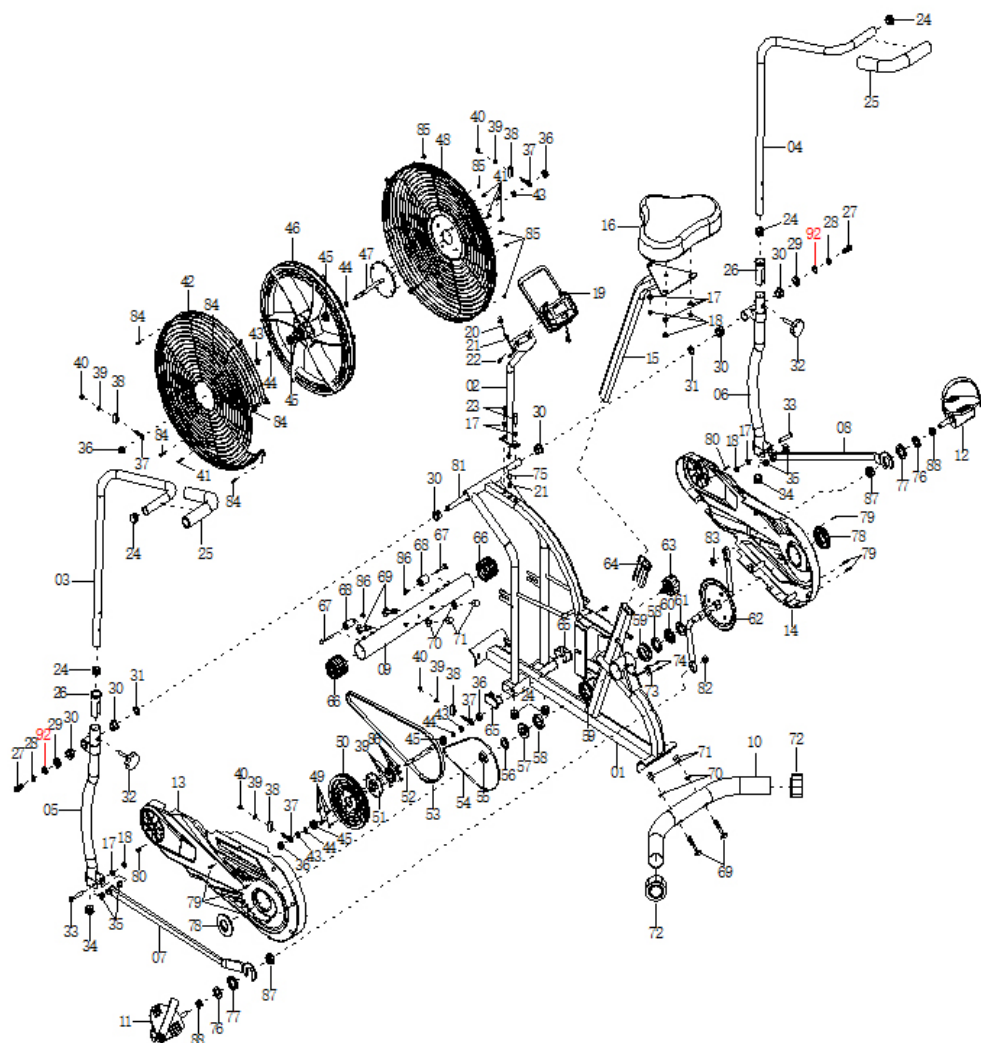

Teileübersicht



HINWEIS!



Bitte befolgen Sie die einzelnen Montageschritte genau und achten Sie auf vormontierte Teile.

No.	Beschreibung	Menge	No.	Beschreibung	Menge
01	Rahmen	1	26	Kunststoffbuchse 32×1.5	2
02	Computerstütze	1	27	Sechskantschraube M10×20	2
03	Linke obere Haltestange	1	28	Federscheibe 19.5×11.5×2.5	2
04	Rechte obere Haltestange	1	29	Unterlegscheibe 28×16×5	2
05	Linke untere Haltestange	1	30	Buchse 28×16×16	8
06	Rechte untere Haltestange	1	31	Wellenscheibe 22×17×0.3	2
07	Linke Fußstütze	1	32	Haltestangen-Drehknopf M8	2
08	Rechte Fußstütze	1	33	Sechskantschraube M8×48	2
09	Vordere Querstütze	1	34	Stecker Ø 32	2
10	Hintere Querstütze	1	35	Distanzbuchse 18×14×8×10	4
11	Linkes Pedal	1	36	Bundmutter M10×P1.0	4
12	Rechtes Pedal	1	37	Schlingenschraube M6×36	4
13	Linke Abdeckung	1	38	U-Halterung	4
14	Rechte Abdeckung	1	39	Federscheibe Ø 6	8
15	Sattelstütze	1	40	Mutter M6	4
16	Sattel	1	41	Kreuzschlitzschraube M6×10	5
17	Unterlegscheibe 8×16×1.5	7	42	Linkes Schutzgitter Ø 490	1
18	Hutmutter M8	5	43	Sechskantschraube M10×P1×5	4
19	Computer	1	44	Sicherungsring Φ10	4
20	Oberes Sensorkabel L=450mm	1	45	Lager 6000Z	4
21	Stecker Ø 12	2	46	Schwungrad Ø 415×55	1
22	Kreuzschlitzschraube M5×10	2	47	Achsmanschette	1
23	Sechskantschraube M8×30	2	48	Rechtes Schutzgitter Ø 490	1
24	Endkappen φ25	6	49	Sechskantschraube M6×15	4
25	Schaumstoffgriffe 24×35×280	2	50	Riemenblatt mit Kurbel Ø 170	1

Teileübersicht

No.	Beschreibung	Menge	No.	Beschreibung	Menge
51	Zahnrad	1	72	Endkappe hintere Querstütze Ø 50	2
52	Achse $\Phi 10 \times 140$	1	73	Sensor mit Kabel L=350mm	1
53	Riemen PJ390/J5	1	74	Kreuzschlitz-Blechschaube 2.9x9.5	2
54	Kette	1	75	Unteres Sensorkabel L=500mm	1
55	Sechskantmutter niedrige Form 7/8"	1	76	Unterlegscheibe 24x13x4.0	2
56	Unterlegscheibe $\Phi 35 \times 2$	1	77	Buchse 16x13x14.5	2
57	Buchse 15/16"	1	78	Abdeckung $\Phi 60$	2
58	Lager $\Phi 44.5$	2	79	Kreuzschlitz-Blechschaube ST4.2x20	6
59	Lagerbuchse $\Phi 55.6 \times 16$	2	80	Linsensenk-Blechschaube mit Kreuzschlitz 4.2x20	2
60	Buchse 7/8"	1	81	Achse	1
61	Flache Unterlegscheibe $\Phi 40 \times 2.8$	1	82	Nylonmutter links	1
62	Kettenblatt mit Kurbel $\Phi 165$	1	83	Nylonmutter rechts	1
63	Drehknopf M16	1	84	Kreuzschlitzschraube M5x10	5
64	Kunststoffbuchse	1	85	Nylonmutter M5	5
65	Endkappe Rahmen	2	86	Nylonmutter M6	6
66	Endkappe vordere Querstütze $\Phi 50$	2	87	Lager 31x29x13x11	2
67	Sechskantschraube M6x45	2	88	Lager 21x13x10	2
68	Transportrolle 22x6.5x30.5	2	89	Schraubenschlüssel S13-S17-S19	1
69	Schraube M10x56	4	90	Schraubenschlüssel mit Schraubenzieher S13-S14-S15	1
70	Unterlegscheibe gewölbt 10x20x2.0	4	91	Innensechskantschlüssel	2
71	Hutmutter M10	4	92	Unterlegscheibe 10x25x2.0	2

Teileübersicht



2x Innensechskantschlüssel (91)

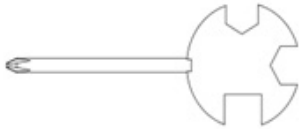

1x Schraubenschlüssel mit
Schraubenzieher (90)

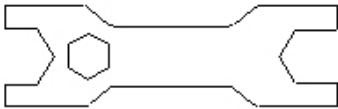

1x Schraubenschlüssel (89)

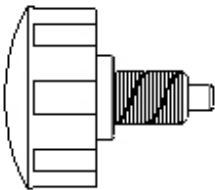

1x Drehknauf M16 (63)

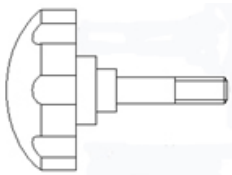

2x Haltestangendrehknauf M8 (32)



4x Schraube M10x56 (69)
4x Unterlegscheibe gewölbt (70)
10×20×2.0
4x Hutmutter M10 (71)

Montage

Vorbereitung



ACHTUNG!



- Vor dem ersten Gebrauch müssen alle Verpackungsreste entfernt werden.
- Stellen Sie vor der Montage sicher, dass genügend Platz für den Aufbau vorhanden ist. Verwenden Sie das mitgelieferte Werkzeug und überprüfen Sie vor der Montage, ob alle benötigten Teile vorhanden sind.



WARNUNG!



- Für die Montage des Heimtrainers werden 2 Personen benötigt.



HINWEIS!



- Für den Betrieb des Trainingscomputers werden 2 Stück AAA Batterien (nicht im Lieferumfang enthalten) benötigt.

Montage

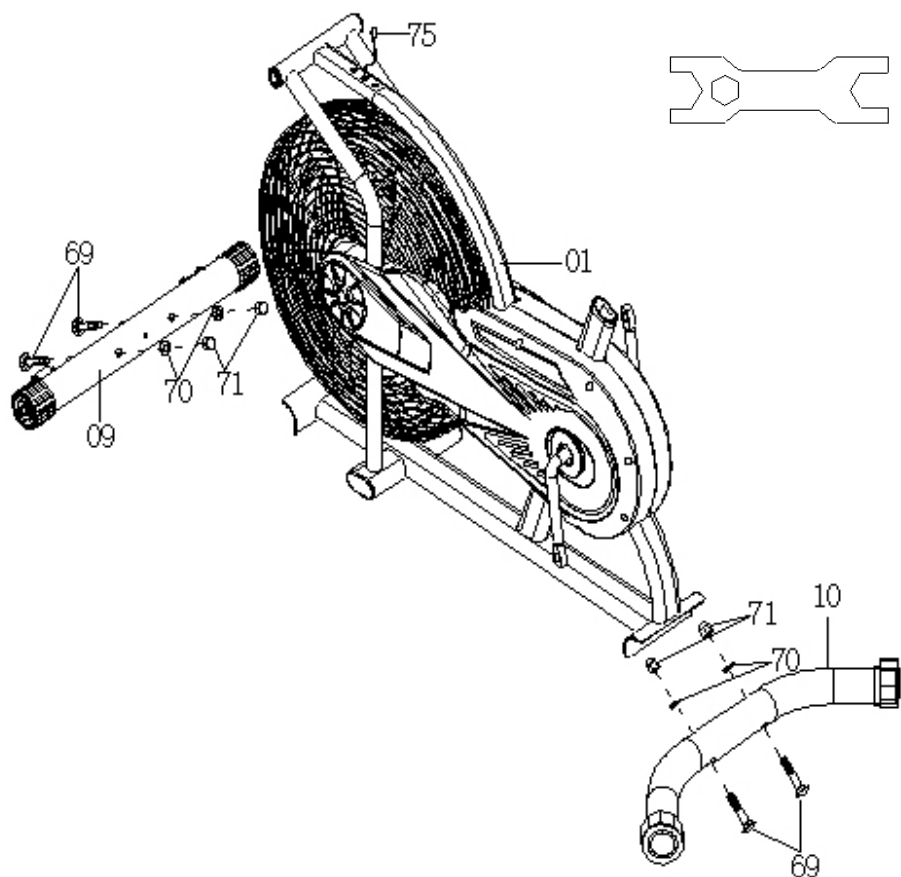

Montieren Sie die vordere und hintere Querstütze:

1. Befestigen Sie die hintere Querstütze (10) und die vordere Querstütze (9) mit je 2 M10 Hutmuttern (71), 2 gewölbten Unterlegscheiben 10×20×2.0 (70) und 2 Schrauben M10×56 (69) am Rahmen (1).
2. Mit dem Schraubenschlüssel gut festziehen.

Montage

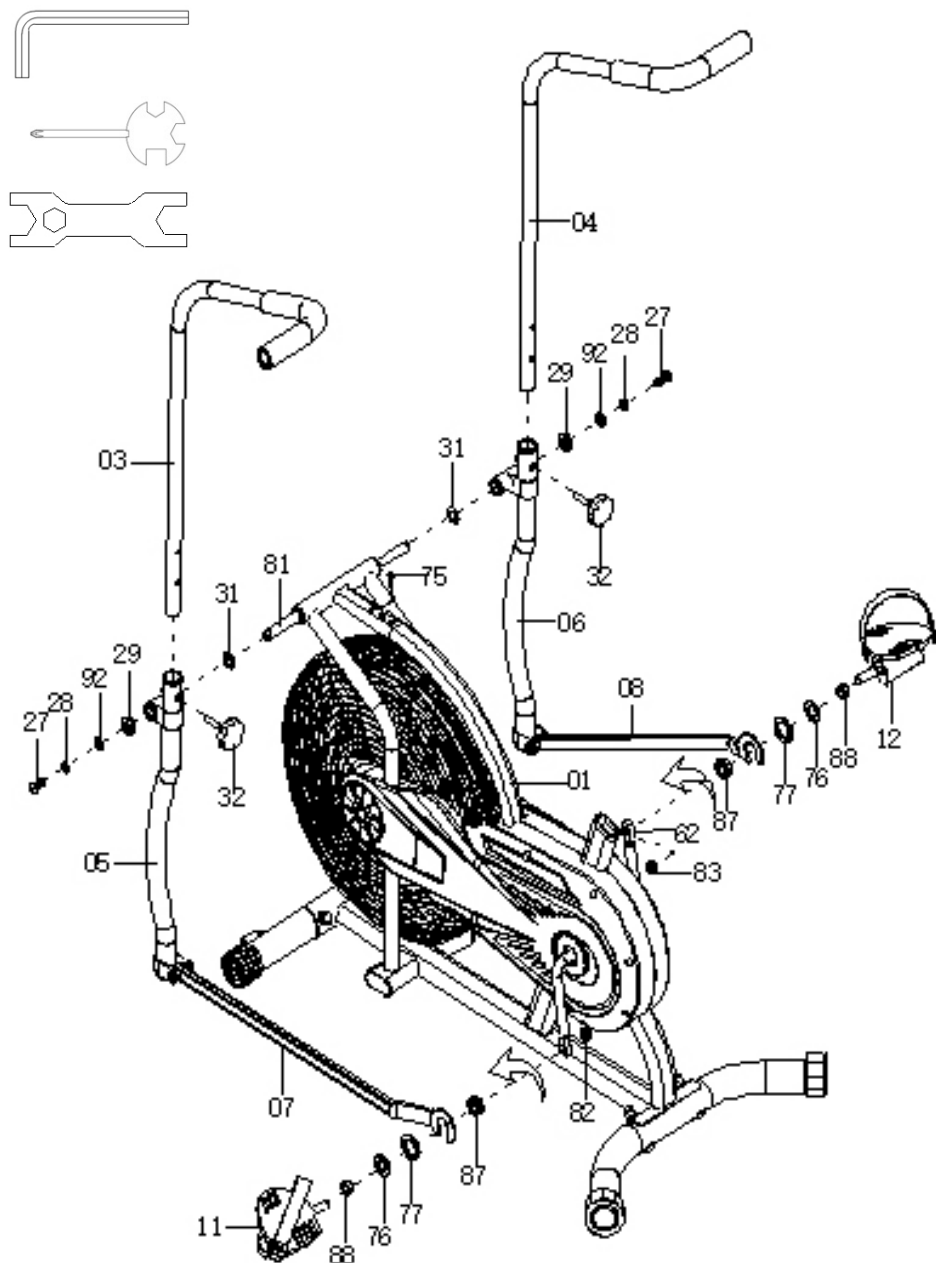

Montage

Montieren Sie Griffstangen, Fußstützen und Pedale:

1. Entfernen Sie 2 Sechskantschrauben M10×20 (27), 2 Federscheiben 19.5×11.5×2.5 (28), 2 Unterlegscheiben 10×25×2.0 (92), 2 Unterlegscheiben 28×16×δ5 (29) und 2 Wellenscheiben 22×17×δ0.3 (31) von der Achse (81).
2. Führen Sie die Achse (81) durch die Öffnung im Rahmen (1). Führen Sie die 2 Wellenscheiben 22×17×δ0.3 (31) auf die Achse (81).
3. Befestigen Sie dann die linke (5) und rechte (6) untere Haltestange mit 2 Unterlegscheiben 28x16xδ5 (29), 2 Unterlegscheiben 10x25x2.0 (92), 2 Federscheiben 19.5x11.5x2.5 (28) und 2 Sechskantschrauben M10x20 (27) auf der Achse (81).
4. Entfernen Sie die Unterlegscheibe 24×13×4.0 (76), die Buchse 16×13×14.5 (77) und die Nylonmutter rechts (83) vom rechten Pedal (12).
5. Befestigen Sie das rechte Pedal (12) mit der Unterlegscheibe 24×13×4.0 (76), der Buchse 16×13×14.5 (77), der rechten Fußstütze (8) und der Nylonmutter rechts (83) an der rechten Kurbel (62). Zum Festziehen drehen Sie das rechte Pedal (12) im Uhrzeigersinn und die Nylonmutter rechts (83) gegen den Uhrzeigersinn.
6. Gehen Sie beim Befestigen des linken Pedals (11) an der linken Kurbel (62) wie in den Punkten 4. und 5. beschrieben vor. Ziehen Sie das linke Pedal (11) gegen den Uhrzeigersinn und die Nylonmutter links (82) im Uhrzeigersinn fest..
7. Stecken Sie die rechte obere Haltestange (4) in die Öffnung der rechten unteren Haltestange (6) und fixieren sie mit dem Haltestangen-Drehknauf M8 (32).
8. Montieren Sie die linke obere Haltestange (3) auf die gleiche Weise an der linken unteren Haltestange (5).

Montage

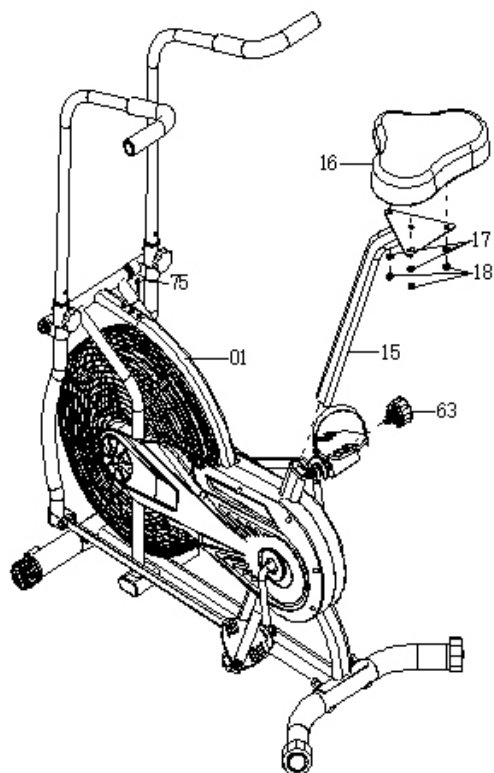
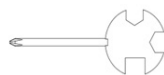

Sattel und Sattelstütze:

1. Entfernen Sie die 3 Hutmutter M8 (18) und 3 Unterlegscheiben 8×16×1.5 (17) vom Sattel (16).
2. Befestigen Sie die Sattelstütze (15) mit den 3 Unterlegscheiben 8×16×1.5 (17) und 3 Hutmutter M8 (18) am Sattel (16).
3. Führen Sie die Sattelstütze (15) in den Rahmen (1) und fixieren sie mit dem Drehknopf M16 (63).

Montage

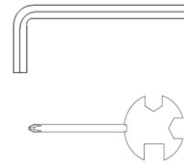
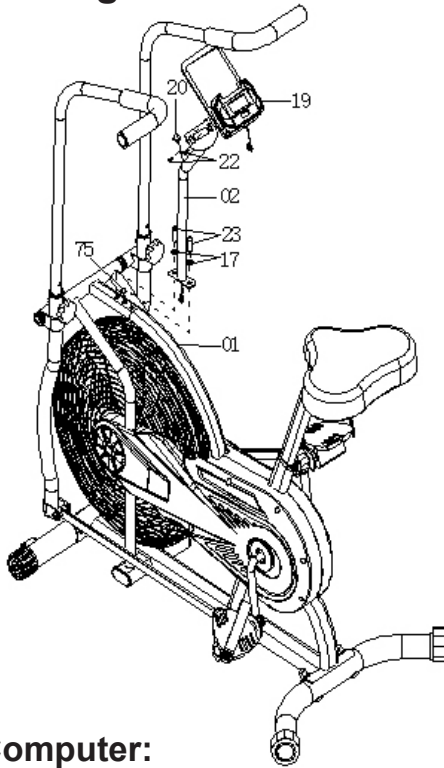

Computer:

1. Verbinden Sie das untere Sensorkabel (75) mit dem oberen Sensorkabel (20).
2. Entfernen Sie die 2 Unterlegscheiben $8 \times 16 \times 1.5$ (17) und die 2 Sechskantschrauben $M8 \times 30$ (23) vom Rahmen (1).
3. Befestigen Sie die Computerstütze (2) mit den 2 Unterlegscheiben $8 \times 16 \times 1.5$ (17) und 2 Sechskantschrauben $M8 \times 30$ (23) am Rahmen (1).
4. Verbinden Sie das obere Sensorkabel (20) mit dem Computeranschlusskabel (19).
5. Entfernen Sie die 2 Kreuzschlitzschrauben $M5 \times 10$ (22) vom Computer (19).
6. Befestigen Sie den Computer (19) mit den 2 Kreuzschlitzschrauben $M5 \times 10$ (22) an der Computerstütze (2).

Computerfunktionen

Erstinbetriebnahme:

1. Öffnen Sie das auf der Computerrückseite befindliche Batteriefach.
2. Achten Sie beim Einlegen der Batterien auf die richtige Polarität.
3. Schließen Sie das Batteriefach.



HINWEIS!



- Für den Betrieb des Computers werden 2 Stück AAA Batterien (nicht im Lieferumfang enthalten) benötigt.
- Bei fehlerhaften Anzeigen wechseln Sie bitte die Batterien aus.



WARNUNG!



- Schützen Sie den Computer vor direktem Sonnenlicht und starker Hitzeeinwirkung.
- Batterien, die zu stark erhitzt, ins offene Feuer geworfen oder unsachgemäß behandelt werden, können explodieren, auch besteht die Gefahr des Entweichens giftiger Dämpfe..

Betrieb / Bereitschaftsmodus:

- Der Computer aktiviert sich, sobald Sie die Pedale bewegen oder die Taste drücken.
- Wird der Heimtrainer länger als 4 Minuten nicht benutzt, kehrt der Computer in den Bereitschaftsmodus zurück.

Computerfunktionen

Funktionstaste:

Zum Wechseln der angezeigten Funktion drücken. Halten Sie die Taste 3 Sekunden gedrückt, um Zeit, Entfernung und Kalorien zurückzusetzen.

Funktionen:

1. **SCAN:** Drücken Sie die Funktionstaste, bis „SCAN“ angezeigt wird. In diesem Modus werden der Reihe nach alle Funktionen für die Dauer von etwa 5 Sekunden angezeigt.
2. **TIME:** Zeigt die Trainingszeit an.
3. **SPEED:** Zeigt die gegenwärtige Geschwindigkeit an.
4. **DIST:** Zeigt die aktuell zurückgelegte Distanz an..
5. **CALORIES:** Zeigt die aktuell verbrauchten Kalorien an..
6. **ODO:** Zeigt die insgesamt gefahrene Distanz an.
Diese Funktion lässt sich nicht zurücksetzen.

Nutzung des Heimtrainers

Für ein optimales Training und um unerwünschten Begleiterscheinungen oder Verletzungen vorzubeugen, halten Sie immer die nachfolgenden Trainingsphasen ein:

1.) Aufwärmphase

Diese Phase regt die Durchblutung im Körper an und aktiviert die Muskeln. Zudem wird das Risiko von Krämpfen und Muskelschäden verringert. Neben Aerobic oder Laufen ist es ratsam, ein paar Dehnübungen zu machen. Jede Dehnübung sollte ca. 15 Sekunden lang gehalten werden. Vermeiden Sie Überdehnung und ruckartiges Dehnen - hören Sie bei Schmerzen sofort auf.

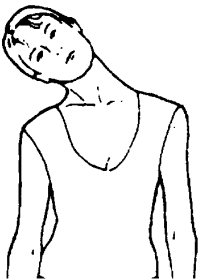

Kopf neigen

Neigen Sie Ihren Kopf nach rechts. Sie sollten ein Dehnungsgefühl auf der linken Halsseite spüren. Neigen Sie Ihren Kopf dann nach hinten, strecken Ihr Kinn zur Decke und lassen den Mund offen. Neigen Sie den Kopf nach links und zuletzt nach vorne. Jede Position etwa 15 Sekunden halten.

Schulterheben

Heben Sie Ihre rechte Schulter in Richtung Ohr. Heben Sie dann Ihre linke Schulter an, wenn Sie die rechte Schulter senken.

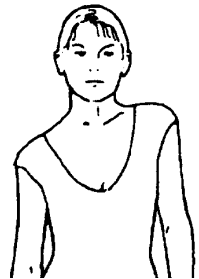

Nutzung des Heimtrainers

Gestreckte Seitwärtsbeuge

Stehen Sie gerade und heben strecken Sie die Arme nach oben. Beugen Sie den Oberkörper dann nach rechts bis Sie das Dehnungsgefühl spüren. Wiederholen Sie nach 15 Sekunden den Vorgang mit einer Beugung nach links.

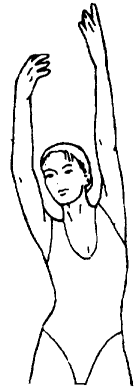

Beinstrecker

Greifen Sie mit einer Hand gegen eine Wand, um das Gleichgewicht zu halten. Ziehen Sie den rechten Fuß am Fußgelenk nach oben. Halten Sie die Ferse so nahe wie möglich an das Gesäß. Wiederholen Sie nach 15 Sekunden den Vorgang mit dem linken Fuß.

Leistendehnung

Setzen Sie sich und beugen die Beine, Knie nach außen, Fußsohle an Fußsohle. Ziehen Sie Ihre Füße nun mit den Händen so nah wie möglich an Ihre Leiste, um eine Dehnung zu erwirken.



Zehen berühren

Beugen Sie sich langsam von der Taille nach vorne und lassen Sie Ihren Rücken und Ihre Schultern entspannen, während Sie sich in Richtung Ihrer Zehen strecken. Strecken Sie sich so weit wie möglich und halten Sie die Position für 15 Sekunden.

Nutzung des Heimtrainers



Beinrückseite dehnen

Strecken Sie Ihr rechtes Bein aus. Stützen Sie die linke Fußsohle Ihres linken Fußes gegen Ihren rechten Innenschenkel. Beugen Sie sich so weit wie möglich in Richtung Ihrer Zehen. Halten Sie diese Position für 15 Sekunden. Entspannen Sie sich, und wiederholen Sie die Übung mit dem linken Bein.

Wade und Achillessehne dehnen

Lehnen Sie sich mit dem rechten vor dem linken Bein und gestreckten Armen nach vorne gegen eine Wand. Halten Sie Ihr linkes Bein gestreckt und beugen das rechte Knie. Drücken Ihre Hüften nach vorne in Richtung Wand. Achten Sie darauf, dass die Ferse des gestreckten Beins immer am Boden bleibt. Halten Sie diese Position für 15 Sekunden. Entspannen Sie sich und wiederholen anschließend die Übung mit dem linken vor dem rechten Bein.

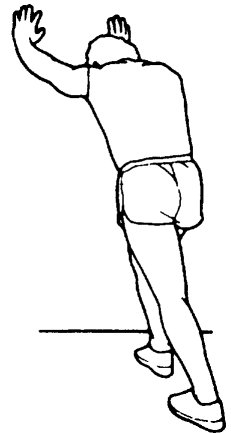

Nutzung des Heimtrainers

2.) Trainingsphase

Nach dem Aufwärmen kann das Training beginnen. Durch regelmäßige Nutzung stärken Sie Ihre Beinmuskeln.

Trainieren Sie entsprechend Ihrer Fähigkeiten und halten Sie dabei ein möglichst gleichmäßiges Tempo.

Achten Sie auf die Sicherheitshinweise und konsultieren Sie vor dem Beginn des Trainings Ihren Arzt, er wird Sie hinsichtlich optimaler Häufigkeit, Intensität (Ziel- Herzbereich) und Trainingsdauer, abhängig von Alter und körperlicher Verfassung, beraten. Die Trainingsphase sollte mindestens 12 Minuten dauern.

Üblicherweise beginnt man mit 15 - 20 Minuten Trainingsdauer.

3.) Abkühlphase

Nach der Trainingsphase benötigt der Körper Zeit zum Abkühlen. Machen Sie etwa 5 Minuten bei reduziertem Tempo weiter und wiederholen dann die Dehnübungen. Achten Sie darauf, Ihre Muskeln nicht zu stark oder ruckartig zu dehnen.

Lagerung, Wartung und Reinigung

Aufbewahrung:

Wird der Heimtrainer über einen längeren Zeitraum nicht benutzt, bewahren Sie ihn nach erfolgter Reinigung an einem trockenen, warmen Ort außerhalb der Reichweite von Kindern auf.

Reinigung:

- Wischen Sie den Heimtrainer mit einem leicht angefeuchteten Tuch ab.
- Reinigen Sie den Trainingscomputer mit einem trockenen, fusselfreien Tuch.
- Lassen Sie den Heimtrainer vor der weiteren Verwendung oder Aufbewahrung vollständig trocknen.



HINWEIS!



- Reinigen Sie den Heimtrainer regelmäßig.
- Verwenden Sie keine sauren oder scheuernden Reinigungsmittel.
- Verwenden Sie keine Drahtbürste, Stahlwolle oder andere abrasive Gegenstände.

Garantie

Vor der Inbetriebnahme lesen Sie bitte die Bedienungsanleitung gründlich durch, um sich mit dem Umgang des Heimtrainers vertraut zu machen.

Die KSR Group GmbH gewährt eine gesonderte Garantie unter Einhaltung der nachstehenden Bedingungen. Die gesetzlichen Gewährleistungsvorschriften sowie die sich aus dem Produkthaftungsgesetz ergebenden Ansprüche bleiben hiervon unberührt. Eventuelle Ansprüche des Käufers auf Nacherfüllung und Schadensersatz bei Mängeln bleiben bei Vorliegen der entsprechenden Voraussetzungen daneben erhalten.

Die Garantie gilt für den Luftheimtrainer LHT 500 und beträgt ab dem Kaufdatum (es gilt das Belegdatum) 24 Monate.

Die Garantie umfasst Material, Konstruktions- und Fertigungsfehler, vorausgesetzt, dass dieser Mangel bereits bei Lieferung vorhanden war und das Produkt vom Käufer sach- und bestimmungsgemäß behandelt wurde. Verschleißteile sowie Materialien, welche für Servicearbeiten verwendet werden, sind von der Garantie ausgeschlossen. Die Garantie beinhaltet entweder die kostenlose Reparatur, den Austausch des defekten Teils bzw. der defekten Teile oder den Austausch des gesamten Produkts gegen ein gleichwertiges Produkt. Das entsprechende Wahlrecht obliegt der KSR Group GmbH.

Garantie

Bei Auftreten eines Störfalles/Mangels ist umgehend der Händler zu informieren und diesem ist das aufgetretene Problem ausführlich zu schildern. Kann das Problem auf diesem Wege nicht gelöst werden, ist das gründlich gereinigte Produkt inklusive aller Zubehörteile transportsicher zu verpacken und den Anweisungen des Händlers entsprechend zu retournieren.

Dem Paket sind die nachfolgenden Informationen und Dokumente beizufügen:

1. Name, Vorname und Adresse (zusätzlich auch außen auf dem Paket anzugeben)
2. Modell-Nr. und Serien-Nr. (falls vorhanden)
3. Kaufdatum
4. Original des Kaufbeleges
5. Aussagekräftige Fehlerbeschreibung
6. Im Falle einer Beschädigung durch den Transport:
Name des Paketdienstes und Paketnummer

Es wird ausdrücklich empfohlen, den Originalkarton für die transportsichere Verpackung zu verwenden. Sollten Sie eine andere Verpackung verwenden, ist dafür zu sorgen, dass diese fachgerecht gegen die typischen Gefahren eines Versandes schützt und entsprechende Schutzvorrichtungen aufweist. Eine bloße Pappverpackung mit Papierpolsterung ist nicht ausreichend. Für Schäden, die durch unsachgemäße Verpackung entstehen, wird von KSR Group GmbH keine Haftung übernommen und die Garantie entfällt.

Garantie

Der Garantieanspruch entfällt in folgenden Fällen:

- Bei nicht bestimmungsgemäßer Verwendung
- bei unsachgemäßer Bedienung, Pflege und / oder Wartung oder Lagerung (z.B. Schäden durch Feuchtigkeit oder zu hohe Temperaturen, verwehrte Produkte, etc.)
- bei Reparaturen, Reparaturversuchen und Modifikationen jeglicher Art sowie bei Einsatz von fremden Ersatz- und Zubehöerteilen usw., die von jemand anderem als von KSR Group GmbH oder von ihr autorisierten Betrieben vorgenommen wurden
- bei unsachgemäßer Transportverpackung und / oder unsachgemäßem Transport
- bei unsachgemäßen mechanischen Einwirkungen auf das Produkt oder auf Teile des Produkts
- bei sämtlichen Ereignissen, die nicht in der Verarbeitung und Herstellung des Produkts begründet sind (z.B. Sturz, Aufprall, Beschädigung durch Fremdeinwirkung, Brand, Erdbeben, Überschwemmungsschäden, Blitzschlag etc.)
- sofern kein originaler Kaufbeleg vorgelegt wird
- bei Nutzung außerhalb privater Zwecke, insbesondere bei gewerblicher Nutzung

Entstehen der KSR Group GmbH Kosten durch Rückgabe / Rücksendung eines Produktes, obwohl weder ein Gewährleistungsfall noch ein Recht zur Rückgabe vorliegt, sind diese vom Käufer zu tragen.

Hinweise zur Entsorgung

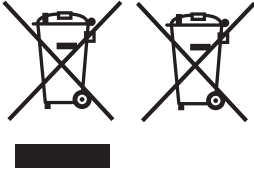

Altgeräte dürfen nicht in den Hausmüll! Sollte der Trainingscomputer einmal nicht mehr benutzt werden können, so ist jeder Verbraucher gesetzlich verpflichtet, Altgeräte getrennt vom Hausmüll, z. B. bei einer Sammelstelle seiner Gemeinde/ seines Stadtteils, abzugeben. Damit wird gewährleistet, dass Altgeräte fachgerecht verwertet und negative Auswirkungen auf die Umwelt vermieden werden. Deswegen sind Elektrogeräte mit diesem Symbol versehen. Defekte oder nicht mehr zu verwendende Batterien und Akkus bringen Sie bitte zu Ihrer ortsansässigen Sammelstelle. Achten Sie auf das Symbol auf der Batterie bzw. dem Akku.



Entsorgen Sie die Verpackung sortenrein. Geben sie Pappe und Karton zum Altpapier, Folien in die Wertstoff-Sammlung.

Konformitätserklärung / Zertifikate

Unsere Produkte entsprechen dem Standard EN 957.

Inverkehrbringer/Herausgeber:

KSR Group GmbH
Im Wirtschaftspark 15
3494 Gedersdorf
Österreich