

AC 220-240V~ 50/60Hz, max 30W + max 20W Fan
2402-2480MHz < 6dBm

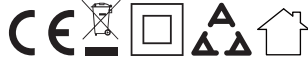

ACCESSORIES

	Included	✓
x 4	Not included	
	Included	✓
x 4	Not included	
	Included	
	Not included	X

BDSK Handels GmbH & Co. KG
Mergentheimer Straße 59
DE-97084 Würzburg
Germany
UID: DE279448078
www.moemax.com
info@moemax.at

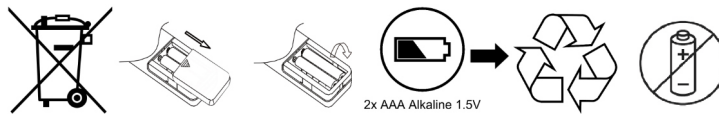

2x AAA Alkaline 1.5V

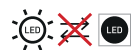

DE: Leuchtmittel nicht austauschbar
CZ: Žárovku nelze vyměnit
HU: Izzó nem cserélhető
SK: Nevymeniteľná žiarovka
SI: Sijalka ni zamenljiva
HR: Žarulja nije zamjenjiva
RO: Becul nu se poate înlocui
PL: Lampy nie podlegają wymianie
RS: Sijalica se ne može menjati.
FR: Ampoule non remplaçable

DE: Dieses Produkt enthält eine Lichtquelle der Energieeffizienzklasse: F.
CZ: Tento výrobek obsahuje žárovku třídy energetické účinnosti: F.
HU: A termék a következő energiaosztályba tartozó fényforrást tartalmaz: F.
SK: Tento výrobok obsahuje svetidlo triedy energetickej účinnosti: F.
SI: Ta izdelek vsebuje svetlobni vir razreda energijske učinkovitosti: F.
HR: Ovaj proizvod sadrži jedan izvor svjetlosti razreda energetske učinkovitosti: F.
RO: Acest produs conține o sursă de lumină din clasa de eficiență energetică: F.
PL: Ten produkt zawiera źródło światła o klasie energetycznej: F.
RS: Ovaj proizvod sadrži izvor svetla klase energetske efikasnosti: F.
FR: Ce produit contient une source lumineuse de classe d'efficacité énergétique : F.

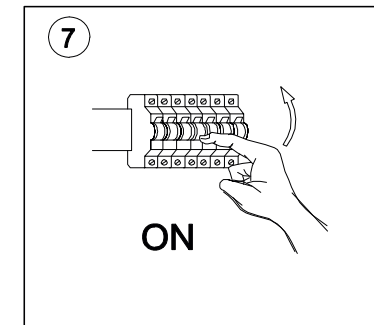
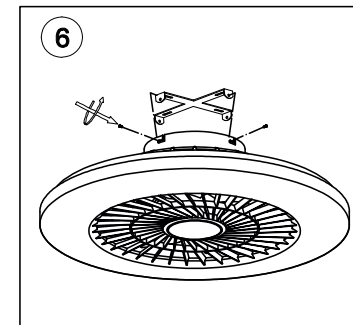
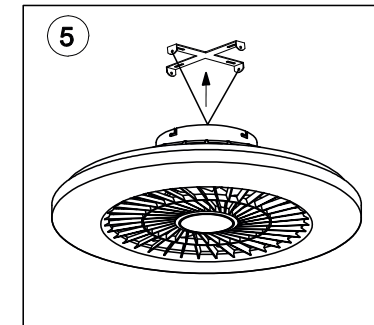
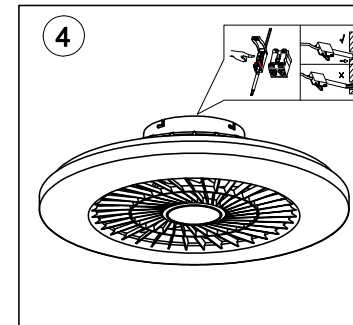
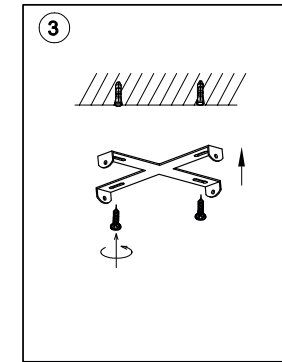
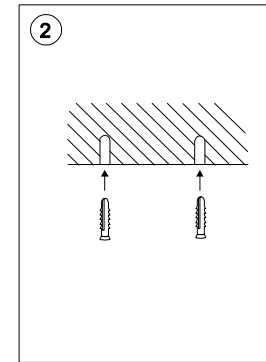
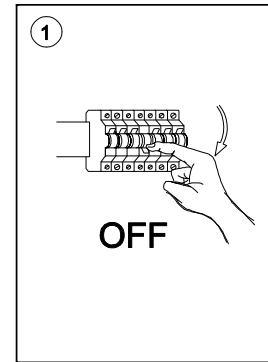

DE: Austausch des Betriebsgeräts durch eine Fachkraft
CZ: Výměna ovládacího zařízení odborníkem
HU: A kezelésszköz szakember általi cseréje
HU: A kezelésszköz szakember általi cseréje
SK: Výmena ovládacieho zariadenia odborníkom
SI: Zamenjava upravljalne naprave s strani strokovnjaka
HR: Zamjena upravljačkog uređaja od strane stručnjaka
RO: Înlocuirea dispozitivului de operare de către un specialist
PL: Wymiana urządzenia operacyjnego przez specjalistę
RS: Zamena operativnog uređaja od strane stručnjaka
FR: Remplacement du dispositif de commande par un spécialiste

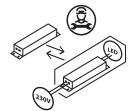

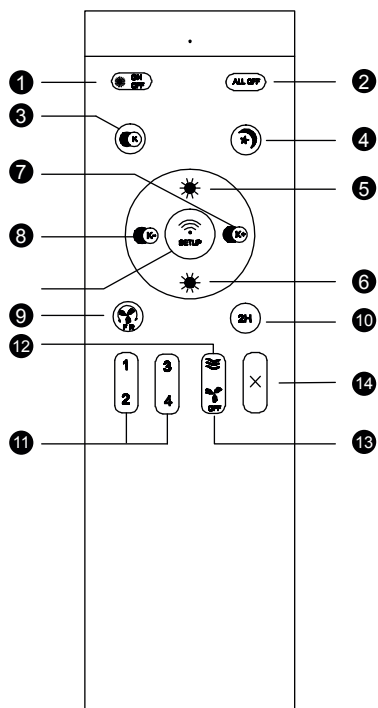

DE

- 1 Licht ein/aus
- 2 Licht und Ventilator aus
- 3 Farbtemperatur wechseln
- 4 Nachtlicht
- 5 Helligkeit erhöhen
- 6 Helligkeit reduzieren
- 7 Farbtemperatur kälter einstellen
- 8 Farbtemperatur wärmer einstellen
- 9 Sommer-/Wintermodus
- 10 Timer 1h/2h
- 11 Ventilatorgeschwindigkeit 1-4
- 12 Dynamischer Modus (erzeugt durch unterschiedlich starke Luftströme das Gefühl von natürlichem Wind)
- 13 Ventilator ausschalten
- 14 unbenutzt



Fernbedienung koppeln: Drücken Sie die „Setup“-Taste, bis das Licht blinkt (der Wandlichtschalter muss eingeschaltet sein).

HR

- 1 Svjetlo uključeno/isključeno
- 2 Svjetla i ventilator isključeni
- 3 Promjena temperature boje
- 4 Noćno svjetlo
- 5 Povećajte svjetlinu
- 6 Smanjite svjetlinu
- 7 Postavite hladniju temperaturu boje
- 8 Postavite topliju temperaturu boje
- 9 Ljeto/zima način rada
- 10 Tajmer 1h/2h
- 11 Brzina ventilatora 1-4
- 12 Dinamički način (stvara osjećaj prirodnog vjetra kroz zračne struje različite jačine)
- 13 Isključite ventilator
- 14 neiskorištena



Uparite daljinski upravljač: Pritisnite tipku "Postavljanje" dok svjetlo ne počne treperiti (prekidač zidnog svjetla mora biti uključen).

SI

- 1 Vklp/izklp luči
- 2 Luči in ventilator ugasjeni
- 3 Spremenite barvno temperaturo
- 4 Nočna lučka
- 5 Povečajte svetlost
- 6 Zmanjšajte svetlost
- 7 Nastavite temperaturo barve na hladnejšo temperaturo
- 8 Nastavite temperaturo barve na toplejšo temperaturo
- 9 Poletni/zimski način
- 10 Časovnik 1h/2h
- 11 Hitrost ventilatorja 1-4
- 12 Dinamični način (ustvarja občutek naravnega vetra skozi zračne tokove različnih moči)
- 13 Izklpote ventilator
- 14 neuporabljeno



Združite daljinski upravljalnik: Pritisnite gumb "Nastavitv", dokler lučka ne utripa (stikalo za stensko luč mora biti vklopljeno).

CZ

- 1 Světlo zapnuto/vypnuto
- 2 Světla a ventilátor vypnuty
- 3 Změňte teplotu barev
- 4 Noční světlo
- 5 Zvyšte jas
- 6 Snižte jas
- 7 Nastavte teplotu barev na nižší
- 8 Nastavte vyšší teplotu barev
- 9 Režim léto/zima
- 10 Časovač 1h/2h
- 11 Rychlost ventilátoru 1-4
- 12 Dynamický režim (vytváří pocit přirozeného větru prostřednictvím proudů vzduchu různé síly)
- 13 Vypněte ventilátor
- 14 nepoužitý



Spárování dálkového ovladače: Stiskněte tlačítko „Setup“, dokud kontrolka nezačne blikat (spínač nástěnného osvětlení musí být zapnutý).

PL

- 1 Włączanie/wyłączanie światła
- 2 Wyłączenie światła i wentylatora
- 3 Zmiana temperatury barwowej
- 4 Podświetlenie nocne
- 5 Zwiększenie jasności
- 6 Zmniejszenie jasności
- 7 Ustawienie chłodniejszej temperatury barwowej
- 8 Ustawienie cieplejszej temperatury barwowej
- 9 Tryb letni/zimowy
- 10 Timer 1 godz./2 godz.
- 11 Prędkość wentylatora 1-4
- 12 Tryb dynamiczny (tworzy wrażenie naturalnego wiatru poprzez zmianę siły nawiewu)
- 13 Wyłączenie wentylatora
- 14 Nieużywany



Parowanie pilota: Naciśnij przycisk „Setup” aż lampka zacznie migać (włącznik światła na ścianie musi być włączony).

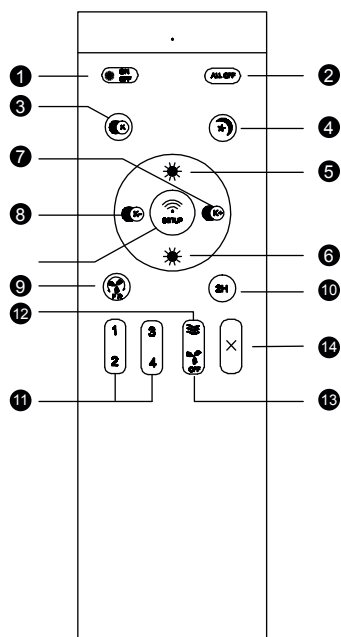

FR

- 1 Allumer/éteindre la lumière
- 2 Lumières et ventilateur éteints
- 3 Changer la température de couleur
- 4 Veilleuse
- 5 Augmenter la luminosité
- 6 Réduire la luminosité
- 7 Régler la température de couleur plus froide
- 8 Régler la température de couleur plus chaude
- 9 Mode été/hiver
- 10 Minuterie 1h/2h
- 11 Vitesse du ventilateur 1-4
- 12 Mode dynamique (crée la sensation de vent naturel à travers des courants d'air de force variable)
- 13 Éteignez le ventilateur
- 14 inutilisé



Appairer la télécommande : appuyez sur le bouton « Configuration » jusqu'à ce que le voyant clignote (l'interrupteur de l'applique murale doit être allumé).

SK

- 1 Zapnutie/vypnutie svetla
- 2 Svetlá a ventilátor vypnuté
- 3 Zmeňte teplotu farieb
- 4 Nočné svetlo
- 5 Zvýšte jas
- 6 Znížte jas
- 7 Nastavte chladnejšiu teplotu farieb
- 8 Nastavte vyššiu teplotu farieb
- 9 Letný/zimný režim
- 10 Časovač 1h/2h
- 11 Rýchlosť ventilátora 1-4
- 12 Dynamický režim (vytvára pocit prirodzeného vetra prostredníctvom prúdov vzduchu rôznej sily)
- 13 Vypnite ventilátor
- 14 nepoužitá



Párovanie diaľkového ovládača: Stlačte tlačidlo „Setup“, kým svetlo nezačne blikať (spínač nástenného osvetlenia musí byť zapnutý).

RS

- 1 Svetlo uključeno/isključeno
- 2 Svetla i ventilator isključeni
- 3 Promenite temperaturu boje
- 4 Noćno svetlo
- 5 Povećajte osvetljenost
- 6 Smanjite osvetljenost
- 7 Podesite temperaturu boje na hladnije
- 8 Podesite temperaturu boje topliju
- 9 Letnji/zimski režim
- 10 Tajmer 1h/2h
- 11 Brzina ventilatora 1-4
- 12 Dinamički režim (stvara osećaj prirodnog vetra kroz vazdušne struje različite jačine)
- 13 Isključite ventilator
- 14 neiskorišćen



Uparite daljinski upravljač: Pritisnite dugme „Podešavanje“ dok lampica ne počne da treperi (prekidač za zidno svetlo mora biti uključen).

HU

- 1 Fény be/ki
- 2 Fények és ventilátor kikapcsolva
- 3 Színhőmérséklet módosítása
- 4 Éjjeli lámpa
- 5 Fényerő növelése
- 6 Csökkentse a fényerőt
- 7 Állítsa hidegebbre a színhőmérsékletet
- 8 Állítsa be a színhőmérsékletet melegebbre
- 9 Nyári/téli üzemmód
- 10 Időzítő 1h/2h
- 11 Ventilátor sebesség 1-4
- 12 Dinamikus üzemmód (változó erősségű légáramlatok révén természetes szél érzetét keltve)
- 13 Kapcsolja ki a ventilátort
- 14 felhasználatlan



Távírányító párosítása: Nyomja meg a „Setup” gombot, amíg a lámpa villogni nem kezd (a fali lámpa kapcsolóját be kell kapcsolni).

RO

- 1 Lumină aprinsă/oprită
- 2 Luminile și ventilatorul stins
- 3 Schimbați temperatura culorii
- 4 Lumina de noapte
- 5 Creșteți luminozitatea
- 6 Reduceți luminozitatea
- 7 Setați temperatura de culoare mai rece
- 8 Setați temperatura de culoare mai caldă
- 9 Mod vara/iarnă
- 10 Cronometru 1h/2h
- 11 Viteza ventilatorului 1-4
- 12 Modul dinamic (crează senzația de vânt natural prin curenți de aer de putere variabilă)
- 13 Opriți ventilatorul
- 14 nefolosit



Asociați telecomandă: apăsați butonul „Setup” până când lumina clipește (întrerupătorul pentru lumini de perete trebuie să fie pornit).